

## ΠΛΗΡΟΦΟΡΙΕΣ ΓΙΑ ΤΙΣ ΥΠΗΡΕΣΙΕΣ ΣΥΝΤΗΡΗΣΗΣ

### Συστάσεις για τα καύσιμα:

Δείτε σελίδα 1-1

### Συστάσεις για το λάδι του κινητήρα:

Βενζινοκινητήρας:

Ποιότητα: SG, SH, SJ, SL ή SM

Ιξώδες:

1,6 λ με την ετικέτα "RON 95" ή μηχανή 2,4 λ:

SAE **0W-20**, 5W-30, 10W-30, 10W-40

1,6 λ χωρίς την ετικέτα "RON 95" ή μηχανή 2,0 λ:

SAE **5W-30**, 10W-30, 10W-40, 15W-40

Πετρελαιοκινητήρας:

Συνθετικό έλαιο, Ποιότητα: ACEA C4

Ιξώδες: SAE **5W-30**, 0W-30, 5W-40

Για περισσότερες λεπτομέρειες δείτε την παράγραφο "Λάδι Κινητήρα και Φίλτρο" στο κεφάλαιο "ΕΛΕΓΧΟΣ ΚΑΙ ΣΥΝΤΗΡΗΣΗ".

### Υγρά φρένων και συμπλέκτη:

DOT3 ή SAE J1703

### Υγρό Αυτομάτου Κιβωτίου:

SUZUKI ATF 3317 ή Mobil ATF 3309

### Πίεση Ελαστικών (εν ψυχρώ):

Δείτε την "Ετικέτα Πληροφοριών Ελαστικών" που βρίσκεται στην δοκό κλειδαριάς της πόρτας του οδηγού.



SUZUKI MOTOR CORPORATION Part No. 99011-78KM2-GRE April, 2010 ☺



99011-78KM2-GRE

Printed in Greece



GRAND VITARA

99011-78KM2-GRE

# GRAND VITARA

## ΕΓΧΕΙΡΙΔΙΟ ΧΡΗΣΤΗ

Διατηρείτε το πάντοτε στο όχημα.  
Περιέχει σημαντικές πληροφορίες για την  
Ασφάλεια, Λειτουργία και Συντήρηση.



Way of Life!

Αυτό το εγχειρίδιο χρήστη αφορά τα αυτοκίνητα της σειράς GRAND VITARA.

3 ΘΥΡΟ

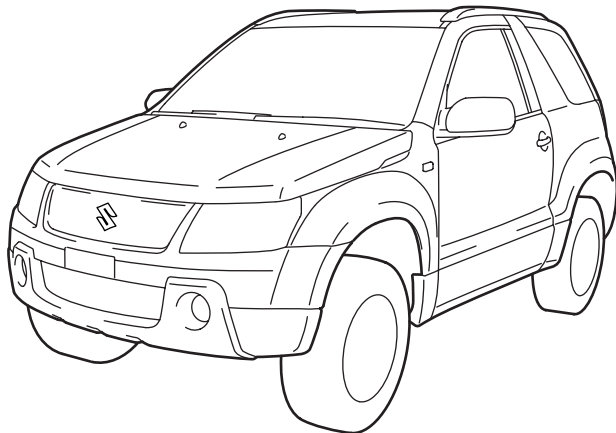

5 ΘΥΡΟ

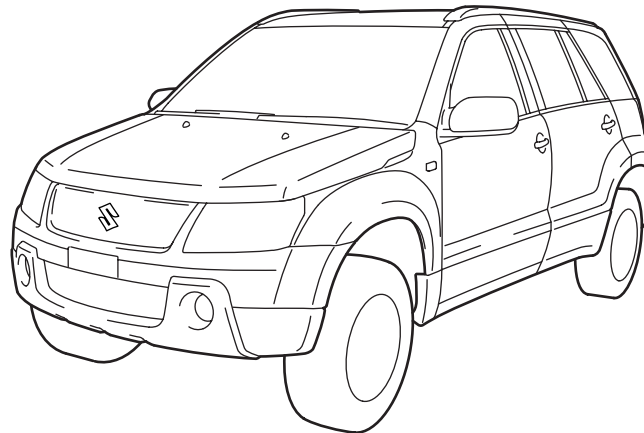

78K031

*ΣΗΜΕΙΩΣΗ: Τα εικονιζόμενα μοντέλλα είναι παραδείγματα των σειρών GRAND VITARA.*

© 2010 **SUZUKI MOTOR CORPORATION** All rights reserved.

© 2010 **SUZUKI MOTOR CORPORATION** Κατοχυρωμένα πνευματικά δικαιώματα.

Κανένα τμήμα του παρόντος εγγράφου δεν μπορεί να αναπαραχθεί ή να μεταδοθεί με οποιαδήποτε μορφή ή με οποιοδήποτε μέσον, ηλεκτρονικό ή μηχανικό, για οποιοδήποτε σκοπό, χωρίς τη σαφή γραπτή άδεια της Suzuki Motor Corporation.

## ΠΡΟΛΟΓΟΣ

Το εγχειρίδιο αυτό αποτελεί αναπόσπαστο τμήμα του αυτοκινήτου και θα πρέπει να παραμένει σε αυτό όταν το μεταπωλήσετε ή το μεταβιβάσετε σε άλλον. Παρακαλούμε διαβάστε το προσεκτικά πριν οδηγήσετε το νέο σας SUZUKI, και να ανατρέχετε σε αυτό τακτικά. Περιλαμβάνει σημαντικές πληροφορίες για την ασφάλεια, την λειτουργία και την συντήρηση.

Το πολλαπλών χρήσεων όχημα σας SUZUKI σχεδιάζεται και κατασκευάζεται για να είναι ικανό να αποδίδει και σε Οδήγηση σε Ασφαλο και σε Οδήγηση εκτός Δρόμου. Πρέπει επομένως να θυμάστε ότι το όχημά σας είναι ευδιάκριτα διαφορετικό από τα συνηθισμένα επιβατικά αυτοκίνητα στο χειρισμό καθώς επίσης και στη δομή. Όπως με άλλα οχήματα αυτού του τύπου, η αποτυχία στην σωστή οδήγηση αυτού του οχήματος μπορεί να οδηγήσει σε απώλεια ελέγχου ή σε ένα ατύχημα. Βεβαιωθείτε ότι διαβάσατε τα γενικά πλαίσια οδήγησης για "Οδήγηση σε Ασφαλο" και για "Οδήγηση εκτός Δρόμου" που ακολουθούν. Είναι πολύ σημαντικό να εξοικειωθείτε με την σωστή λειτουργία αυτού του οχήματος προτού να αρχίσετε την οδήγηση.

**SUZUKI MOTOR CORPORATION**

Όλες οι πληροφορίες στο εγχειρίδιο αυτό βασίζονται στα στοιχεία που ήταν διαθέσιμα την στιγμή της έκδοσής του. Λόγω βελτιώσεων ή μεταβολών, πιθανόν να υπάρχουν αποκλίσεις μεταξύ των πληροφοριών του εγχειρίδιου αυτού και του αυτοκινήτου σας. Η SUZUKI MOTOR CORPORATION διατηρεί το δικαίωμα για αλλαγές οποιαδήποτε χρονική στιγμή και χωρίς καμιά προειδοποίηση.

Το αυτοκίνητο αυτό μπορεί να μην καλύπτει προδιαγραφές ή οδηγίες που ισχύουν σε άλλες χώρες. Πριν προσπαθήσετε να εκδώσετε άδεια κυκλοφορίας για αυτό το αυτοκίνητο σε άλλη χώρα, θα πρέπει πρώτα να ελέγξετε όλες τις σχετικές οδηγίες και να πραγματοποιήσετε όλες τις απαραίτητες μετατροπές.

## ΣΗΜΑΝΤΙΚΟ

### ▲ ΠΡΟΕΙΔΟΠΟΙΗΣΗ/ΠΡΟΣΟΧΗ/ ΣΗΜΕΙΩΣΗ

Παρακαλούμε, διαβάστε προσεκτικά το εγχειρίδιο αυτό και να ακολουθείτε τις οδηγίες του. Το σύμβολο ▲ και οι λέξεις **ΠΡΟΕΙΔΟΠΟΙΗΣΗ**, **ΠΡΟΣΟΧΗ** και **ΣΗΜΕΙΩΣΗ** δίνουν έμφαση σε ειδικές πληροφορίες. Δώστε ιδιαίτερη προσοχή στα μηνύματα που ακολουθούν τις λέξεις αυτές.

### ▲ ΠΡΟΕΙΔΟΠΟΙΗΣΗ

Επισημαίνει πιθανό κίνδυνο που μπορεί να επιφέρει θάνατο ή τραυματισμό.

### ΠΡΟΣΟΧΗ

Επισημαίνει πιθανό κίνδυνο που μπορεί να επιφέρει ζημιά στο αυτοκίνητο.

### ΣΗΜΕΙΩΣΗ:

Επισημαίνει ειδικές πληροφορίες που διευκολύνουν την συντήρηση ή διευκρινίζουν άλλες οδηγίες.

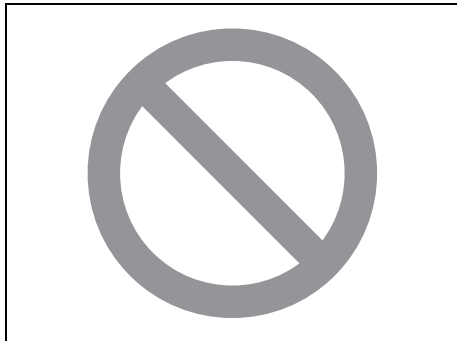

75F135

Ο κύκλος με την διαγώνιο στο εγχειρίδιο αυτό σημαίνει “Μην κάνετε αυτό” ή “Μην αφήσετε να συμβεί αυτό”.

## ΠΡΟΕΙΔΟΠΟΙΗΣΗ ΓΙΑ ΜΕΤΑΤΡΟΠΕΣ

### ΠΡΟΕΙΔΟΠΟΙΗΣΗ

Μην κάνετε μετατροπές στο αυτοκίνητό σας. Η οποιαδήποτε μετατροπή μπορεί να επηρεάσει αρνητικά την ασφάλεια, τον χειρισμό, τις επιδόσεις ή την διάρκεια ζωής του αυτοκινήτου και πιθανώς να παραβιάζει τους ισχύοντες κανονισμούς της χώρας. Επιπλέον, ζημιές ή προβλήματα στις επιδόσεις που προκαλούνται από μετατροπές μπορεί να μην καλύπτονται από την εγγύηση καλής λειτουργίας.

### ΠΡΟΣΟΧΗ

Η λανθασμένη τοποθέτηση εξοπλισμού κινητών επικοινωνιών, όπως κινητά τηλέφωνα ή CB μπορεί να προκαλέσει παρεμβολές στο ηλεκτρονικό σύστημα ανάφλεξης με αποτέλεσμα προβλήματα απόδοσης του αυτοκινήτου σας. Συμβουλευτείτε το Επίσημο Δίκτυο SUZUKI ή έναν τεχνικό που διαθέτει την κατάλληλη εμπειρία και γνώση σχετικά με την εγκατάσταση αυτού του είδους εξοπλισμού επικοινωνιών.

---

## ΕΙΣΑΓΩΓΗ

Σας ευχαριστούμε για την εκλογή SUZUKI και καλώς ήλθατε στην οικογένεια μας που μεγαλώνει. Η εκλογή σας ήταν μιά σωστή εκλογή· τα προϊόντα SUZUKI έχουν μεγάλη αξία και θα σας δώσουν χρόνια ευχάριστης οδήγησης.

Αυτό το Εγχειρίδιο Χρήστη έγινε για να σας βοηθήσει να έχετε μιά ασφαλή, διασκεδαστική και χωρίς προβλήματα εμπειρία με το SUZUKI σας. Μέσα απ'αυτό θα μάθετε για την λειτουργία του αυτοκινήτου σας, τα χαρακτηριστικά ασφαλείας, και τις απαιτήσεις συντήρησης. Παρακαλούμε διαβάστε το προσεκτικά πριν να οδηγήσετε το αυτοκίνητό σας. Στην συνέχεια, κρατήστε αυτό το Εγχειρίδιο στη θήκη γαντιών για μελλοντική χρήση.

Αν πουλήσετε το αυτοκίνητό σας, παρακαλούμε να αφήσετε αυτό το Εγχειρίδιο για τον καινούριο ιδιοκτήτη.

Συμπληρωματικά με το Εγχειρίδιο Χρήστη, τά άλλα εγχειρίδια που παρέχονται με SUZUKI σας εξηγούν τις εγγυήσεις του αυτοκινήτου. Συνιστούμε να τις διαβάσετε όπως επίσης και να εξοικειωθείτε με αυτές τις σπουδαίες πληροφορίες.

Όταν προγραμματίζετε την κανονικά προγραμματισμένη συντήρηση του SUZUKI σας, σας συνιστούμε να επισκεφτήτε τον επί τόπου αντιπρόσωπο SUZUKI. Οι ειδικά εκπαιδευμένοι μηχανικοί του θα παράσχουν την καλύτερη δυνατή συντήρηση και θα χρησιμοποιήσουν μόνο τα αυθεντικά εξαρτήματα και ανταλλακτικά SUZUKI.

### **ΣΗΜΕΙΩΣΗ:**

*Ο αντιπρόσωπος SUZUKI σημαίνει το Επίσημο Συνεργείο SUZUKI (στην Ευρώπη).*

---

# ΣΥΣΤΑΣΗ ΧΡΗΣΗΣ ΤΗΣ ΓΝΗΣΙΩΝ ΑΝΤΑΛΛΑΚΤΙΚΩΝ ΚΑΙ ΕΞΑΡΤΗΜΑΤΩΝ SUZUKI

Η SUZUKI συστήνει έντονα τη χρήση των γνήσιων ανταλλακτικών\* και εξαρτημάτων SUZUKI. Τα γνήσια ανταλλακτικά και εξαρτήματα SUZUKI κατασκευάζονται με τα υψηλότερα πρότυπα ποιότητας και απόδοσης, και σχεδιάζονται για να ταιριάζουν με τις ακριβείς προδιαγραφές του οχήματός σας.

Μια ευρεία ποικιλία μη-γνήσιων ανταλλακτικών και εξαρτημάτων για τα οχήματα SUZUKI κυκλοφορεί σήμερα στην αγορά. Η χρησιμοποίηση αυτών των ανταλλακτικών και εξαρτημάτων μπορεί να έχει επιπτώσεις στην απόδοση του οχήματος και να μικρύνει τη διάρκεια χρήσης του. Κατά συνέπεια, η εγκατάσταση των μη-γνήσιων ανταλλακτικών και εξαρτημάτων SUZUKI δεν καλύπτεται από την εγγύηση.

## **Μη-γνήσια ανταλλακτικά και εξαρτήματα SUZUKI**

Μερικά ανταλλακτικά και εξαρτήματα ίσως να εγκρίνονται από ορισμένες αρχές στη χώρα σας.

Μερικά ανταλλακτικά και εξαρτήματα πωλούνται ως εξουσιοδοτημένα ανταλλακτικά και εξαρτήματα SUZUKI. Μερικά γνήσια ανταλλακτικά και εξαρτήματα SUZUKI πωλούνται ως ανταλλακτικά και εξαρτήματα επαναχρησιμοποίησης. Αυτά τα ανταλλακτικά και εξαρτήματα είναι μη-γνήσια ανταλλακτικά και εξαρτήματα SUZUKI και η χρήση τους δεν καλύπτεται από την εγγύηση.

## **Επαναχρησιμοποίηση των γνήσιων ανταλλακτικών και εξαρτημάτων SUZUKI**

Η μεταπώληση ή η επαναχρησιμοποίηση των ακόλουθων στοιχείων που θα μπορούσε να προκαλέσει αύξηση της έκθεσης σε κινδύνο για τους χρήστες απαγορεύεται ρητώς:

- Ανταλλακτικά αερόσακων και όλα τα άλλα πυροτεχνικά εξαρτήματα, συμπεριλαμβανομένων των συστατικών τους (ε.γ. μαξιλάρι, συσκευές ελέγχου και αισθητήρες)
- Σύστημα ζώνης ασφαλείας, συμπεριλαμβανομένων των συστατικών του (π.χ. ενισχυτικό ύφασμα, πόρτες, και απαγωγείς)

Τα εξαρτήματα ζωνών αερόσακων και ασφαλείας προεντατήρων περιέχουν εκρηκτικές χημικές ουσίες. Αυτά τα εξαρτήματα πρέπει να αφαιρεθούν και να αποπλιστούν κατάλληλα από εξουσιοδοτημένο εργαστήριο SUZUKI ή στην μάντρα παλαιοσιδηρικών για την αποφυγή αθέλητης έκρηξης πριν την απόρριψη.

\*Τα μέρη που κατασκευάζονται υπό την έγκριση της SUZUKI μπορούν να χρησιμοποιηθούν ως γνήσια ανταλλακτικά SUZUKI στην Ευρώπη.

## ΟΔΗΓΟΣ ΓΙΑ ΤΙΣ ΥΠΗΡΕΣΙΕΣ ΣΥΝΤΗΡΗΣΗΣ

1. Καύσιμο (Δείτε κεφάλαιο 1)
2. Καπό (Δείτε κεφάλαιο 5)
3. Εργαλεία αλλαγής ελαστικών (Δείτε κεφάλαιο 8)
4. Δείκτης στάθμης λαδιού κινητήρα <Κίτρινος> (Δείτε κεφάλαιο 7)
5. Δείκτης στάθμης υγρού αυτομάτου κιβωτίου <Κόκκινος> (Δείτε κεφάλαιο 7)
6. Ψυκτικό υγρό κινητήρα (Δείτε κεφάλαιο 7)
7. Υγρό καθαρισμού παρμπρίζ (Δείτε κεφάλαιο 7)
8. Μπαταρία (Δείτε κεφάλαιο 7)
9. Πιέση ελαστικών (Δείτε την ετικέτα πληροφοριών ελαστικών που βρίσκεται στην δοκό κλειδαριάς της πόρτας του οδηγού.)
10. Ρεζέρβα (προαιρετικός εξοπλισμός) (Δείτε κεφάλαιο 8)
11. Εξάρτηση επισκευής κλαταρισμένου ελαστικού (προαιρετικός εξοπλισμός) (Δείτε κεφάλαιο 8)

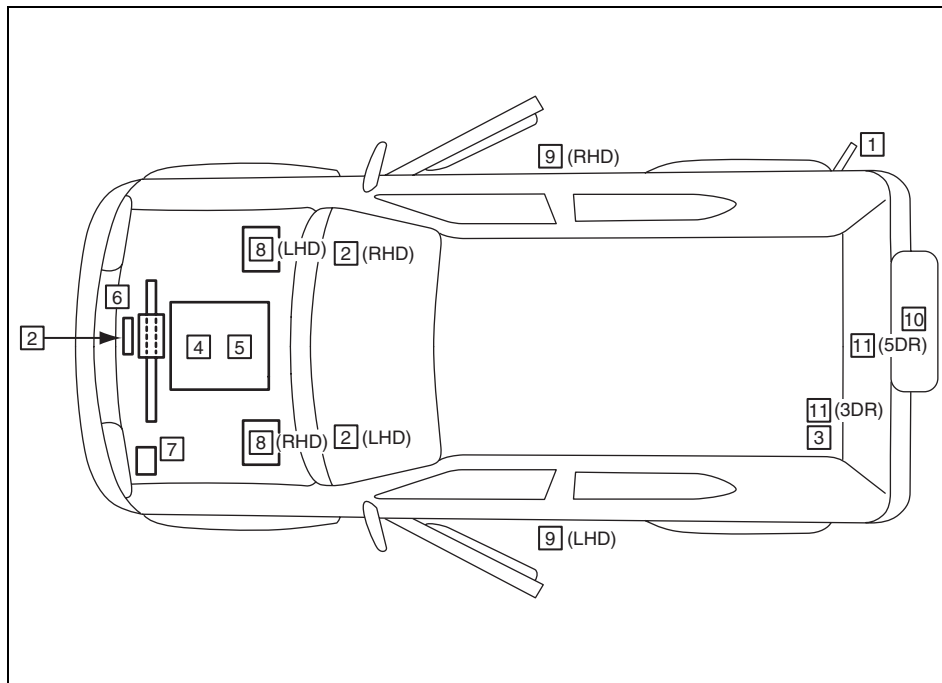

78K174

LHD: Αριστεροτίμονο  
RHD: Δεξιοτίμονο

3DR: 3 θυρο μοντέλο  
5DR: 5 θυρο μοντέλο

**ΣΗΜΕΙΩΣΗ:** Απεικόνιση μοντέλου 5 θυρών.





---

## **ΠΙΝΑΚΑΣ ΠΕΡΙΕΧΟΜΕΝΩΝ**

<b>ΣΥΝΙΣΤΩΜΕΝΑ ΚΑΥΣΙΜΑ</b>	<b>1</b>
<b>ΠΡΙΝ ΞΕΚΙΝΗΣΕΤΕ</b>	<b>2</b>
<b>ΟΔΗΓΩΝΤΑΣ ΤΟ ΑΥΤΟΚΙΝΗΤΟ ΣΑΣ</b>	<b>3</b>
<b>ΣΥΜΒΟΥΛΕΣ ΟΔΗΓΗΣΗΣ</b>	<b>4</b>
<b>ΛΟΙΠΑ ΧΕΙΡΙΣΤΗΡΙΑ ΚΑΙ ΕΞΟΠΛΙΣΜΟΣ</b>	<b>5</b>
<b>ΦΟΡΤΩΜΑ ΑΥΤΟΚΙΝΗΤΟΥ ΚΑΙ ΡΥΜΟΥΛΚΗΣΗ</b>	<b>6</b>
<b>ΕΛΕΓΧΟΣ ΚΑΙ ΣΥΝΤΗΡΗΣΗ</b>	<b>7</b>
<b>ΣΕ ΠΕΡΙΠΤΩΣΗ ΑΝΑΓΚΗΣ</b>	<b>8</b>
<b>ΦΡΟΝΤΙΔΑ ΑΜΑΞΩΜΑΤΟΣ</b>	<b>9</b>
<b>ΓΕΝΙΚΕΣ ΠΛΗΡΟΦΟΡΙΕΣ</b>	<b>10</b>
<b>ΠΡΟΔΙΑΓΡΑΦΕΣ</b>	<b>11</b>
<b>ΕΥΡΕΤΗΡΙΟ</b>	<b>12</b>

### ΕΞΩΤΕΡΙΚΟ

1. Πίσω υαλοκαθαριστήρας παραθύρων (P.2-90)
2. Καπό (P.5-30)
3. Υαλοκαθαριστήρας παρμπρίζ (P.2-88)
4. Ράγες στέγης ή αγκυρώσεις σχάρας στέγης (προαιρετικός εξοπλισμός) (P.5-47)
5. Κεραία ραδιοφώνου (P.5-8)
6. Εφεδρικός τροχός (προαιρετικός εξοπλισμός) (P.8-3)
7. Πίσω πόρτας (P.2-6)
8. Τάπα συμπλήρωσης καυσίμου (P.5-29)
9. Εξωτερικοί καθρέπτες (P.2-20)
10. Κλειδαριές πορτών (P.2-2)

#### ΠΑΡΑΔΕΙΓΜΑ

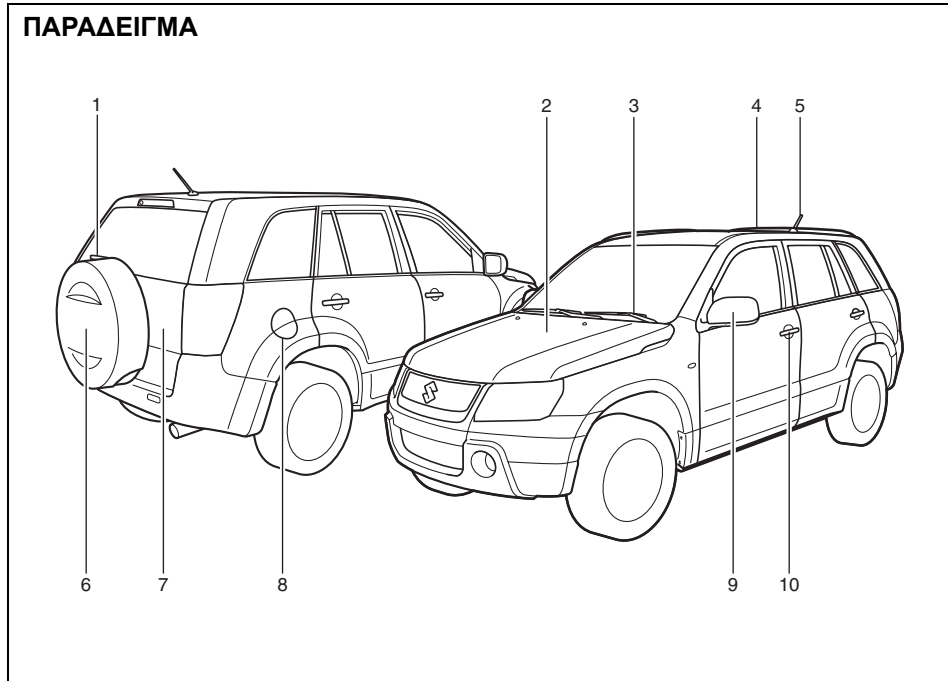

78K142

*ΣΗΜΕΙΩΣΗ: Η εικόνα είναι παράδειγμα του 5 ΠΟΡΤΟΥ μοντέλου/αριστερής οδήγησης.*

## ΕΣΩΤΕΡΙΚΟ

1. Εσωτερικό φωτιστικό (P.5-33, P.7-42)
2. Ζώνες ασφαλείας (P.2-33)
3. Γαντζάκια σακακιών (προαιρετικός εξοπλισμός) (P.5-38)
4. Αερόσακος πλευρικής κουρτίνας (προαιρετικός εξοπλισμός) (P.2-57)
5. Σκίαστρο (P.5-31)
6. Θήκη γυαλιών ηλίου (προαιρετικός εξοπλισμός) (P.5-39)
7. Πλαφονιέρα (για το 5 θύρο μοντέλο) (P.5-34, P.7-43)
8. Εσωτερικός καθρέφτης (P.2-19)
9. Κάλυμμα χώρου αποσκευών (P.5-43)
10. Μπράτσο (προαιρετικός εξοπλισμός) (P.5-42)
11. Πίσω καθίσματα (P.2-25)
12. Αερόσακος (προαιρετικός εξοπλισμός) (P.2-57)
13. Μοχλός χειρόφρενου (P.3-8)
14. Μπροστινά καθίσματα (P.2-21)
15. Μοχλός ταχυτήτων (P.3-13)

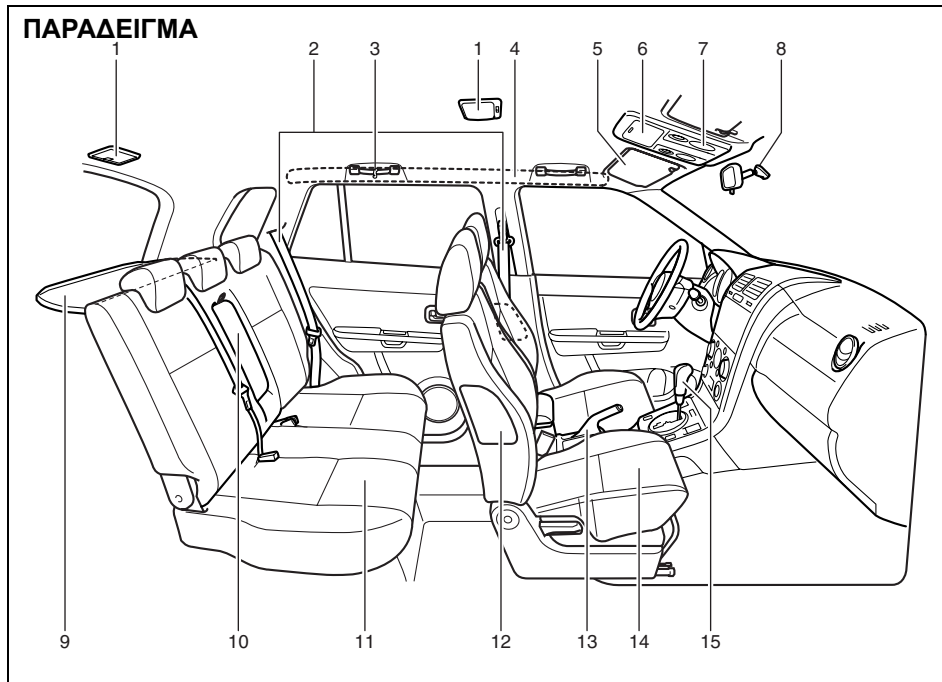

78K118

*ΣΗΜΕΙΩΣΗ: Η εικόνα είναι παράδειγμα του 5 ΠΟΡΤΟΥ μοντέλου/αριστερής οδήγησης.*

### ΤΑΜΠΛΟ ΟΡΓΑΝΩΝ

1. Ηλεκτρικά παράθυρα (προαιρετικός εξοπλισμός) (P.2-17)
2. Ηλεκτρικός έλεγχος καθρέφτη (προαιρετικός εξοπλισμός) (P.2-20)
3. Έλεγχος συστήματος ακουστικής από μακριά (προαιρετικός εξοπλισμός) (P.5-26)
4. Μπροστινοί αερόσακοι (P.2-55)
5. Έλεγχος σταθερής πορείας (προαιρετικός εξοπλισμός) (P.3-30)
6. Διακόπτης φλας ανάγκης (P.2-88)
7. Θέρμανση και σύστημα κλιματισμού (P.5-1)
8. Μοχλός ανοίγματος καπακιού καυσίμου (P.5-29)
9. Διακόπτης επιλογής ηλεκτρικού συστήματος (προαιρετικός εξοπλισμός) (P.3-16)
10. Θερμαινόμενα εμπρός καθίσματα (προαιρετικός εξοπλισμός) (P.2-24)
11. Πρίζα αξεσουάρ (προαιρετικός εξοπλισμός) (P.5-35)

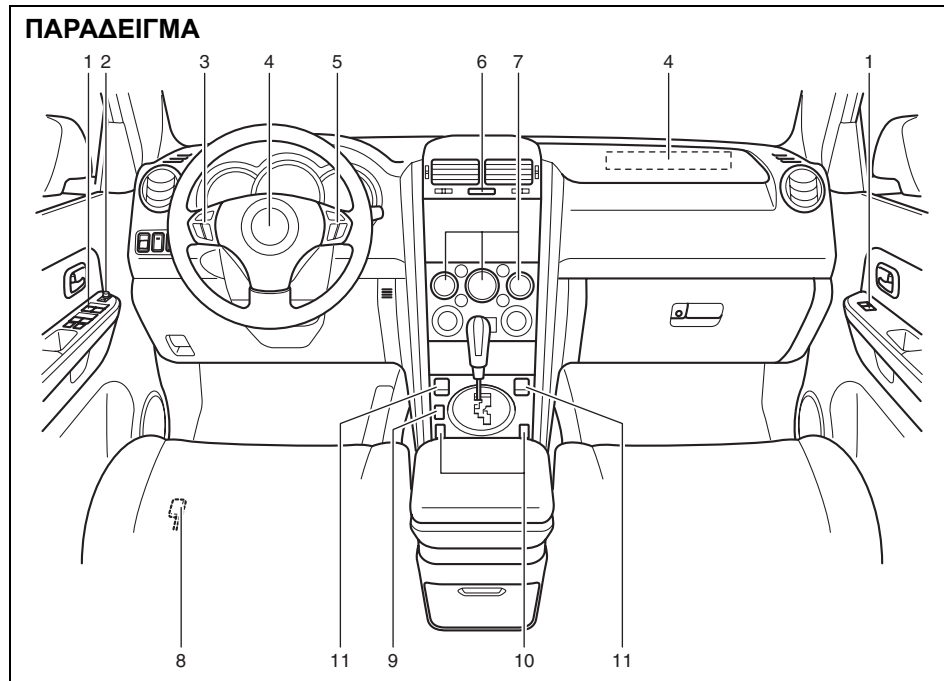

78K180

**ΣΗΜΕΙΩΣΗ:** Η εικόνα είναι παράδειγμα του 5 ΠΟΡΤΟΥ μοντέλου/αριστερής οδήγησης.

## ΤΑΜΠΛΟ ΟΡΓΑΝΩΝ

1. Μοχλός ελέγχου φωτισμού (P.2-84)/  
Μοχλός ελέγχου σήματος στροφής (P.2-87)
2. Πίνακας οργάνων (P.2-62)
3. Μοχλός υαλοκαθαριστήρα παρμπριζ και πλύσης (P.2-88)/  
Διακόπτης πίσω υαλοκαθαριστήρα και πλύσης (P.2-90)
4. Διακόπτης θερμαινόμενου πίσω παράθυρου και θερμαινόμενοι εξωτερικοί καθρέπτες (προαιρετικός εξοπλισμός) (P.2-92)
5. Διακόπτης ρύθμισης ύψους δέσμης προβολέα (προαιρετικός εξοπλισμός) (P.2-86)/  
Διακόπτης έκπλυσης προβολέων (προαιρετικός εξοπλισμός) (P.2-86)
6. Διακόπτης πρόσθιου φωτισμού ομίχλης (προαιρετικός εξοπλισμός) (P.2-85)
7. Λαβή απελευθέρωσης κουκούλας μηχανής (P.5-30)
8. Κόρνα (P.2-91)
9. Κεντρικός διακόπτης (P.3-3)
10. Διακόπτης μεταφοράς (προαιρετικός εξοπλισμός) (P.3-19)
11. Διακόπτης "ESP OFF" (προαιρετικός εξοπλισμός) (P.3-39)/  
Διακόπτης ελέγχου κατηγορικής πορείας λόφου (προαιρετικός εξοπλισμός) (P.3-40)

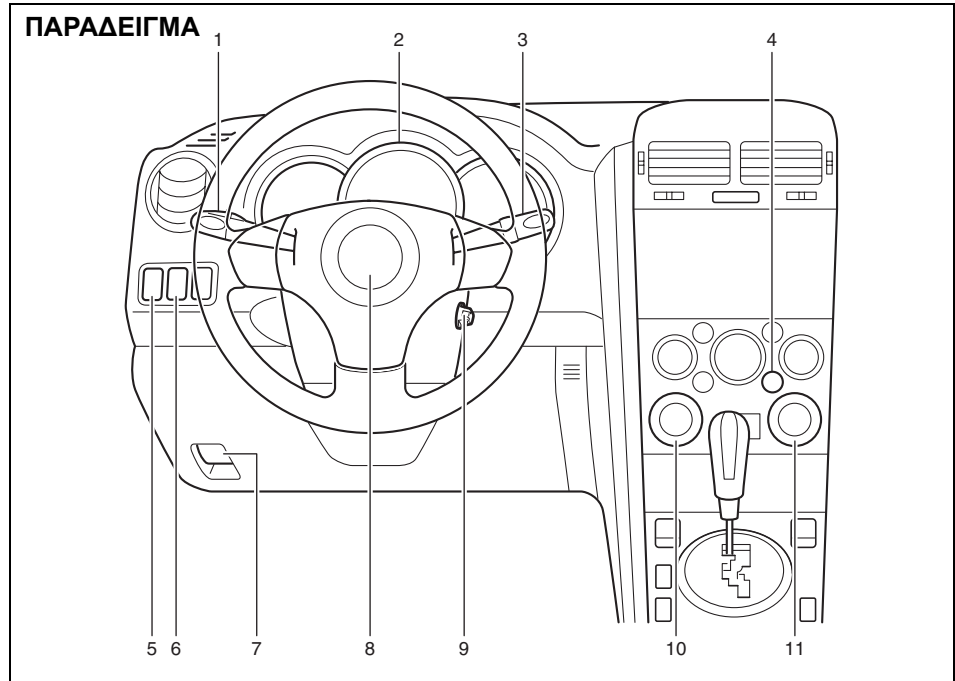

78K181

**ΣΗΜΕΙΩΣΗ:** Η εικόνα είναι παράδειγμα του 5 ΠΟΡΤΟΥ μοντέλου/αριστερής οδήγησης.



## ΣΥΝΙΣΤΩΜΕΝΑ ΚΑΥΣΙΜΑ

Συνιστώμενα καύσιμα ..... 1-1

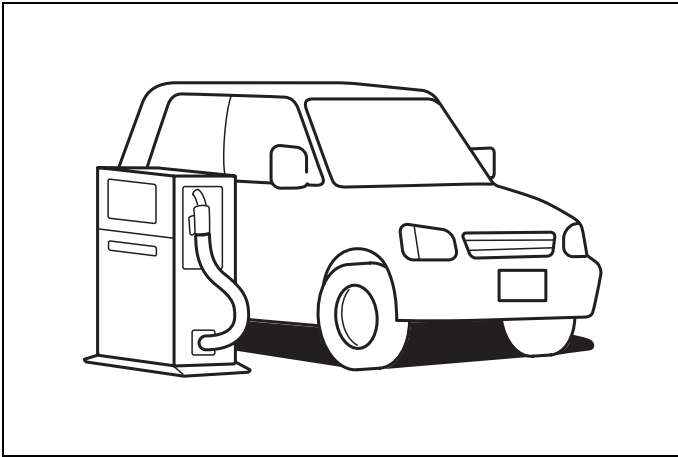

65D394

### Συνιστώμενα καύσιμα

#### Βενζινομηχανή

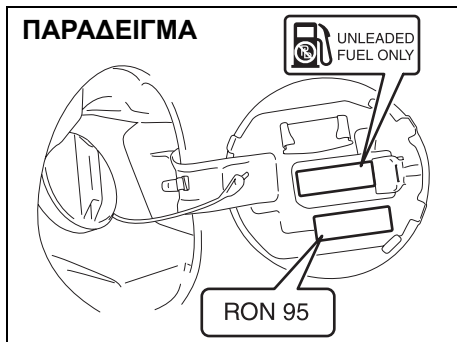

64J295

Εάν το όχημά σας δεν έχει εγκατασταθεί περιοριστή στο σωλήνα πληρώσεως καυσίμων και δεν είναι κολλημένη στο καπάκι πληρώσεως καυσίμου η ετικέτα “UNLEADED FUEL ONLY”, τότε μπορείτε να χρησιμοποιήσετε τη μολυβδόυχο ή αμόλυβδη βενζίνη με αριθμό οκτανίων (RON) 91 ή υψηλότερο. Σημειώστε ότι συνιστάται η χρήση αμόλυβδης βενζίνης.

Εάν μια ετικέτα “UNLEADED FUEL ONLY” είναι κολλημένη στο καπάκι πληρώσεως καυσίμου ανεξάρτητα από τον περιορισμό στο σωλήνα υλικών πληρώσεως καυσίμου, **πρέπει** να χρησιμοποιήσετε αμόλυβδη βενζίνη με αριθμό οκτανίων (RON) 91 ή υψηλότερο (ή RON 95 ή

υψηλότερο εάν αναφέρεται στο καπάκι πληρώσεως καυσίμου).

Εάν η ετικέτα “RON 95” είναι επικολλημένη, πρέπει να χρησιμοποιήσετε αμόλυβδη βενζίνη με αριθμό οκτανίων (RON) 95 ή υψηλότερο.

#### Μίγματα βενζίνης/αιθανόλης

Τα μίγματα αμόλυβδης βενζίνης και αιθανόλης (οινόπνευμα), διατίθενται στο εμπόριο σε μερικές χώρες. Μπορείτε να χρησιμοποιείτε τέτοια μίγματα, εάν δεν περιέχουν περισσότερο από 10% αιθανόλη. Βεβαιωθείτε ότι το μίγμα βενζίνης/αιθανόλης έχει αριθμό οκτανίων τουλάχιστον όσο ο συνιστώμενος για την βενζίνη.

#### Μίγματα βενζίνης/μεθανόλης

Τα μίγματα βενζίνης/μεθανόλης (ξυλόπνευμα) διατίθενται επίσης, στο εμπόριο, σε μερικές χώρες. ΜΗΝ ΧΡΗΣΙΜΟΠΟΙΕΙΤΕ τέτοια μίγματα που περιέχουν περισσότερο από 5% μεθανόλη. Ζημιές στο σύστημα καυσίμου ή προβλήματα στην απόδοση εξαιτίας της χρήσης τέτοιων μιγμάτων δεν αποτελούν ευθύνη της SUZUKI και δεν καλύπτονται από την Εγγύηση Καινούργιου Αυτοκινήτου.

Καύσιμα με περιεκτικότητα 5% ή λιγότερο σε μεθανόλη είναι κατάλληλα για χρήση στο αυτοκίνητό σας εάν αυτά περιέχουν αντιδιαβρωτικά και διαλυτικά πρόσθετα.

#### ΣΗΜΕΙΩΣΗ:

Εάν δεν είστε ικανοποιημένοι με την απόδοση ή την οικονομία καυσίμου του αυτοκινήτου σας όταν χρησιμοποιείτε μίγμα βενζίνης/αιθανόλης, θα πρέπει να χρησιμοποιήσετε και πάλι αμόλυβδη βενζίνη χωρίς αλκοόλη.

#### Πετρελαιομηχανή

Τα καύσιμα πετρελαίου θα πρέπει να είναι με Δείκτη Κετανίων υψηλότερο από 50 και περιεχόμενο θείου μικρότερο από 10 ppm (σωματίδια ανά εκατομμύριο) και μέχρι 7% Biodiesel (B7) ως FAME (Μεθυλεστέρες λιπαρών οξέων). Πρέπει να χρησιμοποιείτε το καύσιμο ντήζελ που εναρμονίζεται με την EN590-2009 που αντιστοιχεί στον έλεγχο εκπομπής καυσαερίων Euro V. Μην χρησιμοποιείτε καύσιμα πετρελαίου θαλάσσης, λάδι θέρμανσης, κλπ. Αν χρησιμοποιείτε ακατάλληλο καύσιμο ντήζελ, μπορεί να προξενήσει σοβαρή ζημιά στον κινητήρα.



**ΠΡΟΣΟΧΗ**

Το ρεζερβουάρ διαθέτει ένα χώρο με αέρα για την διαστολή του καυσίμου, όταν ο καιρός είναι ζεστός. Εάν συνεχίσετε να γεμίζετε με καύσιμο και μετά την αυτόματη διακοπή της παροχής από την μάνικα ή εμφανιστεί μια αρχική επιστροφή αερίων, τότε ο χώρος αυτός θα γεμίσει. Η έκθεση σε ζέστη όταν το ρεζερβουάρ έχει γεμίσει πλήρως με τον τρόπο αυτό, μπορεί να προκαλέσει διαρροή καυσίμου. Για να αποφύγετε μια τέτοια διαρροή, σταματήστε την πλήρωση μόλις διακοπεί αυτόματα η παροχή της μάνικας ή αν χρησιμοποιείτε ένα εναλλακτικό μη αυτόματο σύστημα, μόλις εμφανιστεί μια αρχική επιστροφή αερίων.

**ΠΡΟΣΟΧΗ**

Προσέξτε να μην χυθεί καύσιμο που περιέχει αλκοόλη κατά την πλήρωση. Εάν χυθεί καύσιμο στο σασί οχήματος, σκουπίστε το καλά αμέσως. Τα καύσιμα που περιέχουν αλκοόλη μπορεί να προκαλέσουν ζημιά στη βαφή, η οποία δεν καλύπτεται από την Εγγύηση Καινούργιου Αυτοκινήτου.

**ΣΗΜΕΙΩΣΕΙΣ**

-----

-----

-----

-----

-----

-----

-----

-----

-----

-----

-----

-----

-----

-----

-----

-----

-----

-----

-----

-----

-----

-----

-----

ΠΡΙΝ ΞΕΚΙΝΗΣΕΤΕ

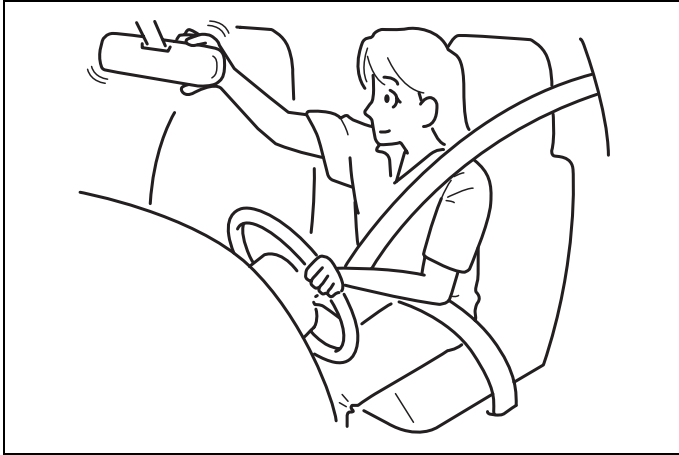

60G404

Κλειδιά .....	2-1
Κλειδαριές πορτών .....	2-2
Τηλεχειριστήριο συστήματος εκκίνησης χωρίς κλειδί/	
Εκπομπός συστήματος εισόδου χωρίς κλειδί .....	2-7
Αποτρεπτικό φως κλοπής .....	2-16
Παράθυρα .....	2-17
Καθρέπτες .....	2-19
Εμπρός καθίσματα .....	2-21
Πίσω καθίσματα .....	2-25
Ζώνες ασφαλείας και συστήματα συγκράτησης	
παιδιών .....	2-33
Σύστημα παιδικών συγκρατήσεων για τις χώρες	
της ΕΕ .....	2-43
Αερόσακοι (προαιρετικός εξοπλισμός) .....	2-53
Πίνακας οργάνων .....	2-62
Προειδοποιητικές και ενδεικτικές λυχνίες .....	2-63
Ταχύμετρο .....	2-73
Στροφόμετρο (προαιρετικός εξοπλισμός) .....	2-73
Δείκτης καυσίμου .....	2-74
Δείκτης θερμοκρασίας .....	2-74
Έλεγχος φωτισμού .....	2-75
Ένδειξη πληροφοριών (προαιρετικός εξοπλισμός) .....	2-75
Μοχλός ελέγχου φωτισμού .....	2-84
Διακόπτης πρόσθιου φωτισμού ομίχλης	
(προαιρετικός εξοπλισμός) .....	2-85
Διακόπτης ρύθμισης ύψους δέσμης προβολέα	
(προαιρετικός εξοπλισμός) .....	2-86
Διακόπτης έκπλυσης προβολών	
(προαιρετικός εξοπλισμός) .....	2-86
Μοχλός ελέγχου σήματος στροφής .....	2-87
Διακόπτης φλας ανάγκης .....	2-88
Μοχλός υαλοκαθαριστήρων και συστήματος	
καθαρισμού παρμπρίζ .....	2-88
Μοχλός ασφάλισης ρυθμιζόμενης κολώνας τιμονιού	
(προαιρετικός εξοπλισμός) .....	2-91
Κόρνα .....	2-91
Διακόπτης θερμαινόμενου πίσω παράθυρου και	
θερμαινόμενοι εξωτερικοί καθρέπτες	
(προαιρετικός εξοπλισμός) .....	2-92

## Κλειδιά

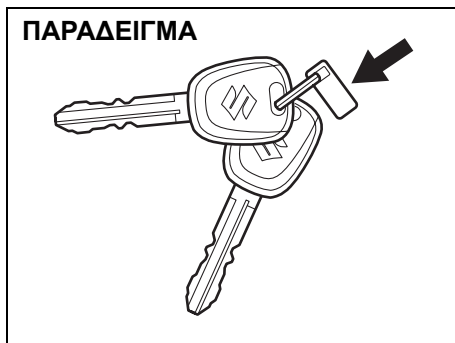

Το αυτοκίνητό σας διατίθεται με δύο ίδια κλειδιά. Φυλάξτε το εφεδρικό κλειδί σε ασφαλές μέρος. Όλες οι κλειδαριές του αυτοκινήτου ξεκλειδώνουν με ένα μόνο κλειδί.

Ο αριθμός αναγνώρισης κλειδιού αναγράφεται σε ένα πινακιδάκι που συνοδεύει τα κλειδιά ή βρίσκεται χαραγμένος πάνω τους. Φυλάξτε το πινακιδάκι (προαιρετικός εξοπλισμός) σε ασφαλές μέρος. Αν χάσετε τα κλειδιά σας, θα χρειαστείτε αυτόν τον αριθμό για την προμήθεια καινούργιων. Γράψτε τον αριθμό αυτό παρακάτω για τυχόν μελλοντική του χρήση.

ΑΡΙΘΜΟΣ ΚΛΕΙΔΙΟΥ:

## Σύστημα Immobilizer (προαιρετικός εξοπλισμός)

Το σύστημα αυτό είναι σχεδιασμένο να εμποδίζει την κλοπή του αυτοκινήτου απενεργοποιώντας ηλεκτρονικά το σύστημα εκκίνησης του κινητήρα.

Ο κινητήρας μπορεί να ξεκινήσει μόνο με το γνήσιο κλειδί Immobilizer του αυτοκινήτου σας, στο οποίο έχει προγραμματιστεί ένας ηλεκτρονικός κωδικός αναγνώρισης. Το κλειδί μεταδίδει τον κωδικό αυτόν στο αυτοκίνητο, μόλις γυρίσει στην θέση "ON". Αν χρειάζεστε εφεδρικά κλειδιά, απευθυνθείτε σε έναν Επίσημο Αντιπρόσωπο SUZUKI. Το αυτοκίνητο πρέπει να προγραμματισθεί με τον σωστό κωδικό αναγνώρισης για εφεδρικά κλειδιά. Ένα κλειδί το οποίο έχει κατασκευαστεί από κλειδαρά δεν θα λειτουργεί.

## Για βενζινοκινητα μοντελα

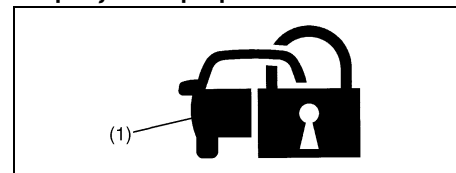

54G003

## Για πετρελαιοκινητα μοντελα

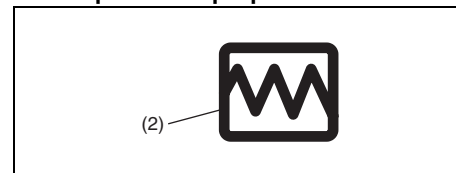

64J255

Εάν η λυχνία του συστήματος immobilizer (1) ή η λυχνία της προειδοποίησης ψεκασμού (2) αναβοσβήνει όταν ο διακόπτης ανάφλεξης είναι στη θέση "ON", η μηχανή δεν θα ξεκινήσει.

## ΣΗΜΕΙΩΣΗ:

Εάν αυτή η λυχνία αναβοσβήνει, γυρίστε τον διακόπτη ανάφλεξης στη θέση "LOCK (ΚΛΕΙΔΩΜΑ)", και επιστρέψτε τον στη θέση "ON". Εάν η λυχνία αναβοσβήνει ακόμα με τον διακόπτη ανάφλεξης στη θέση "ON", μπορεί να υπάρχει κάποιο πρόβλημα με το κλειδί σας ή με το σύστημα immobilizer. Απευθυνθείτε σε ένα Επίσημο Συνεργείο SUZUKI για να ελέγξει το σύστημα.

**ΣΗΜΕΙΩΣΗ:**

- Αν χάσετε το ακινητοποιητικό κλειδί ανάφλεξης, επισκεφτήτε τον αντιπρόσωπο σας SUZUKI το συντομότερο δυνατό ώστε να απενεργοποιήσει το χαμένο κλειδί, και στην συνέχεια να σας φτιάξει το νέο κλειδί.
- Εάν είστε κάτοχος άλλων οχημάτων με κλειδιά ακινητοποίησης κινητήρα, κρατήστε εκείνα τα κλειδιά μακριά από το διακόπτη ανάφλεξης όταν χρησιμοποιήτε το SUZUKI σας, διαφορετικά η μηχανή ίσως να μη μπορεί να ξεκινήσει επειδή αυτά να παρεμποδίζουν το σύστημα ακινητοποίησης κινητήρα του SUZUKI σας.
- Εάν βάλετε κάποια μεταλλικά αντικείμενα στο κλειδί immobilizer, η μηχανή δεν μπορεί να ξεκινήσει.

Αυτό το σύστημα ακινητοποίησης, πρότυπο “5WK49182” για το βενζινοκινητήρα ή “IMB413-01” για το ντηζελοκινητήρα, είναι σύμφωνο με τις ουσιαστικές απαιτήσεις και άλλες διατάξεις της οδηγίας 1999/5/EC.

**Υπενθύμιση κλειδιού (προαιρετικός εξοπλισμός)**

Ένας βομβητής ηχεί περιοδικά για να σας υπενθυμίσει να αφαιρέσετε το κλειδί ανάφλεξης εάν είναι στο διακόπτη ανάφλεξης όταν ανοίγεται η πόρτα του οδηγού.

<b>ΠΡΟΣΟΧΗ</b>
<p>Το κλειδί ακινητοποίησης κινητήρα είναι ένα ευαίσθητο ηλεκτρονικό όργανο. Για να αποφύγετε την καταστροφή του κλειδιού ακινητοποίησης κινητήρα:</p> <ul style="list-style-type: none"> <li>• Μην το εκθέτετε σε συγκρούσεις, υγρασία ή υψηλή θερμοκρασία όπως στο ταμπλό κάτω από το άμεσο φως του ήλιου.</li> <li>• Κρατήστε το κλειδί ακινητοποίησης κινητήρα μακριά από μαγνητικά αντικείμενα.</li> </ul>

**Κλειδαριές πορτών**

**Κλειδαριές πλαιίων πορτών**

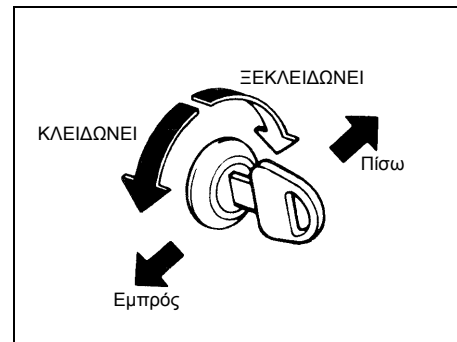

60B008

Για να κλειδώσετε μια εμπρός πόρτα απ' έξω:

- Εισάγετε το κλειδί και στρέψτε το πάνω μέρος του κλειδιού στη κατεύθυνση του μπροστινού τμήματος του αυτοκινήτου,
- Γυρίστε το κουμπί κλειδώματος προς τα εμπρός, μετά τραβήξτε και κρατήστε την λαβή της πόρτας ενώ κλείνετε την πόρτα.

Γιά να ξεκλειδώσετε την μπροστινή πόρτα έξω από το όχημα εισάγετε το κλειδί και στρέψτε το πάνω τμήμα του κλειδιού προς το πίσω μέρος του αυτοκινήτου.

### ΣΗΜΕΙΩΣΗ:

Ανάλογα με τις προδιαγραφές του οχήματος, μερικά οχήματα δεν έχουν κλειδαριά στην πόρτα του μπροστινού επιβάτη.

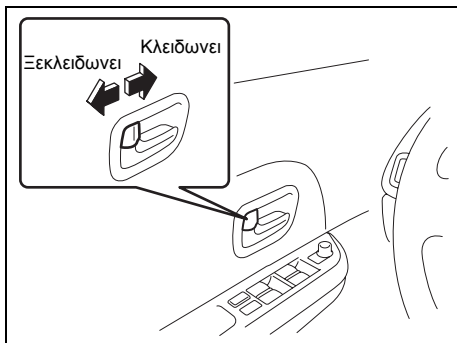

64J002

Για να κλειδώσετε μια πόρτα από μέσα από το όχημα, γυρίστε το κουμπί ασφάλισης προς τα εμπρός. Γυρίστε το κουμπί ασφάλισης προς τα πίσω για να ξεκλειδώσετε την πόρτα.

- Για το 5 θυρο μοντέλο  
Για να κλειδώσετε την οπίσθια πλευρική πόρτα από το εξωτερικό του οχήματος, γυρίστε την κλειδαριά του πόμολου μπροστά και κλείστε την πόρτα. Δεν χρειάζεστε να τραβήξετε και να κρατήσετε την λαβή της πόρτας ενώ κλείνετε την πόρτα.

### Σύστημα κεντρικού κλειδώματος (προαιρετικός εξοπλισμός)

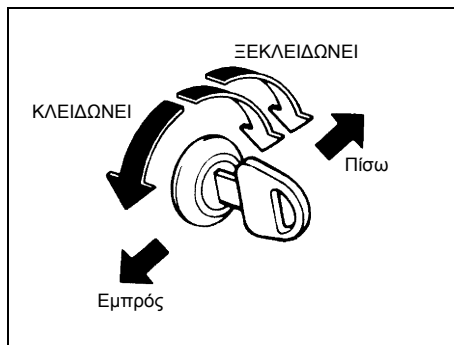

64J003

Μπορείτε να κλειδώσετε και να ξεκλειδώσετε όλες τις πόρτες (συμπεριλαμβανομένης της πίσω πόρτας) ταυτόχρονα με τη χρησιμοποίηση του κλειδιού στην κλειδαριά της πόρτας του οδηγού.

### ΣΗΜΕΙΩΣΗ:

Ανάλογα με τις προδιαγραφές του οχήματος, μπορείτε να κλειδώσετε και να ξεκλειδώσετε όλες τις πόρτες ταυτόχρονα χρησιμοποιώντας το κλειδί στην κλειδαριά της πόρτας του μπροστινού επιβάτη.

Για να κλειδώσετε όλες τις πόρτες ταυτόχρονα, βάλτε το κλειδί στην κλειδαριά της πόρτας του οδηγού (ή την κλειδαριά της πόρτας του μπροστινού επιβάτη) και

γυρίστε την κορυφή του κλειδιού προς το μέτωπο του οχήματος μία φορά.

Για να ξεκλειδώσετε όλες τις πόρτες ταυτόχρονα, βάλτε το κλειδί στην κλειδαριά της πόρτας του οδηγού (ή την κλειδαριά της πόρτας του μπροστινού επιβάτη) και γυρίστε την κορυφή του κλειδιού προς το οπίσθιο τμήμα του χήματος δύο φορές.

Για να ξεκλειδώσετε την πόρτα του οδηγού (ή την πόρτα του μπροστινού επιβάτη) μόνο, βάλτε το κλειδί στην κλειδαριά της πόρτας και γυρίστε την κορυφή του κλειδιού προς το οπίσθιο τμήμα του οχήματος μία φορά.

### ΣΗΜΕΙΩΣΗ:

Ανάλογα με τις προδιαγραφές του οχήματος, ενιαίος τύπος ξεκλειδώματος παρουσιάζεται. Με αυτό το χαρακτηριστικό γνώρισμα, μπορείτε να κλειδώσετε και να ξεκλειδώσετε όλες τις πόρτες ταυτόχρονα γυρνώντας το κλειδί μία φορά.

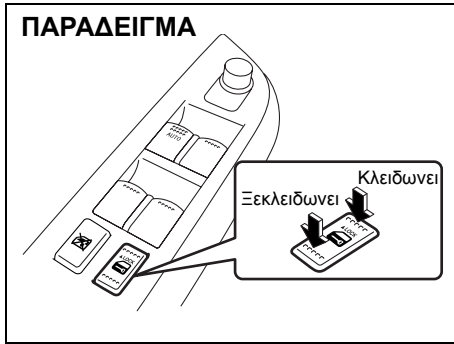

79K005

Μπορείτε επίσης να κλειδώσετε ή να ξεκλειδώσετε όλες τις πόρτες με την πίεση του πρόσθιου ή του οπίσθιου τμήματος του διακόπτη, αντίστοιχα.

#### ΣΗΜΕΙΩΣΗ:

- Εάν το όχημά σας είναι εξοπλισμένο με σύστημα εισόδου χωρίς κλειδί, μπορείτε επίσης να κλειδώσετε ή να ξεκλειδώσετε όλες τις πόρτες χρησιμοποιώντας το τηλεχειριστήριο/πομπό. Αναφερθείτε στο “Τηλεχειριστήριο συστήματος εκκίνησης χωρίς κλειδί/ Εκπομπός συστήματος εισόδου χωρίς κλειδί” σε αυτό το τμήμα.
- Εάν το όχημά σας είναι εξοπλισμένο με σύστημα εκκίνησης χωρίς κλειδί, μπορείτε επίσης να κλειδώσετε ή να ξεκλειδώσετε όλες τις πόρτες με την ώθηση του διακόπτη αίτησης στη λαβή της πόρτας. Αναφερθείτε στο “Τηλεχειριστήριο συστήματος εκκίνησης

χωρίς κλειδί/ Εκπομπός συστήματος εισόδου χωρίς κλειδί” σε αυτό το τμήμα.

#### Σύστημα απενεργοποίησης ασφαλειών (προαιρετικός εξοπλισμός)

Το σύστημα αυτό είναι σχεδιασμένο για να απενεργοποιεί την χρήση των ασφαλειών για το ξεκλείδωμα των πορτών.

Μπορείτε να ενεργοποιήσετε αυτό το σύστημα με τη στροφή του κλειδιού στην κλειδαριά της πόρτας του οδηγού.

#### ΣΗΜΕΙΩΣΗ:

- Εάν το όχημά σας είναι εξοπλισμένο με σύστημα εισόδου χωρίς κλειδί, μπορείτε επίσης να ενεργοποιήσετε το σύστημα πλήρους κλειδώματος χρησιμοποιώντας το τηλεχειριστήριο/πομπό. Αναφερθείτε στο “Τηλεχειριστήριο συστήματος εκκίνησης χωρίς κλειδί/ Εκπομπός συστήματος εισόδου χωρίς κλειδί” σε αυτό το τμήμα.
- Εάν το όχημά σας είναι εξοπλισμένο με σύστημα μίζας χωρίς κλειδί, μπορείτε επίσης να ενεργοποιήσετε το σύστημα πλήρους κλειδώματος πιέζοντας τον διακόπτη αίτηματος στη λαβή πόρτας. Αναφερθείτε στο “Τηλεχειριστήριο συστήματος εκκίνησης χωρίς κλειδί/ Εκπομπός συστήματος εισόδου χωρίς κλειδί” σε αυτό το τμήμα.

#### ⚠ ΠΡΟΕΙΔΟΠΟΙΗΣΗ

Μην ενεργοποιήτε το Σύστημα ολικής μανδάλωσης εάν υπάρχουν επιβάτες στο όχημα. Θα κλειδωθούν στο όχημα και δεν μπορούν να ξεκλειδώσουν τις πόρτες από μέσα.

#### ΣΗΜΕΙΩΣΗ:

- Το σύστημα δεν θα λειτουργήσει αν κάποια από όλες τις πόρτες δεν έχει κλείσει σωστά. Πρωτού ενεργοποιήσετε αυτό το σύστημα βεβαιωθείτε ότι όλες οι πόρτες είναι κλεισμένες σωστά.
- Το σύστημα διπλού κλειδώματος ασφαλειών παύει να λειτουργεί αυτόματα μόλις ο διακόπτης ανάφλεξης γυρίσει στη θέση “ON” επιτρέποντας έτσι σε όλες τις πόρτες να παραμένουν ξεκλειδωτες.

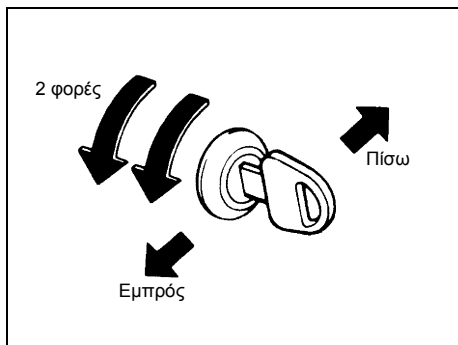

64J005

### Για να ενεργοποιήσετε το σύστημα:

Βάλτε το κλειδί στην κλειδαριά της πόρτας του οδηγού και γυρίστε την κορυφή του κλειδιού προς το μέτωπο του οχήματος δύο φορές μέσα σε 3 δευτερόλεπτα.

Δεν μπορείτε να χρησιμοποιήσετε τα κουμπιά ασφάλισης για να ξεκλειδώσετε τις πλευρικές πόρτες όταν ενεργοποιείται αυτό το σύστημα.

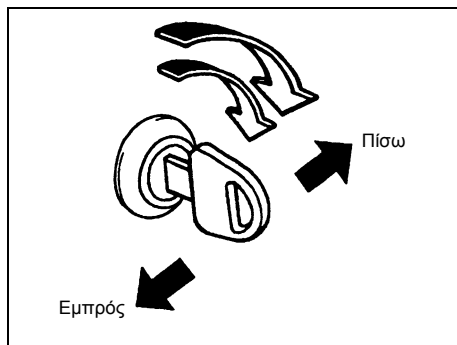

83E107

### Για να απενεργοποιήσετε το σύστημα:

Για να ξεκλειδώσετε όλες τις πλευρικές πόρτες, βάλτε το κλειδί στην κλειδαριά της πόρτας του οδηγού και γυρίστε την κορυφή του κλειδιού προς το οπίσθιο τμήμα του οχήματος δύο φορές.

Για να ξεκλειδώσετε μόνο την πόρτα του οδηγού, βάλτε το κλειδί στην κλειδαριά της πόρτας και γυρίστε την κορυφή του κλειδιού προς το οπίσθιο τμήμα του οχήματος μία φορά.

## Κλειδώμα ασφαλείας για παιδιά (πίσω πόρτες των 5 πόρτων μοντέλων)

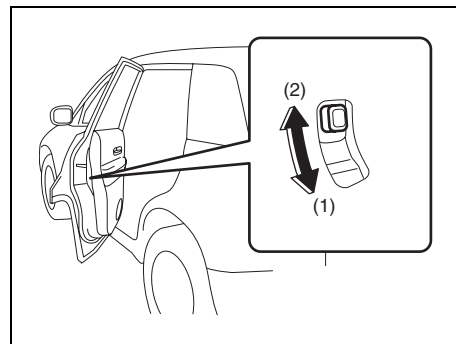

79K009

- (1) ΚΛΕΙΔΩΝΕΙ
- (2) ΞΕΚΛΕΙΔΩΝΕΙ

Κάθε μια από τις πίσω πόρτες είναι εξοπλισμένη με κλειδώμα ασφαλείας για παιδιά το οποίο μπορεί να χρησιμοποιηθεί για να βοηθήσει στην αποτροπή ανεπιθύμητου ανοίγματος της πόρτας απ' το εσωτερικό του οχήματος. Όταν ο μοχλός κλειδώματος είναι στη θέση "LOCK (ΚΛΕΙΔΩΜΑ)", (1), η πίσω πόρτα μπορεί μόνο να ανοίξει από την εξωτερική πλευρά. Όταν ο μοχλός κλειδώματος είναι στη θέση "UNLOCK (ΞΕΚΛΕΙΔΩΜΑ)" (2), η πίσω πόρτα μπορεί να ανοίξει από μέσα ή από έξω.



**⚠ ΠΡΟΕΙΔΟΠΟΙΗΣΗ**

**Σιγουρευτείτε ότι τοποθετήσετε το κλειδώμα ασφαλείας για παιδιά στη θέση “LOCK (ΚΛΕΙΔΩΜΑ)” κάθε φορά που πίσω παιδιά κάθονται.**

**Πίσω πόρτας**

Μπορείτε να κλειδώσετε ή να ξεκλειδώσετε την πίσω πόρτα με τη χρησιμοποίηση του κλειδιού στην κλειδαριά της πόρτας του οδηγού.

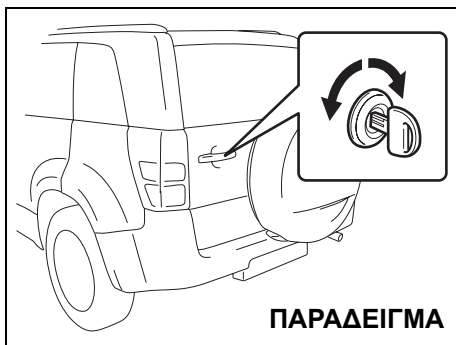

64J010

Εάν το όχημά σας είναι εξοπλισμένο με κλειδαριά οπίσθιας πόρτας, μπορείτε να κλειδώσετε ή να ξεκλειδώσετε την οπίσθια πόρτα με τη χρησιμοποίηση του κλειδιού στην κλειδαριά της οπίσθιας πόρτας.

**ΣΗΜΕΙΩΣΗ:**

Όταν με το αυτοκίνητο παρκαρισμένο στο δρόμο, η πίσω πόρτα είναι ανοικτή και κρύβονται τα φώτα, είναι απαραίτητο να επισημαίνεται η παρουσία του αυτοκινήτου για παράδειγμα με ένα προειδοποιητικό τρίγωνο ή άλλη συσκευή και ανάλογα με την ισχύουσα νομοθεσία.

Εάν δεν μπορείτε να ξεκλειδώσετε την οπίσθια πόρτα λόγω αποφορτισμένης μπαταρίας ή δυσλειτουργία, ακολουθήστε τις διαδικασίες κατωτέρω για να ξεκλειδώσετε την οπίσθια πόρτα από μέσα από το όχημα.

- 1) Αφαιρέστε το κάλυμα του διαμερίσματος αποσκευών.
- 2) Διπλώστε το οπίσθιο κάθισμα προς τα εμπρός (3 θυρο μοντέλο) για ευκολότερη πρόσβαση. Αναφερθείτε στο τμήμα “Αναδιπλούμενα πίσω καθίσματα” για λεπτομέρειες πώς να διπλώσετε το οπίσθιο κάθισμα προς τα εμπρός.

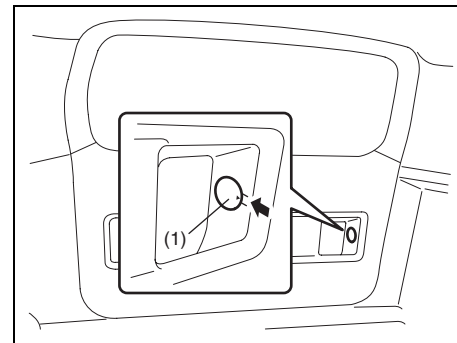

64J202

- 3) Αφαιρέστε το καπάκι (1) με το χέρι.
- 4) Σπάστε το βινύλιο χρησιμοποιώντας μια λαβή ή την λεπίδα επίπεδου κατσαβιδιού για να προσπελάσετε το μοχλό έκτακτης ανάγκης (2).

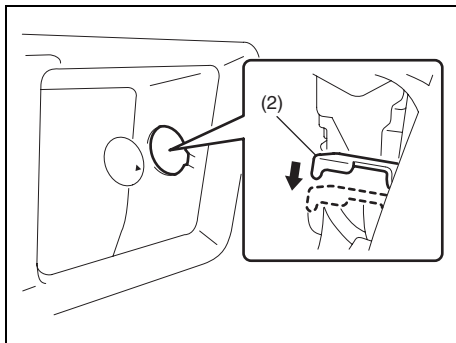

64J203

- 5) Ωθήστε κάτω το μοχλό έκτακτης ανάγκης (2) χρησιμοποιώντας μια λαβή γρύλων ή έναν επίπεδο οδηγό βιδών λεπίδων. Για να κλειδώσετε την οπίσθια πόρτα, ωθήστε πάνω στον μοχλό έκτακτης ανάγκης (2).

### **▲ ΠΡΟΕΙΔΟΠΟΙΗΣΗ**

**Για να αποφύγετε τραυματισμό, μην χρησιμοποιήσετε το δάχτυλό σας για να ωθήσετε το μοχλό έκτακτης ανάγκης.**

Μετά από τη χρήση του μοχλού έκτακτης ανάγκης, βεβαιωθείτε ότι συναντάτε τον αντιπρόσωπο σας SUZUKI.

## Τηλεχειριστήριο συστήματος εκκίνησης χωρίς κλειδί/ Εκπομπός συστήματος εισόδου χωρίς κλειδί

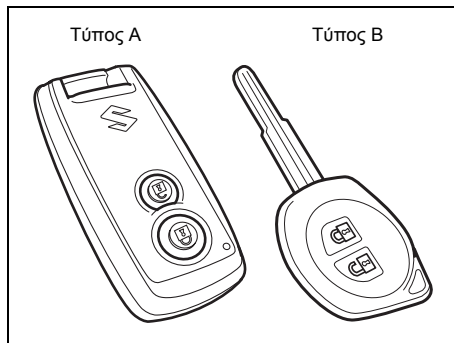

63J254

Το όχημά σας είναι εξοπλισμένο είτε με έναν τηλεχειριστήριο συστήματος εκκίνησης χωρίς κλειδί/ (τύπος A) ή ένα εκπομπό συστήματος εισόδου χωρίς κλειδί" (τύπος B). Το τηλεχειριστήριο έχει ένα σύστημα εισόδου χωρίς κλειδί και ένα σύστημα εκκίνησης χωρίς κλειδί. Ο εκπομπός έχει μόνο ένα σύστημα εισόδου χωρίς κλειδί. Για τις λεπτομέρειες, αναφερθείτε στις ακόλουθες εξηγήσεις.

## Τηλεχειριστήριο συστήματος έναρξης χωρίς κλειδιά (Τύπος A)

Το τηλεχειριστήριο επιτρέπει τις ακόλουθες διαδικασίες:

- Μπορείτε να κλειδώσετε ή να ξεκλειδώσετε τις πόρτες ενεργοποιώντας τα κουμπιά LOCK/UNLOCK στο τηλεχειριστήριο. Αναφερθείτε στην εξήγηση σε αυτό το τμήμα.
- Μπορείτε να κλειδώσετε ή να ξεκλειδώσετε τις πόρτες (συμπεριλαμβανομένης της πίσω πόρτας) πιέζοντας τον διακόπτη αιτήματος στη λαβή της κάθε πόρτας ή της πίσω πόρτας. Για τις λεπτομέρειες, αναφερθείτε στην εξήγηση σε αυτό το τμήμα.
- Μπορείτε να ξεκινήσετε τη μηχανή χωρίς χρησιμοποίηση κλειδιού ανάφλεξης. Ανατρέξτε στο "Κεντρικός διακόπτης" στο κεφάλαιο "ΟΔΗΓΩΝΤΑΣ ΤΟ ΑΥΤΟΚΙΝΗΤΟ ΣΑΣ" για λεπτομέρειες.

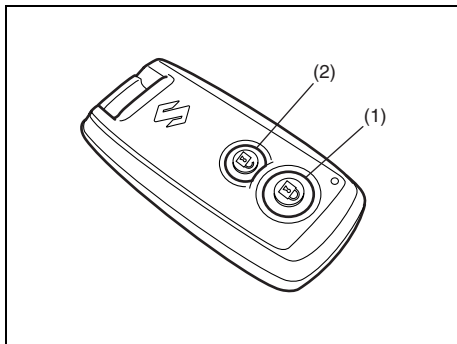

62J010

- (1) Διακόπτης “LOCK” (κλειδώνει)  
 (2) Διακόπτης “UNLOCK” (ξεκλειδώνει)

Υπάρχουν δύο τρόποι να κλειδωθούν ή να ξεκλειδωθούν όλες οι πόρτες (συμπεριλαμβανομένης της πίσω πόρτας) ταυτόχρονα με την ενεργοποίηση του τηλεχειριστηρίου κοντά στο όχημα.

### Σύστημα κεντρικού κλειδώματος

- Για να κλειδώσετε όλες τις πόρτες, ωθήστε το κουμπί “LOCK” (1) μία φορά.
- Για να ξεκλειδώσετε μόνο την πόρτα του οδηγού, ωθήστε το κουμπί “UNLOCK” (2) μία φορά.
- Για να ξεκλειδώσετε άλλες πόρτες, ωθήστε το κουμπί “UNLOCK” (2) άλλη μια φορά.

### Σύστημα κλειδώματος κεντρικής πόρτας με το Σύστημα ολικής μανδάλωσης

#### (προαιρετικός εξοπλισμός)

Εάν θέλετε να μην ξεκλειδώνουν οι πόρτες από τις ασφάλειες, χρησιμοποιήστε αυτή την μέθοδο. Όταν το Σύστημα ολικής μανδάλωσης ενεργοποιείται, η χρήση των κουμπιών ασφάλισης δεν θα ξεκλειδώσει τις πλευρικές πόρτες.

Για να ενεργοποιήσετε το σύστημα:

Για να κλειδώσετε όλες τις πόρτες, ωθήστε το κουμπί “LOCK” (1) δύο φορές σε 3 δευτερόλεπτα.

Για να απενεργοποιήσετε το σύστημα:

- Για να ξεκλειδώσετε μόνο την πόρτα του οδηγού, ωθήστε το κουμπί “UNLOCK” (2) μια φορά.
- Για να ξεκλειδώσετε άλλες πόρτες, ωθήστε το κουμπί “UNLOCK” (2) άλλη μια φορά.

### **⚠ ΠΡΟΕΙΔΟΠΟΙΗΣΗ**

**Μην ενεργοποιήτε το Σύστημα ολικής μανδάλωσης εάν υπάρχουν επιβάτες στο όχημα. Θα κλειδωθούν στο όχημα και δεν μπορούν να ξεκλειδώσουν τις πόρτες από μέσα.**

Τα τζα πορείας θα αναβοσβήσουν μια φορά όταν κλειδώνονται οι πόρτες και έπειτα τα τζα πορείας πορείας θα αναβοσβήσουν άλλη μια φορά όταν

κλειδώνονται οι πόρτες με το Σύστημα ολικής μανδάλωσης.

Όταν οι πόρτες ξεκλειδώνονται:

- Τα φώτα αλλαγής κατεύθυνσης θα αναβοσβήσουν δύο φορές.
- Εάν ο διακόπτης εσωτερικού φωτός είναι στη θέση “DOOR (ΠΟΡΤΑ)”, το εσωτερικό φως θα ανάβει για περίπου 15 δευτερόλεπτα και θα σβήσει διαδοχικά. Εάν ωθείτε στο διακόπτη ανάφλεξης ή παρεμβάλετε το κλειδί κατά τη διάρκεια αυτού του χρόνου, το φως θα αρχίσει να εξασθενίζει σταδιακά αμέσως.

Βεβαιωθείτε ότι οι πόρτες έχουν κλειδώσει μετά το πάτημα του διακόπτη “LOCK” (1).

Εάν καμιά πόρτα δεν ανοίξει μέσα σε περίπου 30 δευτερόλεπτα αφού πατηθεί ο διακόπτης “UNLOCK” (2), οι πόρτες θα ξανακλειδώσουν αυτόματα.

### ΣΗΜΕΙΩΣΗ:

- Η μέγιστη εμβέλεια του τηλεχειριστηρίου είναι περίπου 5 μ. (16 πόδ.), αλλά αυτό μπορεί να ποικίλει ανάλογα με τον περιβάλλοντα χώρο, ιδίως κοντά σε άλλες συσκευές εκπομπής όπως οι ραδιοπύργοι ή πομποί CB (ερασιτεχνική ραδιοσυχνότητα).
- Οι κλειδαριές πορτών δεν μπορούν να ενεργοποιηθούν με το τηλεχειριστήριο εάν ο διακόπτης ανάφλεξης βρίσκεται σε άλλη θέση εκτός από την “LOCK”, ή το κλειδί ανάφλεξης παρεμβάλλεται στο

## ΠΡΙΝ ΞΕΚΙΝΗΣΕΤΕ

διακόπτη ανάφλεξης, ή εάν κάποια πόρτα είναι ανοικτή.

- Εάν χάσετε κάποιο από τα τηλεχειριστήριά σας, ζητήστε από τον αντιπρόσωπό σας της SUZUKI το συντομότερο δυνατόν για την αντικατάστασή του. Βεβαιωθείτε ότι, ο αντιπρόσωπός της SUZUKI προγραμματίζει τον κωδικό του νέου τηλεχειριστηρίου στην μνήμη του οχήματός σας έτσι ώστε ο παλιός κωδικός να διαγραφεί.

**Ξεκλειδωμα/ κλειδωμα χωρίς κλειδί με την χρήση των διακόπτων αιτήματος**

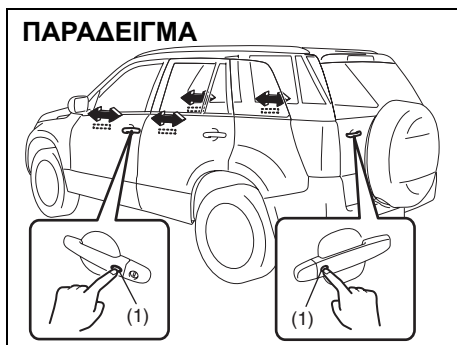

78K143

Όταν το τηλεχειριστήριο βρίσκεται μέσα στην περιοχή λειτουργίας που περιγράφεται σε αυτό το τμήμα, μπορείτε να κλειδώσετε ή να ξεκλειδώσετε τις πόρτες πιέζοντας τον διακόπτη αιτήματος (1) στη λαβή της κάθε πόρτας ή της πίσω

πόρτας. Εάν θέλετε να αποτρέψετε τη διάρρηξη-ξεκλειδωμα των κλειδαριών της πόρτας, μπορείτε να ενεργοποιήσετε το Σύστημα ολικής μανδάλωσης.

Για να κλειδώσετε ή να μανδαλώσετε ολικά όλες τις πόρτες όταν όλες οι πόρτες είναι ξεκλειδωτές:

- Για να κλειδώσετε όλες τις πόρτες, ωθήστε το διακόπτη αιτήματος εντός σε μια από τις λαβές των πορτών μία φορά.
- Ωθήστε το διακόπτη αιτήματος σε μια χειρολαβή των πορτών δύο φορές, περίπου μέσα σε 3 δευτερόλεπτα για να κλειδώσει όλες τις πόρτες με το νεκρό σύστημα μανδάλωσης.

Τα τόξα πορείας θα αναβοσβήσουν μια φορά όταν κλειδώνονται οι πόρτες και έπειτα τα τόξα πορείας πορείας θα αναβοσβήσουν άλλη μια φορά όταν κλειδώνονται οι πόρτες με το Σύστημα ολικής μανδάλωσης.

### ⚠ ΠΡΟΕΙΔΟΠΟΙΗΣΗ

**Μην ενεργοποιήτε το Σύστημα ολικής μανδάλωσης εάν υπάρχουν επιβάτες στο όχημα. Θα κλειδωθούν στο όχημα και δεν μπορούν να ξεκλειδώσουν τις πόρτες από μέσα.**

Για να ξεκλειδώσετε μια πόρτα ή όλες τις πόρτες:

- Ωθήστε το διακόπτη αιτήματος στη χειρολαβή της πόρτας μία φορά για να ξεκλειδώσετε μόνο μια πόρτα.

- Ωθήστε το διακόπτη αιτήματος στη χειρολαβή της πόρτας δύο φορές για να ξεκλειδώσετε όλες τις πόρτες.

Όταν οι πόρτες ξεκλειδώνονται:

- Τα φώτα αλλαγής κατεύθυνσης θα αναβοσβήσουν δύο φορές.
- Εάν ο διακόπτης εσωτερικού φωτός είναι στη θέση "DOOR (ΠΟΡΤΑ)", το εσωτερικό φως θα ανάβει για περίπου 15 δευτερόλεπτα και θα σβήσει διαδοχικά. Εάν ωθείτε στο διακόπτη ανάφλεξης ή παρεμβάλετε το κλειδί κατά τη διάρκεια αυτού του χρόνου, το φως θα αρχίσει να εξασθενίζει σταδιακά αμέσως.

Βεβαιωθείτε ότι οι πόρτες είναι κλειδωμένες αφότου ενεργοποιείτε τον διακόπτη ακύρωσης για να κλειδώσετε.

### ΣΗΜΕΙΩΣΗ:

- Οι κλειδαριές της πόρτας δεν μπορούν να χρησιμοποιηθούν από το διακόπτη ακύρωσης κάτω από τις παρακάτω συνθήκες:
  - Εάν οποιαδήποτε πόρτα είναι ανοικτή ή κλειστή ημιτελώς.
  - Εάν ο διακόπτης ανάφλεξης είναι σε θέση άλλη εκτός από την "LOCK".
  - Εάν το κλειδί ανάφλεξης έχει μπει στο διακόπτη ανάφλεξης.
- Εάν καμία πόρτα δεν ανοίγει μέσα σε 30 δευτερόλεπτα περίπου μετά από το ξεκλειδωμα των πορτών με την ώθηση του διακόπτη αιτήματος, οι πόρτες θα κλειδωθούν πάλι αυτόματα.

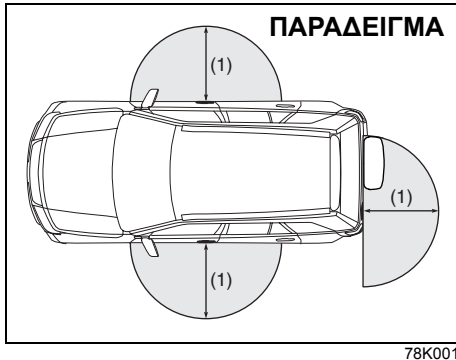

(1) 80 εκατ. (2 1/2 πόδια)

Όταν το τηλεχειριστήριο βρίσκεται μέσα σε περίπου 80 εκατ. (2 1/2 πόδια) από μια λαβή μπροστινής πόρτας ή το διακόπτη της οπίσθιας πόρτας, μπορείτε να κλειδώσετε ή να ξεκλειδώσετε τις πόρτες με την ώθηση του διακόπτη αιτήματος.

**ΣΗΜΕΙΩΣΗ:**

- Εάν το τηλεχειριστήριο είναι έξω από τη εμβέλεια λειτουργίας των διακοπών αιτήματος που περιγράφεται ανωτέρω, δεν θα είστε σε θέση να λειτουργήσετε το διακόπτη αιτήματος.
- Εάν η μπαταρία του τηλεχειριστηρίου αποφορτίζεται ή υπάρχουν ισχυρά ραδιοκύματα ή θόρυβος, η εμβέλεια λειτουργίας των διακοπών αιτήματος μπορεί να μειωθεί ή το τηλεχειριστήριο μπορεί να είναι ανενεργό.

- Εάν το τηλεχειριστήριο είναι πολύ κοντά στην πόρτα, οι διακόπτες αιτήματος ίσως και να μην λειτουργήσουν.
- Εάν ένα εφεδρικό τηλεχειριστήριο είναι στο όχημα, οι διακόπτες ακύρωσης ολικής μανδάλωσης μπορεί να μην λειτουργήσουν κανονικά.
- Το τηλεχειριστήριο θα ενεργοποιήσει μόνο έναν διακόπτη ακύρωσης εάν είναι μέσα στη ακτίνα εμβέλειας του διακόπτη. Παραδείγματος χάριν, εάν το τηλεχειριστήριο είναι μέσα στη εμβέλεια του διακόπτη αιτήματος της πόρτας του οδηγού αλλά όχι του διακόπτη αιτήματος της πόρτας του μπροστινού συνεπιβάτη ή της οπίσθιας κεντρικής πόρτας, ο διακόπτης της πόρτας του οδηγού μπορεί να χρησιμοποιηθεί αλλά ο διακόπτης της πόρτας του μπροστινού επιβάτη ή ο διακόπτης της οπίσθιας κεντρικής πόρτας δεν μπορεί να χρησιμοποιηθεί.

**ΣΗΜΕΙΩΣΗ:**

Το σύστημα έναρξης χωρίς κλειδί μπορεί να μην λειτουργήσει σωστά σε ένα δεδομένο περιβάλλον ή υπό ορισμένες συνθήκες λειτουργίας όπως τα εξής:

- Όταν υπάρχουν ισχυρά σήματα που προέρχονται από μια τηλεόραση, σταθμό παραγωγής ηλεκτρικού ρεύματος ή ένα κινητό τηλέφωνο σας.
- Όταν το τηλεχειριστήριο βρίσκεται σε επαφή ή είναι καλυμμένο από ένα μεταλλικό αντικείμενο.
- Όταν χωρίς κλειδί η μακρινή είσοδος ραδιοκυμάτων χρησιμοποιείται σε κοντινή απόσταση.
- Όταν το τηλεχειριστήριο τοποθετείται κοντά σε μια ηλεκτρονική συσκευή όπως ο προσωπικός υπολογιστής.

Μερικές πρόσθετες προφυλάξεις που θα πρέπει να λάβετε και οι πληροφορίες που θα πρέπει να γνωρίζετε είναι:

- Σιγουρευτείτε ότι το κλειδί ανάφλεξης συσκευάζεται στο τηλεχειριστήριο. Εάν το τηλεχειριστήριο γίνει αναξιόπιστο, δεν θα είστε σε θέση να κλειδώσετε ή να ξεκλειδώσετε τις πόρτες ή να ξεκινήσετε τη μηχανή.
- Βεβαιωθείτε ότι ο οδηγός πάντα φέρει το τηλεχειριστήριο.
- Εάν χάσετε κάποιο από τα τηλεχειριστήριά σας, ζητήστε από τον αντιπρόσωπό σας της SUZUKI το συντομότερο δυνατόν για την αντικατάστασή του. Βεβαιωθείτε ότι, ο αντιπρόσωπός της SUZUKI προγραμματίζει τον κωδικό του νέου

**ΠΡΟΣΟΧΗ**

**Το τηλεχειριστήριο είναι ένα ευαίσθητο ηλεκτρονικό όργανο. Για να αποφύγετε καταστροφή του τηλεχειριστηρίου:**

- Μην το εκθέτετε σε κραδασμούς, υγρασία ή υψηλή θερμοκρασία όπως αφήνοντάς το στο ταμπλό κάτω από το άμεσο φως του ήλιου.
- Κρατήστε το τηλεχειριστήριο μακριά από τα μαγνητικά αντικείμενα όπως μια τηλεόραση.

## ΠΡΙΝ ΞΕΚΙΝΗΣΕΤΕ

τηλεχειριστήριου στην μνήμη του οχήματος σας έτσι ώστε ο παλαιός κωδικός να διαγραφεί.

- Μπορείτε να χρησιμοποιήσετε μέχρι τέσσερα τηλεχειριστήρια και κλειδιά ανάφλεξης για το όχημά σας. Ρωτήστε τον αντιπρόσωπο σας SUZUKI για τις λεπτομέρειες.
- Η ζωή της μπαταρίας του τηλεχειριστήριου είναι περίπου δύο έτη, αλλά μπορεί να διαφέρει ανάλογα με τους όρους χρήσης.

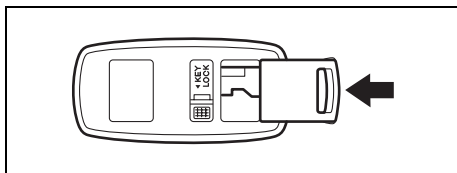

63J281

Για να στοιβάξετε το κλειδί ανάφλεξης στο τηλεχειριστήριο, ωθήστε το κλειδί στο τηλεχειριστήριο έως ότου ακουστεί ο κριγμός.

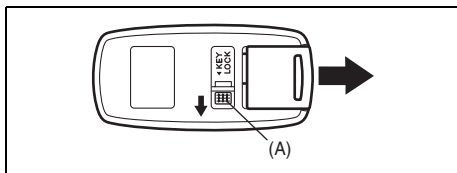

63J282

Για να αφαιρέσετε το κλειδί από το τηλεχειριστήριο, ωθήστε το κουμπί (A)

στην κατεύθυνση του βέλους και τραβήξτε το κλειδί έξω από το τηλεχειριστήριο.

### Λειτουργία υπενθυμίσεων

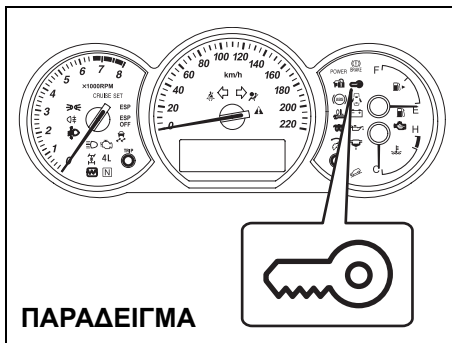

ΠΑΡΑΔΕΙΓΜΑ

78K182

Εάν το τηλεχειριστήριο δεν είναι στο όχημα υπό τον ακόλουθο όρο, ένας βομβητής ηχείο περιοδικά για περίπου 2 δευτερόλεπτα και η ενδεικτική λυχνία του συστήματος εκκίνησης χωρίς κλειδί στη συστοιχία οργάνων θ' αναβοσβήνει κόκκινα:

- Όταν η ταχύτητα του οχήματος είναι πάνω από 10 χλμ/ώρα (6 μίλια/ώρα).
- Όταν μια ή περισσότερες πόρτες ανοίγονται και όλες οι πόρτες αργότερα κλείνονται με το διακόπτη ανάφλεξης σε μια θέση άλλη από την "LOCK".

Η κόκκινη φωτεινή ένδειξη θα κλείσει ύστερα από αρκετά δευτερόλεπτα αφότου το τηλεχειριστήριο επιστρέφεται σε μια

περιοχή του οχήματος διαφορετική από τον οπίσθιο χώρο αποσκευών.

Εάν το τηλεχειριστήριο αφήνεται στο όχημα και κλειδώνετε την πόρτα του οδηγού ή την πόρτα του μπροστινού επιβάτη όπως περιγράφεται κατωτέρω, η πόρτα θα ξεκλειδωθεί αυτόματα.

- Εάν ανοίγετε την πόρτα του οδηγού και κλειδώσετε την πόρτα στρέφοντας το πόμολο εμπρός ή ωθώντας τον διακόπτη κλειδώματος της πόρτας, η πόρτα του οδηγού θα ξεκλειδωθεί αυτόματα.
- Εάν ανοίγετε μια πόρτα εκτός από την πόρτα του οδηγού και κλειδώσετε την πόρτα του μπροστινού επιβάτη στρέφοντας το πόμολο εμπρός ή ωθώντας τον διακόπτη κλειδώματος της πόρτας, η πόρτα του μπροστινού επιβάτη θα ξεκλειδωθεί αυτόματα.

### ΣΗΜΕΙΩΣΗ:

- Η υπενθύμιση δεν θα λειτουργήσει όταν το τηλεχειριστήριο είναι στον πίνακα οργάνων, στο κουτί για τα γάντια, σε ένα ντουλαπάκι αποθήκευσης, στο σκιάστρο ή στο πάτωμα κ.λπ.
- Βεβαιωθείτε ότι ο οδηγός πάντα φέρει το τηλεχειριστήριο.
- Μην αφήσετε το τηλεχειριστήριο στο όχημα όταν απομακρύνετε από το όχημα.

### Αντικατάσταση της μπαταρίας

Εάν το τηλεχειριστήριο γίνεται αναξιόπιστο, αντικαταστήστε την μπαταρία του.

Για να αντικαταστήσετε την μπαταρία του τηλεχειριστηρίου:

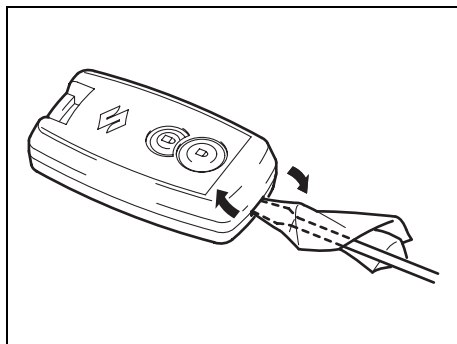

62J011

- 1) Παρεμβάλτε έναν κατασαβίδι επίπεδης λεπίδας καλυμένο με ένα μαλακό ύφασμα στη σχισμή του τηλεχειριστηρίου και ανοίξτε το.

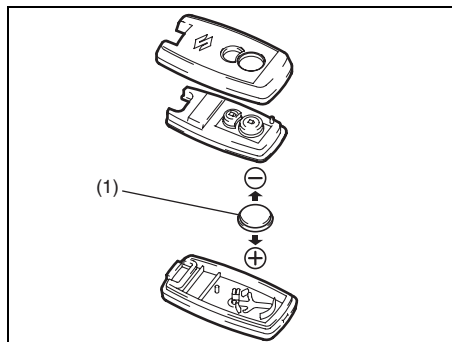

80JM134

- (1) Μπαταρία λιθίου στρογγυλού τύπου: CR2032 ή ισοδύναμο

- 2) Αντικαταστήστε την μπαταρία (1) έτσι ώστε το θετικό τερματικό + να στρέφεται στο κατώτατο σημείο της θήκης όπως φαίνεται στην εικόνα.
- 3) Κλείστε το τηλεχειριστήριο σταθερά.
- 4) Σιγουρευτείτε ότι οι κλειδαριές της πόρτας μπορούν να χρησιμοποιηθούν με το τηλεχειριστήριο.
- 5) Απαλλαγείτε από τη χρησιμοποιημένη μπαταρία ακολουθώντας τις ισχύουσες οδηγίες. Μην πετάτε της μπαταρίες λιθίου μαζί με τα σκουπίδια.

### ⚠ ΠΡΟΕΙΔΟΠΟΙΗΣΗ

Η κατάποση μιας μπαταρίας λιθίου μπορεί να προκαλέσει εσωτερικό τραύμα. Μην επιτρέψετε σε κανένα να καταπιεί μια μπαταρία λιθίου. Κρατήστε μακριά από παιδιά και κατοικίδια τις μπαταρίες λιθίου. Εάν καταποθεί, επικοινωνήστε αμέσως με ιατρό.

### ΠΡΟΣΟΧΗ

Το τηλεχειριστήριο είναι ένα ευαίσθητο ηλεκτρονικό όργανο. Για να αποφύγετε την καταστροφή του, μην το εκτίθετε σε σκόνη ή υγρασία ή μην πειράξετε τα εσωτερικά μέρη.

### ΣΗΜΕΙΩΣΗ:

Οι χρησιμοποιημένες μπαταρίες πρέπει να αποβάλλονται σωστά σύμφωνα με τους εφαρμοστέους κανονισμούς και δεν πρέπει να αποβάλλονται με τα κανονικά οικιακά απορρίμματα.

## ΠΡΙΝ ΞΕΚΙΝΗΣΕΤΕ

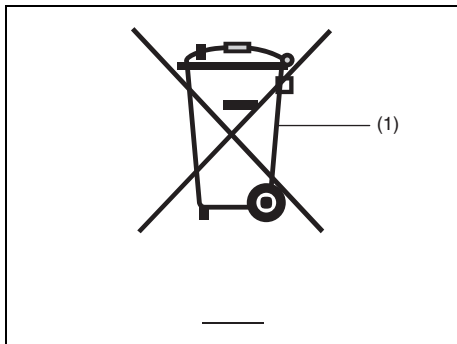

80JM133

(1) ιαγραμμένο σύμβολο τροχοφόρου κάδου

Το σύμβολο διαγραμμένου τροχοφόρου δοχείου απορριμμάτων (1) δείχνει ότι η χρησιμοποιημένη μπαταρία πρέπει να συλλέγεται χωριστά από τα κανονικά οικιακά απορρίμματα.

ιασφαλίζοντας πως η χρησιμοποιημένη μπαταρία απορρίπτεται ή ανακυκλώνεται σωστά, συμβάλλετε στην αποφυγή πιθανών αρνητικών συνεπειών για το περιβάλλον και την ανθρώπινη υγεία, που θα μπορούσαν να προκύψουν από την ακατάλληλη απόρριψη της μπαταρίας. Η ανακύκλωση υλικών βοηθά στην διατήρηση των φυσικών πόρων. Για περισσότερο λεπτομερείς πληροφορίες σχετικά με την απόρριψη ή την ανακύκλωση της χρησιμοποιημένης

μπαταρίας, συμβουλευθείτε την αντιπροσωπεία της SUZUKI.

### Τύπος Α

Το Σύστημα τηλεχειρισμού θυρών, ο ελεγκτής μοντέλο S62J1 και το μοντέλο κλειδιού TS001 συμμορφώνεται με τις ουσιαστικές απαιτήσεις και άλλες διατάξεις της οδηγίας 1999/5/EC.

### Εκπομπός σήματος συστήματος εισόδου χωρίς κλειδιά (Τύπος Β)

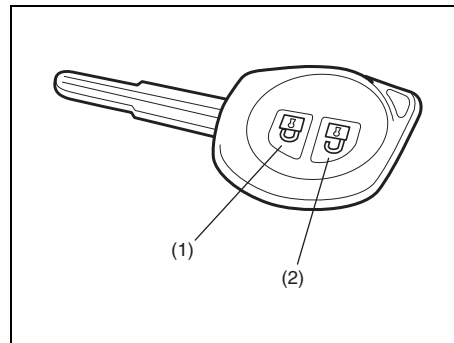

81A184

(1) Διακόπτης "LOCK" (κλειδώνει)  
(2) Διακόπτης "UNLOCK" (ξεκλειδώνει)

Υπάρχουν δύο τρόποι για να κλειδώσετε ή να ξεκλειδώσετε ταυτόχρονα όλες τις πόρτες (συμπεριλαμβανομένης της πίσω πόρτας) λειτουργώντας το πομπό κοντά στο αυτοκίνητο.

### Σύστημα κεντρικού κλειδώματος

- Για να κλειδώσετε όλες τις πόρτες, ωθήστε το κουμπί "LOCK" (1) μία φορά.
- Για να ξεκλειδώσετε μόνο την πόρτα του οδηγού, ωθήστε το κουμπί "UNLOCK" (2) μία φορά.
- Για να ξεκλειδώσετε άλλες πόρτες, ωθήστε το κουμπί "UNLOCK" (2) άλλη μια φορά.



**Σύστημα κλειδώματος κεντρικής πόρτας με το Σύστημα ολικής μανδάλωσης**

**(προαιρετικός εξοπλισμός)**

Εάν θέλετε να μην ξεκλειδώνουν οι πόρτες από τις ασφάλειες, χρησιμοποιήστε αυτή την μέθοδο. Όταν το Σύστημα ολικής μανδάλωσης ενεργοποιείται, η χρήση των κουμπιών ασφάλισης δεν θα ξεκλειδώσει τις πλευρικές πόρτες.

Για να ενεργοποιήσετε το σύστημα:

Για να κλειδώσετε όλες τις πόρτες, ωθήστε το κουμπί "LOCK" (1) δύο φορές σε 3 δευτερόλεπτα.

Για να απενεργοποιήσετε το σύστημα:

- Για να ξεκλειδώσετε μόνο την πόρτα του οδηγού, ωθήστε το κουμπί "UNLOCK" (2) μια φορά.
- Για να ξεκλειδώσετε άλλες πόρτες, ωθήστε το κουμπί "UNLOCK" (2) άλλη μια φορά.

**⚠ ΠΡΟΕΙΔΟΠΟΙΗΣΗ**

**Μην ενεργοποιήτε το Σύστημα ολικής μανδάλωσης εάν υπάρχουν επιβάτες στο όχημα. Θα κλειδωθούν στο όχημα και δεν μπορούν να ξεκλειδώσουν τις πόρτες από μέσα.**

Τα τόξα πορείας θα αναβοσβήσουν μια φορά όταν κλειδώνονται οι πόρτες και έπειτα τα τόξα πορείας πορείας θα αναβοσβήσουν άλλη μια φορά όταν

κλειδώνονται οι πόρτες με το Σύστημα ολικής μανδάλωσης.

Όταν οι πόρτες ξεκλειδώνονται:

- Τα φώτα αλλαγής κατεύθυνσης θα αναβοσβήσουν δύο φορές.
- Εάν ο διακόπτης εσωτερικού φωτός είναι στη θέση "DOOR (ΠΟΡΤΑ)", το εσωτερικό φως θα ανάβει για περίπου 15 δευτερόλεπτα και θα σβήσει διαδοχικά. Εάν εισάγετε τό κλειδί στο κεντρικό διακόπτη τότε η λυχνία ένδειξης θα εξασθενήσει αμέσως.

Βεβαιωθείτε ότι οι πόρτες έχουν κλειδώσει μετά το πάτημα του διακόπτη "LOCK" (1).

Εάν καμιά πόρτα δεν ανοίξει μέσα σε περίπου 30 δευτερόλεπτα αφού πατηθεί ο διακόπτης "UNLOCK" (2), οι πόρτες θα ξανακλειδώσουν αυτόματα.

**ΣΗΜΕΙΩΣΗ:**

- Η μέγιστη εμβέλεια του εκπομπού του συστήματος εισόδου χωρίς κλειδί είναι περίπου 5 μ (16 πόδ.), αλλά αυτό μπορεί να ποικίλει ανάλογα με τον περιβάλλοντα χώρο, ιδίως κοντά σε άλλες συσκευές εκπομπής όπως οι ραδιοπύργοι ή πομποί CB (ερασιτεχνική ραδιοσυχνότητα).
- Το κλειδί στις πόρτες δεν μπορεί να λειτουργήσει με τον πομπό εάν το κλειδί ανάφλεξης έχει εισαχθεί στον διακόπτη ανάφλεξης, ή εάν κάποια πόρτα είναι ανοικτή.

- Εάν χάσετε ένα από τους εκπομπούς, ζητήστε από τον αντιπρόσωπό σας της SUZUKI το συντομότερο δυνατόν για την αντικατάστασή του. Βεβαιωθείτε ότι, ο αντιπρόσωπός της SUZUKI προγραμματίζει τον κωδικό του νέου εκπομπού στην μνήμη του οχήματός σας έτσι ώστε ο παλιός κωδικός να διαγραφεί.

**ΠΡΟΣΟΧΗ**

**Ο πομπός είναι ένα ευαίσθητο ηλεκτρονικό όργανο. Για να αποφύγετε την καταστροφή του εκπομπού:**

- Μην το εκθέτετε σε κραδασμούς, υγρασία ή υψηλή θερμοκρασία όπως αφήνοντάς το στο ταμπλό κάτω από το άμεσο φως του ήλιου.
- Κρατήστε τον εκπομπό μακριά από τα μαγνητισμένα αντικείμενα όπως μια τηλεόραση.

## ΠΡΙΝ ΞΕΚΙΝΗΣΕΤΕ

### Αντικατάσταση της μπαταρίας

Εάν ο πομπός δεν λειτουργεί σωστά, αντικαταστήστε την μπαταρία.

Για να αντικαταστήσετε την μπαταρία του εκπομπού:

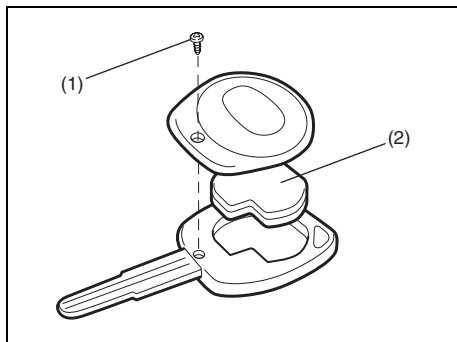

81A185

- 1) Αφαιρέστε την βίδα (1), και ανοίξτε το κάλυμα του πομπού.
- 2) Αφαιρέστε τον πομπό (2).

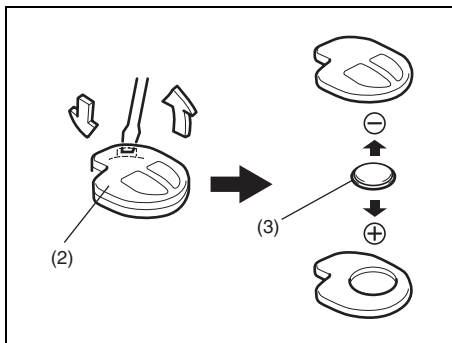

67LH013

(3) Μπαταρία λιθίου στρογγυλού τύπου: CR1620 ή ισοδύναμο

- 3) Εισάγετε την άκρη κατσαβιδιού με επίπεδη λεπίδα στην εγκοπή του μεταδότη (2) και ανοίξτε το.
- 4) Αντικαταστήστε την μπαταρία (3) κατά τέτοιο τρόπο ώστε ο θετικός + πόλος να κοιτάει προς το σημάδι "+" του πομπού.
- 5) Κλείστε τον πομπό και τοποθετήστε τον στην βάση του.
- 6) Κλείστε το κάλυμα του πομπού, τοποθετήστε και σφίξτε την βίδα (1).
- 7) Βεβαιωθείτε ότι οι κλειδαριές στις πόρτες μπορούν να λειτουργήσουν με τον πομπό.
- 8) Απαλλαγθείτε από τη χρησιμοποιημένη μπαταρία ακολουθώντας τις ισχύουσες οδηγίες. Μην πετάτε της μπαταρίες λιθίου μαζί με τα σκουπίδια.

### ⚠ ΠΡΟΕΙΔΟΠΟΙΗΣΗ

Η κατάποση μιας μπαταρίας λιθίου μπορεί να προκαλέσει εσωτερικό τραύμα. Μην επιτρέψετε σε κανένα να καταπιεί μια μπαταρία λιθίου. Κρατήστε μακριά από παιδιά και κατοικίδια τις μπαταρίες λιθίου. Εάν καταποθεί, επικοινωνήστε αμέσως με ιατρό.

### ΠΡΟΣΟΧΗ

Ο πομπός είναι ένα ευαίσθητο ηλεκτρονικό όργανο. Για να αποφύγετε την καταστροφή του, μην το εκτίθετε σε σκόνη ή υγρασία ή μην πειράξετε τα εσωτερικά μέρη.

### ΣΗΜΕΙΩΣΗ:

Οι χρησιμοποιημένες μπαταρίες πρέπει να αποβάλλονται σωστά σύμφωνα με τους εφαρμοστέους κανονισμούς και δεν πρέπει να αποβάλλονται με τα κανονικά οικιακά απορρίμματα.

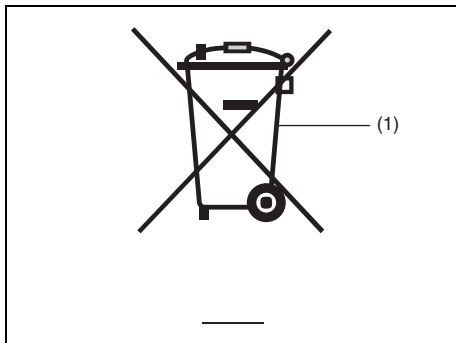

80JM133

(1) ιαγραμμένο σύμβολο τροχοφόρου κάδου

Το σύμβολο διαγραμμένου τροχοφόρου δοχείου απορριμμάτων (1) δείχνει ότι η χρησιμοποιημένη μπαταρία πρέπει να συλλέγεται χωριστά από τα κανονικά οικιακά απορρίμματα.

ιασφαλίζοντας πως η χρησιμοποιημένη μπαταρία απορρίπτεται ή ανακυκλώνεται σωστά, συμβάλλετε στην αποφυγή πιθανών αρνητικών συνεπειών για το περιβάλλον και την ανθρώπινη υγεία, που θα μπορούσαν να προκύψουν από την ακατάλληλη απόρριψη της μπαταρίας. Η ανακύκλωση υλικών βοηθά στην διατήρηση των φυσικών πόρων. Για περισσότερο λεπτομερείς πληροφορίες σχετικά με την απόρριψη ή την ανακύκλωση της χρησιμοποιημένης

μπαταρίας, συμβουλευθείτε την αντιπροσωπεία της SUZUKI.

### Τύπος Β

Το σύστημα επιβίβασης χωρίς κλειδί μοντέλο Πομπός TS002 και μοντέλο Δέκτη R62J1 ή R51K0 είναι σύμφωνα με τις αναγκαίες προδιαγραφές των μέτρων εφαρμογής 1999/5/EC.

## Αποτρεπτικό φως κλοπής

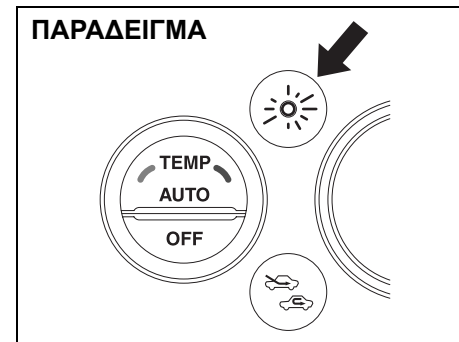

78K013

Αυτό το φως θα αναβοσβήσει με το διακόπτη ανάφλεξης “OFF” ή “ACC”. Το φως που αναβοσβήνει προορίζεται να αποτρέψει την κλοπή κάνοντας να πιστέψουν ότι το όχημα είναι εξοπλισμένο με σύστημα ασφαλείας.

## ΠΡΙΝ ΞΕΚΙΝΗΣΕΤΕ

### Παράθυρα

#### Ηλεκτρικά παράθυρα (προαιρετικός εξοπλισμός)

Τα ηλεκτρικά παράθυρα λειτουργούν μόνο όταν ο διακόπτης ανάφλεξης είναι στην θέση "ON".

#### Πόρτα οδηγού (τύπος A)

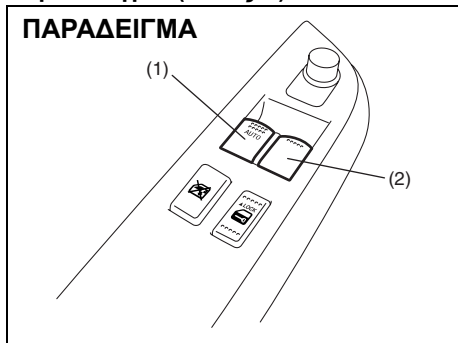

78K003

#### Πόρτα οδηγού (τύπος B)

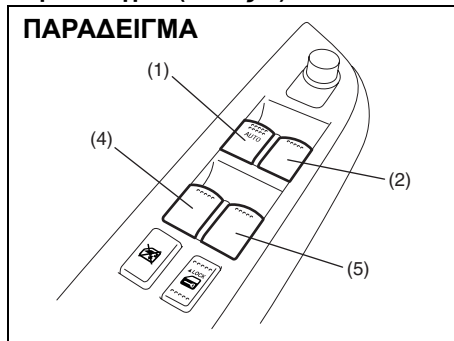

79K010

Η πόρτα του οδηγού έχει διακόπτη (1) για την λειτουργία παράθυρου οδηγού, και διακόπτη (2) για την λειτουργία παράθυρου μπροστινού επιβάτη, επίσης υπάρχουν διακόπτες (4) (5), για την λειτουργία του πίσω αριστερού και δεξιού παράθυρου των επιβατών αντίστοιχα.

#### Πόρτα συνοδηγού

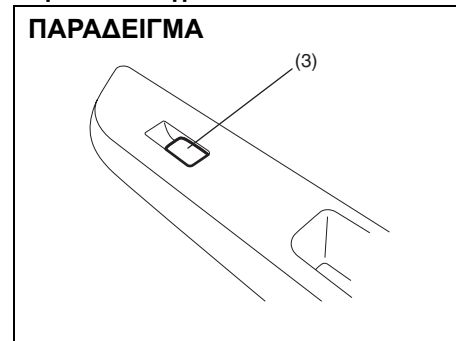

64J012

Στην πόρτα του συνοδηγού υπάρχει ένας διακόπτης (3) για την λειτουργία του παραθύρου.

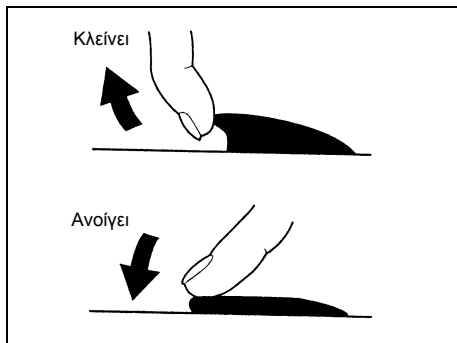

81A009

Για να ανοίξετε ένα παράθυρο, πιέστε το πάνω τμήμα του διακόπτη και για να το κλείσετε ανασηκώστε το πάνω τμήμα του διακόπτη.

Το παράθυρο του οδηγού έχει μια λειτουργία “αυτόματου ανοίγματος” για πρόσθετη ευκολία (για παράδειγμα στα δρόμια ή σε εστιατόρια αυτοκινήτων). Αυτό σημαίνει ότι μπορείτε να ανοίξετε το παράθυρο χωρίς να κρατάτε πατημένο συνέχεια τον διακόπτη. Πιέστε τον διακόπτη του παραθύρου οδηγού τελείως προς τα κάτω και αφήστε τον. Για να σταματήσετε το άνοιγμα του παραθύρου μέχρι κάτω απλά ανασηκώστε σύντομα τον διακόπτη.

### Διακόπτης ασφάλισης παραθύρων (τύπος Α)

#### ΠΑΡΑΔΕΙΓΜΑ

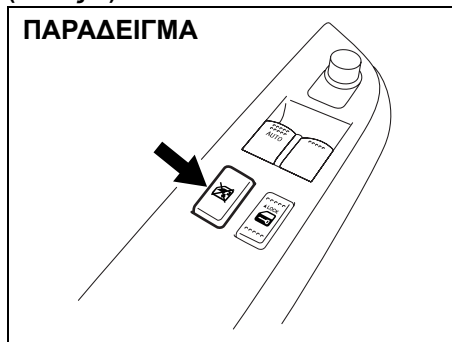

78K004

### Διακόπτης ασφάλισης παραθύρων (τύπος Β)

#### ΠΑΡΑΔΕΙΓΜΑ

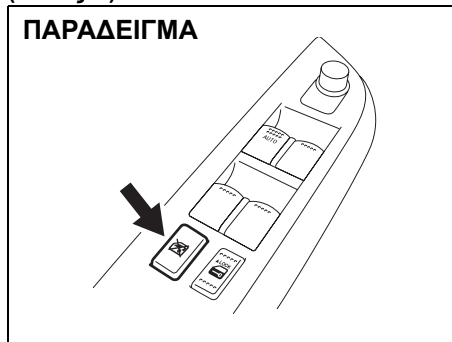

79K012

Η πόρτα του οδηγού έχει επίσης διακόπτη ασφάλισης για τα παράθυρα των

επιβατών. Όταν πιέσετε μέσα τον διακόπτη ασφάλισης τα παράθυρα των επιβατών δεν μπορούν να υψωθούν ή, να χαμηλωθούν χρησιμοποιώντας τους διακόπτες (2), (3), (4) η (5). Για να επαναφέρετε την κανονική λειτουργία αφήνετε τον διακόπτη ασφάλισης πιέζοντας πάλι.

### **▲ ΠΡΟΕΙΔΟΠΟΙΗΣΗ**

- Θα πρέπει να έχετε απενεργοποιημένη την λειτουργία των παραθύρων των συνεπιβατών όταν υπάρχουν παιδιά μέσα στο αυτοκίνητο. Τα παιδιά μπορεί να τραυματιστούν σοβαρά, εάν παγιδευτεί κάποιο μέρος του σώματος τους από το παράθυρο όταν αυτό λειτουργεί.
- Για να αποφύγετε τον τραυματισμό συνεπιβάτη από παγίδευση στο παράθυρο, βεβαιωθείτε ότι κανένα μέρος του σώματος συνεπιβάτη όπως χέρια ή κεφάλι δεν παρεμβάλλονται στην τροχιά των ηλεκτρικών παραθύρων κατά το κλείσιμό τους.

(Συνεχίζεται)

### ⚠ ΠΡΟΕΙΔΟΠΟΙΗΣΗ

(Συνεχίζεται)

- Πάντοτε να αφαιρείτε το κλειδί ανάφλεξης όταν αφήνετε το όχημα ακόμη και για μικρό χρονικό διάστημα. Ακόμη μην αφήνετε παιδιά μέσα σε σταθμευμένο αυτοκίνητο. Παιδιά χωρίς επίβλεψη αν χρησιμοποιήσουν τα ηλεκτρικά παράθυρα ίσως παγιδευτούν από αυτά.

### ΣΗΜΕΙΩΣΗ:

Εάν οδηγείτε με ένα από τα πίσω παράθυρα ανοικτά, μπορεί να ακούσετε έναν δυνατό ήχο που προκαλείται από τη δόνηση αέρα. Για να μειώσετε τον ήχο, ανοίξτε το παράθυρο του οδηγού ή του συνοδηγού, ή μικρύνετε το άνοιγμα του πίσω παραθύρου.

## Καθρέπτες

### Εσωτερικός καθρέφτης

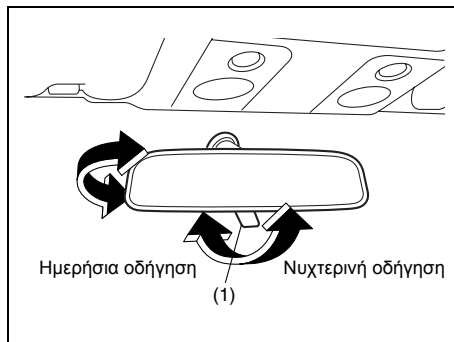

78K033

Μπορείτε να ρυθμίσετε τον εσωτερικό καθρέφτη με το χέρι ώστε να μπορείτε να δείτε το εσωτερικό του αυτοκινήτου σας στον καθρέφτη. Για την ρύθμιση του καθρέφτη, ρυθμίστε τη λαβή επιλογής (1) σε θέση μέρας, έπειτα μετακινήστε τον καθρέφτη πάνω, κάτω ή πλάγια με το χέρι για να επιτύχετε την καλύτερη ορατότητα.

Όταν οδηγείτε νύκτα μπορείτε, για να μειώσετε τις αντανακλάσεις από τους προβολείς των αυτοκινήτων που σας ακολουθούν, να μετακινήσετε τον μοχλό στην θέση νύκτας.

### ⚠ ΠΡΟΕΙΔΟΠΟΙΗΣΗ

- Πάντοτε ρυθμίζετε τον καθρέπτη στην θέση ημέρας με τον μοχλό.
- Χρησιμοποιείτε την θέση νύκτας μόνον όταν είναι απαραίτητο να μειώσετε τις αντανακλάσεις από τους προβολείς των αυτοκινήτων που σας ακολουθούν. Πρέπει να γνωρίζετε ότι με τον καθρέπτη στην θέση νύκτας μπορεί να μην βλέπετε αντικείμενα που είναι ορατά με τον καθρέπτη στη θέση ημέρας.

**Εξωτερικοί καθρέπτες**

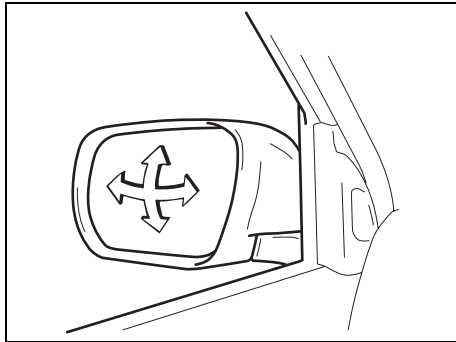

64J014

Ρυθμίστε τους εξωτερικούς καθρέπτες, έτσι ώστε να μπορείτε να βλέπετε σε αυτούς το πλάι του αυτοκινήτου σας.

**⚠ ΠΡΟΕΙΔΟΠΟΙΗΣΗ**

Να είστε ιδιαίτερα προσεκτικοί όταν κρίνετε τις διαστάσεις ή την απόσταση ενός αυτοκινήτου ή άλλου αντικειμένου το οποίο φαίνεται στον εξωτερικό κυρτό καθρέπτη. Λάβετε υπόψη σας ότι τα αντικείμενα φαίνονται μικρότερα και σε μακρύτερη απόσταση από ότι σε έναν επίπεδο καθρέπτη.

**Ηλεκτρικοί καθρέπτες  
(προαιρετικός εξοπλισμός)**

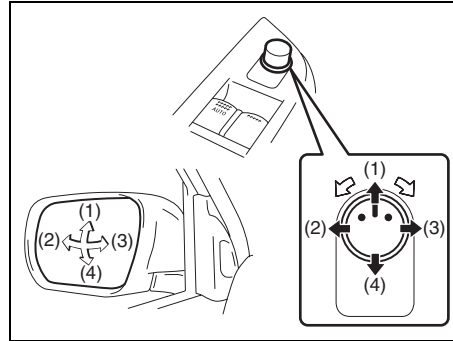

64J015

Ο διακόπτης ελέγχου ηλεκτρικών καθρεπτών βρίσκεται στο ταμπλό της πόρτας του οδηγού. Οι καθρέπτες μπορούν να ρυθιστούν μόνον όταν ο κεντρικός διακόπτης είναι στην θέση "ACC" ή "ON". Για να ρυθμίσετε τους καθρέπτες:

- 1) Μετακινήστε τον επιλογέα προς τα αριστερά ή δεξιά, για να επιλέξετε τον αντίστοιχο καθρέπτη.
- 2) Πιέστε το εξωτερικό τμήμα του διακόπτη που αντιστοιχεί στη διεύθυνση που θέλετε να μετακινηθεί ο καθρέπτης.
- 3) Επιστρέψτε τον επιλογέα στη μεσαία θέση του, ώστε να αποφύγετε την κατά λάθος απορρύθμιση του καθρέπτη.

**ΣΗΜΕΙΩΣΗ:**

Εάν το όχημά σας είναι εξοπλισμένο με τους θερμαινόμενους εξωτερικούς καθρέπτες, ανατρέξτε στο "Διακόπτης θερμαινόμενου πίσω παράθυρου και θερμαινόμενοι εξωτερικοί καθρέπτες (προαιρετικός εξοπλισμός)" σε αυτό το τμήμα.

## Εμπρός καθίσματα

### Ρύθμιση καθισμάτων

#### **⚠ ΠΡΟΕΙΔΟΠΟΙΗΣΗ**

Ποτέ μην επιχειρήσετε να ρυθμίσετε το κάθισμα ή την πλάτη του καθίσματος του οδηγού ενώ οδηγείτε. Το κάθισμα ή η πλάτη του μπορούν να μετακινηθούν απρόβλεπτα, με αποτέλεσμα να χαθεί ο έλεγχος. Βεβαιωθείτε για την σωστή ρύθμιση του καθίσματος και της πλάτης του οδηγού προτού ξεκινήσετε την οδήγηση.

#### **⚠ ΠΡΟΕΙΔΟΠΟΙΗΣΗ**

Για την αποφυγή του λασκαρίσματος της ζώνης ασφαλείας που θα μειώνει την αποτελεσματικότητά της ως μηχανισμού προστασίας, βεβαιωθείτε ότι ρυθμίσατε τα καθίσματα προτού δέσετε τις ζώνες ασφαλείας.

### Ρύθμιση θέσης καθίσματος

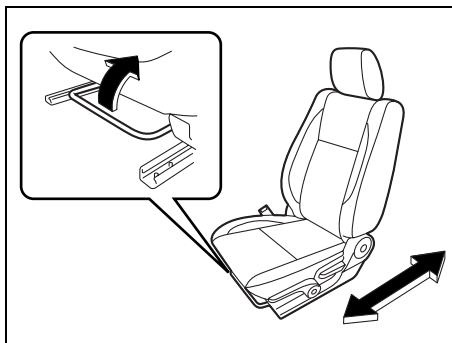

64J016

Ο μοχλός ρύθμισης για κάθε εμπρός κάθισμα βρίσκεται κάτω από το μπροστινό τμήμα του καθίσματος. Για να ρυθμίσετε το κάθισμα, τραβήξτε τον μοχλό προς τα πάνω και σύρετε το κάθισμα προς τα εμπρός ή πίσω. Μετά την ρύθμιση δοκιμάστε να μετακινήσετε το κάθισμα προς τα εμπρός ή πίσω για να βεβαιωθείτε ότι αυτό έχει ασφαλίσει σωστά.

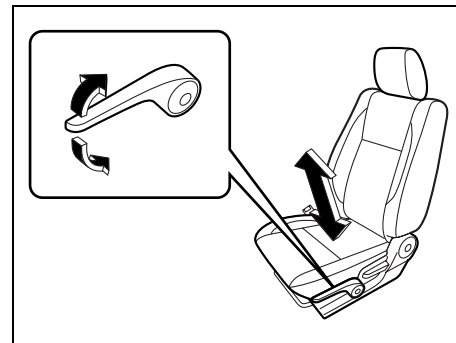

78K034

Εάν η θέση του οδηγού είναι εξοπλισμένη με έναν μοχλό ρύθμισης ύψους του καθίσματος στην εξωτερική πλευρά του καθίσματος, υψώστε ή χαμηλώστε το κάθισμα τραβώντας πάνω ή κάτω το μοχλό ρύθμισης.



## Ρύθμιση πλάτης καθίσματος

### ⚠ ΠΡΟΕΙΔΟΠΟΙΗΣΗ

Όλα οι ράχες καθισμάτων πρέπει πάντα να είναι σε όρθια θέση κατά οδήγηση, διαφορετικά η αποτελεσματικότητα των ζωνών ασφαλείας μπορεί να μειωθεί. Οι ζώνες ασφαλείας σχεδιάζονται για να προσφέρουν τη μέγιστη προστασία όταν οι ράχες των καθισμάτων είναι στην όρθια θέση.

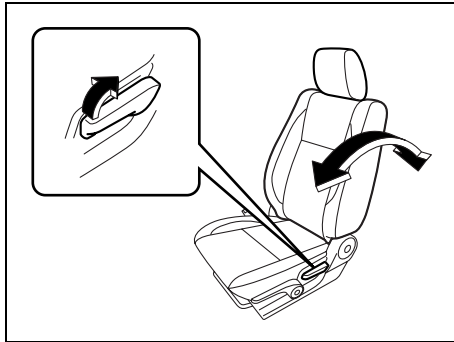

64J018

Για να ρυθμίσετε τη γωνία κλίσης της ράχης του μπροστινού καθίσματος, τραβήξτε το μοχλό στην εξωτερική πλευρά του καθίσματος, μετακινήστε τη ράχη προς την επιθυμητή θέση, και απελευθερώστε το μοχλό για να κλειδώσετε τη ράχη επί τόπου.

## Καθίσματα για εύκολη είσοδο/έξοδο (για το 3 θυρο μοντέλο)

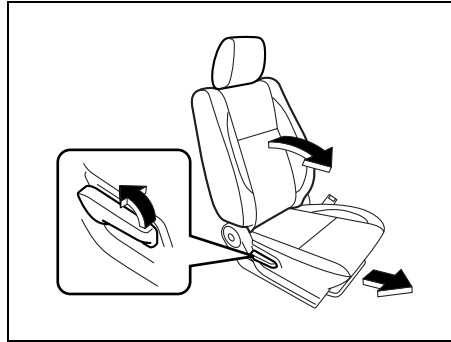

64J021

Τα τύπου εύκολης πρόσβασης καθίσματα μπορούν να μετακινηθούν για να παρέχουν εύκολη είσοδο και έξοδο από τα πίσω καθίσματα. Μπορείτε να κινήσετε ένα εισαγόμενο κάθισμα από έξω από το όχημα με την ανύψωση του μοχλού στην εξωτερική πλευρά του καθίσματος και την ώθηση της ράχης του καθίσματος προς τα εμπρός.

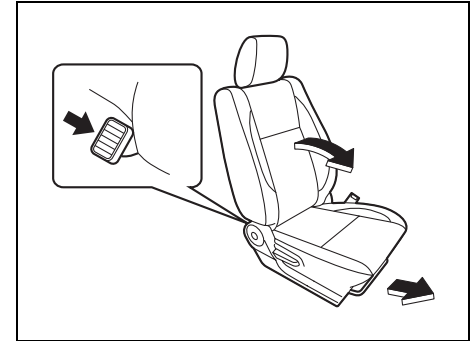

64J022

Μπορείτε να κινήσετε το κάθισμα του μπροστινού επιβάτη από μέσα από το όχημα με την πίεση του πενταλιού στο οπίσθιο τμήμα του καθίσματος και την ώθηση της ράχης του καθίσματος προς τα εμπρός.

### ⚠ ΠΡΟΕΙΔΟΠΟΙΗΣΗ

- Μετά την χρήση της λειτουργίας εύκολης εισόδου/εξόδου του καθίσματος βεβαιωθείτε ότι ανασηκώσατε την πλάτη του καθίσματος στην όρθια του θέση.
- Προτού επαναφέρετε ένα κάθισμα τύπου εύκολης εισόδου/εξόδου στην κανονική του θέση, βεβαιωθείτε ότι τα πόδια του πίσω επιβάτη δεν ενοχλούν.
- Αφού επαναφέρετε το κάθισμα στην κανονική του θέση, βεβαιωθείτε ότι αυτό έχει ασφαλίσει σωστά.

### Συγκρατητήρες κεφαλής

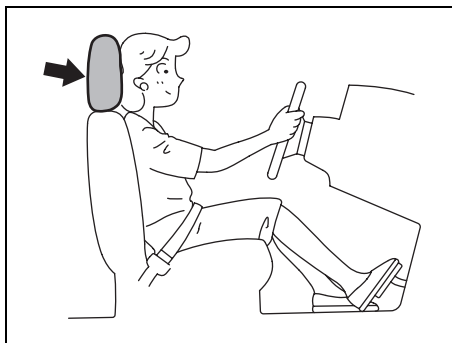

63J256

Τα προσκέφαλα είναι σχεδιασμένα για να μειώνουν τον κίνδυνο τραυματισμού του αυχένα σε περίπτωση ατυχήματος. Ρυθμίστε το προσκέφαλο στη θέση που τοποθετεί το κέντρο του προσκεφάλου πιο κοντά στην κορυφή των αυτιών σας. Εάν αυτό δεν είναι εφικτό για πολύ ψηλούς επιβάτες, ρυθμίστε το προσκέφαλο όσο το δυνατόν πιο ψηλά.

### ⚠ ΠΡΟΕΙΔΟΠΟΙΗΣΗ

- Ποτέ μην οδηγείτε το όχημα με βγαλμένα τα προσκέφαλα.
- Ποτέ μην επιχειρήτε να ρυθμίσετε τα προσκέφαλα ενώ οδηγείτε.

### ΠΑΡΑΔΕΙΓΜΑ

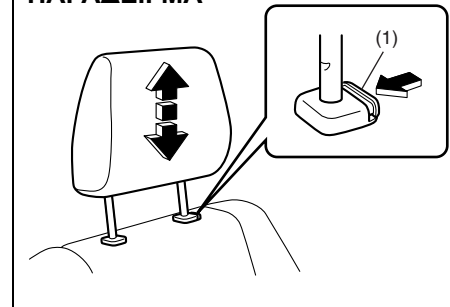

78K035

Για να υψώσετε το μπροστινό στήριγμα κεφαλής, τραβήξτε προς τα πάνω το στήριγμα έως ότου θηλυκώσει. Για να χαμηλώσετε την πλάτη, σπρώξτε προς τα κάτω την πλάτη κρατώντας το κουμπί απελευθέρωσης (1). Εάν κάποιο μαξιλάρι κεφαλής της πλάτης πρέπει να αφαιρεθεί (για καθαρισμό, αντικατάσταση, κ.λπ.), πιέστε το κουμπί απελευθέρωσης και τραβήξτε το μαξιλάρι εντελώς.

### ΣΗΜΕΙΩΣΗ:

Μπορεί να είναι απαραίτητο να διπλώσετε την πλάτη του καθίσματος ώστε να υπάρξει αρκετός χώρος για να αφαιρέσετε το προσκέφαλο.

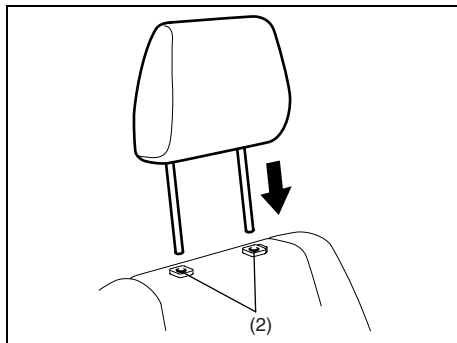

79K036

Για να επανατοποθετήσετε το μαξιλάρι κεφαλής της πλάτης, εισάγετε τις μεταλλικές βέργες του μαξιλαριού κεφαλής στις τρύπες (2) και πιέστε προς τα κάτω το μαξιλάρι κεφαλής.

### Θερμαινόμενα εμπρός καθίσματα (προαιρετικός εξοπλισμός)

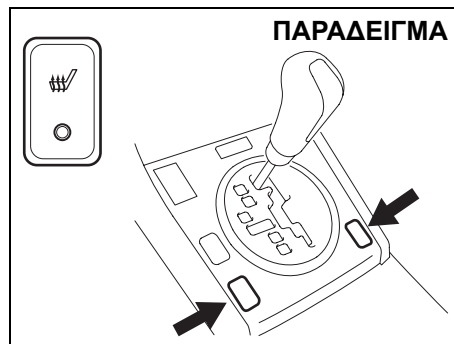

78K138

Μέ το κλειδί ανάφλεξης στη θέση "ON", πιέστε τον ένα ή, και τους δύο διακόπτες θέρμανσης καθίσματος να θερμάνετε τα καθίσματα που θέλετε. Η ενδεικτική λυχνία κάτω από τον διακόπτη θα ανάψει επίσης. Για να σβήσετε τα θερμαινόμενα καθίσματα, πιέστε πάλι το διακόπτη. Η ενδεικτική λυχνία κάτω από τον διακόπτη θα σβύση.

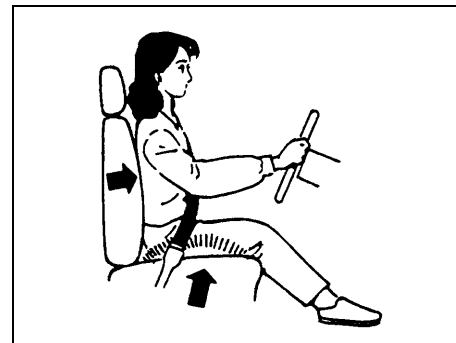

86G064

### ⚠ ΠΡΟΕΙΔΟΠΟΙΗΣΗ

Η λανθασμένη χρήση του θερμαινόμενου καθίσματος μπορεί να αποδειχθεί επικίνδυνη. Κάποιος μπορεί να υποστεί έγκαυμα ακόμα και αν η θερμοκρασία είναι χαμηλή, εάν φορά λεπτό παντελόνι ή σορτς και αφήσει το θερμαινόμενο κάθισμα ανοικτό για μεγάλο διάστημα.

Αποφύγετε την χρήση του θερμαινόμενου καθίσματος για τους εξής επιβάτες:

- Άνθρωποι που αντιμετωπίζουν μειωμένη αίσθηση στα πόδια, συμπεριλαμβανομένων των ηλικιωμένων και εκείνων με αναπηρία.

(Συνεχίζεται)

### ⚠ ΠΡΟΕΙΔΟΠΟΙΗΣΗ

(Συνεχίζεται)

- Μικρά παιδιά, ή κάποιος με ευαίσθητο δέρμα.
- Άνθρωποι που είναι ξάγρυπνοι ή κάτω από επήρεια αλκοόλ ή άλλων φαρμάκων που τους καθιστούν κουρασμένους.

### ΠΡΟΣΟΧΗ

Για την αποφυγή ζημιάς στο στοιχείο θέρμανσης:

- Τα εμπρός καθίσματα δεν πρέπει να δέχονται δυνατά κτυπήματα, όπως παιδιά να πηδάνε επάνω τους.
- Μην καλύπτετε το κάθισμα με μονωτικά υλικά όπως κουβέρτες ή καλύματα.

## Πίσω καθίσματα

### Ρύθμιση καθισμάτων

#### ⚠ ΠΡΟΕΙΔΟΠΟΙΗΣΗ

Για την αποφυγή του λασκαρίσματος της ζώνης ασφαλείας που θα μείνουν την αποτελεσματικότητά της ως μηχανισμού προστασίας, βεβαιωθείτε ότι ρυθμίσατε τα καθίσματα προτού δέσετε τις ζώνες ασφαλείας.

### Ρύθμιση πλάτης καθίσματος

#### ⚠ ΠΡΟΕΙΔΟΠΟΙΗΣΗ

Όλα οι ράχες καθισμάτων πρέπει πάντα να είναι σε όρθια θέση κατά οδήγηση, διαφορετικά η αποτελεσματικότητα των ζωνών ασφαλείας μπορεί να μειωθεί. Οι ζώνες ασφαλείας σχεδιάζονται για να προσφέρουν τη μέγιστη προστασία όταν οι ράχες των καθισμάτων είναι στην όρθια θέση.

### Για το 3 θυρο μοντέλο

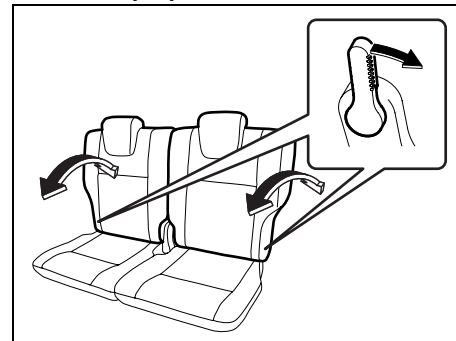

64J173

Για να ρυθμίσετε τις πλάτες των πίσω καθισμάτων:

- 1) Τραβήξτε το μοχλό προς τα εμπρός στην εξωτερική πλευρά ενός διαχωρισμένου πτυσσόμενου καθίσματος.
- 2) Μετακινήστε την πλάτη σε μία από τις θέσεις ασφάλισης. Ο αριθμός των θέσεων ασφάλισης εξαρτάται από τις προδιαγραφές του αυτοκινήτου.
- 3) Απελευθερώστε τον μοχλό ώστε να ασφαλίσει η πλάτη στη θέση της. Μετά την ρύθμιση δοκιμάστε να μετακινήσετε την πλάτη ώστε να βεβαιωθείτε ότι αυτή έχει ασφαλίσει σωστά.

Για το 5 θυρο μοντέλο

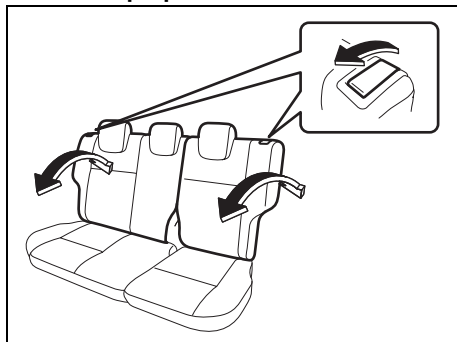

64J019

Για να ρυθμίσετε τις πλάτες των πίσω καθισμάτων:

- 1) Τραβήξτε τον μοχλό που βρίσκεται στο πάνω μέρος της πλάτης του καθίσματος.
- 2) Μετακινήστε την πλάτη σε μία από τις θέσεις ασφάλισης. Ο αριθμός των θέσεων ασφάλισης εξαρτάται από τις προδιαγραφές του αυτοκινήτου.
- 3) Απελευθερώστε τον μοχλό ώστε να ασφαλίσει η πλάτη στη θέση της. Μετά την ρύθμιση δοκιμάστε να μετακινήσετε την πλάτη ώστε να βεβαιωθείτε ότι αυτή έχει ασφαλίσει σωστά.

Συγκρατητήρες κεφαλής

Τα προσκέφαλα είναι σχεδιασμένα για να μειώνουν τον κίνδυνο τραυματισμού του αυχένα σε περίπτωση ατυχήματος. Ρυθμίστε το προσκέφαλο στη θέση που τοποθετεί το κέντρο του προσκεφάλου πιο κοντά στην κορυφή των αυτιών σας. Εάν αυτό δεν είναι εφικτό για πολύ ψηλούς επιβάτες, ρυθμίστε το προσκέφαλο όσο το δυνατόν πιο ψηλά.

**⚠ ΠΡΟΕΙΔΟΠΟΙΗΣΗ**

- Ποτέ μην οδηγείτε το όχημα με βγαλμένα τα προσκέφαλα.
- Ποτέ μην επιχειρήτε να ρυθμίσετε τα προσκέφαλα ενώ οδηγείτε.

**ΣΗΜΕΙΩΣΗ:**

Μπορεί να είναι απαραίτητο να διπλώσετε την πλάτη του καθίσματος ώστε να υπάρξει αρκετός χώρος για να αφαιρέσετε το προσκέφαλο.

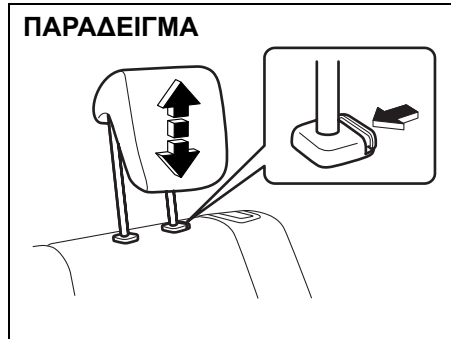

64J023

Για να υψώσετε το οπίσθιο στήριγμα κεφαλής, τραβήξτε προς τα πάνω το στήριγμα έως ότου θηλυκώσει. χαμηλώστε την πλάτη, σπρώξτε προς τα κάτω την πλάτη κρατώντας το κουμπί απελευθέρωσης. Εάν κάποιο μαξιλάρι κεφαλής της πλάτης πρέπει να αφαιρεθεί (για καθαρισμό, αντικατάσταση, κ.λπ.), πιέστε το κουμπί απελευθέρωσης και τραβήξτε το μαξιλάρι εντελώς.

Κατά την εγκατάσταση ενός συστήματος συγκράτησης παιδιών, υψώστε το στήριγμα κεφαλής στην ανώτερη θέση.

## ΠΡΙΝ ΞΕΚΙΝΗΣΕΤΕ

### Αναδιπλούμενα πίσω καθίσματα

Οι πίσω θέσεις του αυτοκινήτου σας μπορούν να αναδιπλωθούν προς τα εμπρός παρέχοντας έτσι επιπλέον χώρο αποσκευών.

#### Για το 3 θυρο μοντέλο

Για να διπλώσετε τα πίσω καθίσματα προς τα εμπρός:

- 1) Αφαιρέστε το κάλυμα του διαμερίσματος αποσκευών.

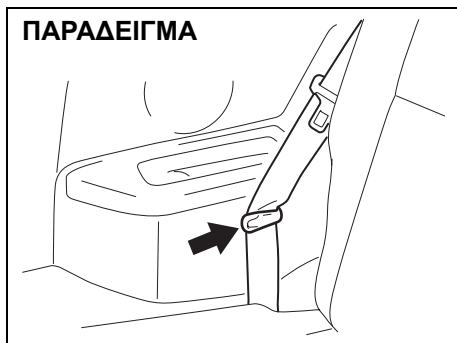

64J026

- 2) Γαντζώστε το ρέλι των οπίσθιων ζωνών ασφαλείας στην κρεμάστρα ζωνών.

ΠΡΟΣΟΧΗ
<ul style="list-style-type: none"><li>• Όταν κινείτε μια ράχη καθίσματος, σιγουρευτείτε ότι το ρέλι της ζώνης γαντζώνεται στην κρεμάστρα της ζώνης ασφαλείας έτσι η ζώνη ασφαλείας δεν πιάνεται από τη ράχη του καθίσματος, την άρθρωση του καθίσματος, ή το σύρτης του καθίσματος. Αυτό θα προστατέψει το σύστημα ζωνών ασφαλείας από ζημιά.</li><li>• Σιγουρευτείτε ότι ρέλι της ζώνης δεν είναι στριμμένο.</li></ul>

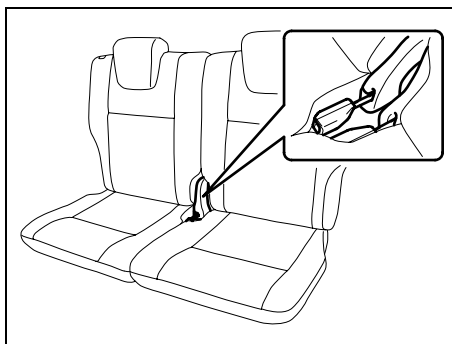

- 3) Στοιβάξτε τις πόρτες ζωνών ασφαλείας όπως φαίνεται στην εικόνα.

ΠΡΟΣΟΧΗ
Όταν διπλώνετε την ράχη του οπίσθιου καθίσματος προς τα εμπρός, στοιβάξτε τις πόρτες ζωνών ασφαλείας στο κάθισμα πρώτα. Αυτό βοηθά στο να αποτραπεί το πιάσιμο από το κάθισμα και να καταστραφεί.

- 4) Χαμηλώστε εντελώς τον συγκρατητήρα κεφαλής.

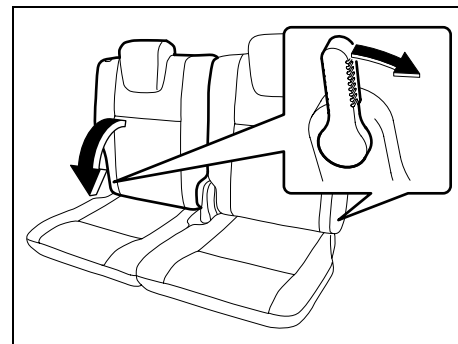

- 5) Τραβήξτε το μοχλό απελευθέρωσης προς τα εμπρός στην εξωτερική πλευρά του διαχωρισμένου καθίσματος, και διπλώστε τη ράχη καθίσματος εμπρός.

**ΠΡΟΣΟΧΗ**

Σιγουρευτείτε ότι ρέλι της ζώνης δεν πιάνεται από το κάθισμα.

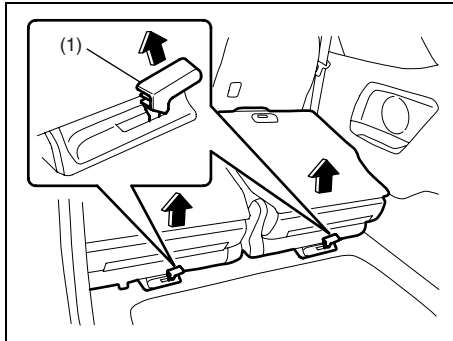

6) Τραβήξτε το μοχλό απελευθέρωσης κλειδώματος πάνω (1) για να ξεκλειδώσετε το μαξιλάρι καθίσματος.

**⚠ ΠΡΟΕΙΔΟΠΟΙΗΣΗ**

Όταν απασφαλίζετε το οπίσθιο μαξιλάρι καθίσματος, να είστε προσεκτικός να μην τραυματίσετε το πρόσωπο ή τα χέρια σας με το κάθισμα που αναπηδά.

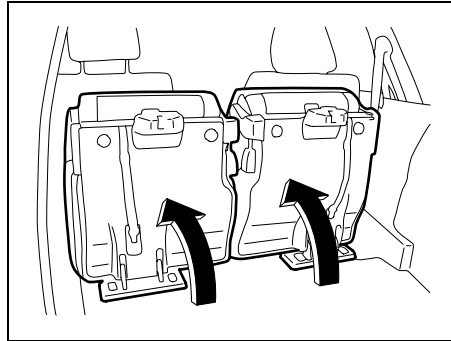

7) Διπλώστε ολόκληρο το κάθισμα εμπρός.

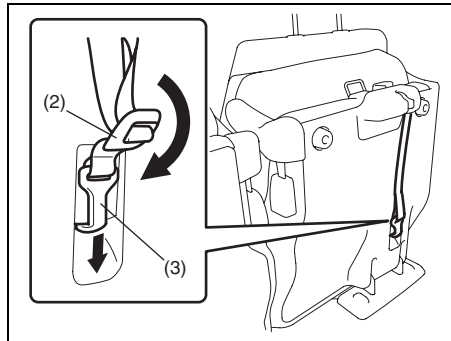

8) Πιέστε προς τα κάτω το ρυθμιστή (2) για να χαλαρώσει το λουρί, και έπειτα

απαγκιστρώστε το λουρί ωθώντας προς τα κάτω το γάντζο (3).

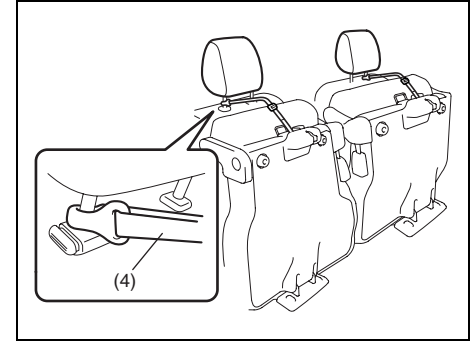

9) Γαντζώστε τον ιμάντα (4) στο μαξιλάρι κεφαλής της πλάτης του μπροστινού καθίσματος και ξανασφίξτε τον ρυθμιστή για να εφαρμόσετε ένα τέντωμα στον ιμάντα όπως φαίνεται στην εικόνα.

**ΠΡΟΣΟΧΗ**

Κατά την σφάλιση του διπλωμένου οπίσθιου καθίσματος με ιμάντα, ρυθμίστε το μήκος του ιμάντα έτσι ώστε το οπίσθιο κάθισμα να μην κινείται.

### ⚠ ΠΡΟΕΙΔΟΠΟΙΗΣΗ

Οι αποσκευές ή άλλα φορτία πρέπει να τοποθετούνται στον χώρο αποσκευών με την πλάτη του πίσω καθίσματος σε όρθια θέση όταν αυτό είναι εφικτό. Εάν χρειάζεται να μεταφέρετε αποσκευές στον χώρο των επιβατών με την πλάτη του πίσω καθίσματος διπλωμένη προς τα εμπρός, βεβαιωθείτε ότι οι αποσκευές είναι καλά στερεωμένες γιατί διαφορετικά μπορεί να μετακινηθούν και να προκαλέσουν τραυματισμό. Ποτέ μην τοποθετείτε αποσκευές πιά από τις πλάτες των καθισμάτων.

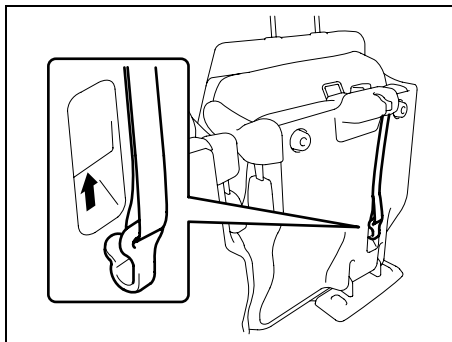

64J099

Για να επιστρέψει το κάθισμα στην κανονική θέση, ακολουθήστε τη κατωτέρω διαδικασία.

- 1) Απελευθερώστε τον ιμάντα από το μαξιλάρι κεφαλής της πλάτης και τυλίξτε τον ιμάντα στο πίσω μέρος του μαξιλαριού καθίσματος όπως φαίνεται στην εικόνα. Σιγουρευτείτε ότι ρυθμίσατε σωστά το μήκος του ιμάντα για να αποφύγετε οποιαδήποτε χαλαρότητα ή συστορόφη.

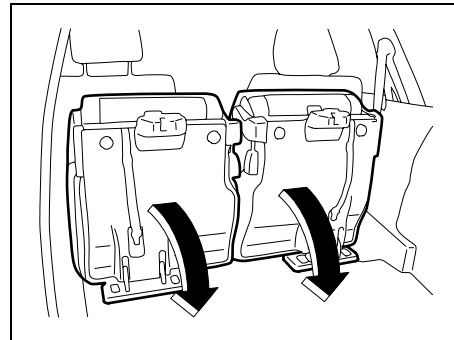

64J100

- 2) Τραβήξτε κάτω το μαξιλάρι καθίσματος έως ότου κλειδώσει επί τόπου.

### ⚠ ΠΡΟΕΙΔΟΠΟΙΗΣΗ

Κατά την επιστροφή του οπίσθιου μαξιλαριού καθίσματος στην κανονική θέση, προσέξτε το δάχτυλό σας να μην πιαστεί μεταξύ της κλειδαριάς και του πατώματος.



**ΠΡΟΣΟΧΗ**

- Κατά την επιστροφή του οπίσθιου μαξιλαριού καθίσματος στην κανονική θέση, σιγουρευτείτε ότι δεν υπάρχει τίποτα γύρω από τον επικρουστήρα. Οποιαδήποτε ξένα αντικείμενα αποτρέπουν το μαξιλάρι καθίσματος από να κλειδώσει ασφαλώς.
- Κατά την επιστροφή του οπίσθιου μαξιλαριού καθίσματος στην κανονική θέση, σιγουρευτείτε ότι δεν υπάρχει τίποτα κάτω από το μαξιλάρι. Αυτό αποτρέπει τη ζημία στο μαξιλάρι καθίσματος.

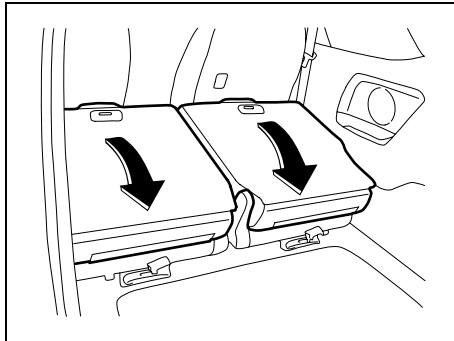

64J101

- 3) Αυξήστε το ράχη καθίσματος έως ότου κλειδώνει στη θέση.

Μετά την επιστροφή του καθίσματος, προσπαθήστε να μετακινήσετε το κάθισμα και τη ράχη του καθίσματος για να σιγουρευτείτε ότι είναι ασφαλώς μανδαλωμένα.

**Για το 5 θυρο μοντέλο**

Για να διπλώσετε τα πίσω καθίσματα προς τα εμπρός:

- 1) Αφαιρέστε το κάλυμα του διαμερίσματος αποσκευών.

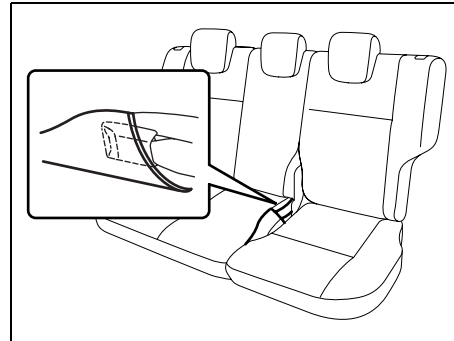

64J086

- 2) Στοιβάξτε τις πόρτες ζωνών ασφαλείας του κεντρικού και του αριστερού καθίσματος στον θύλακα του μαξιλαριού καθίσματος όπως φαίνεται στην εικόνα.

**ΠΡΟΣΟΧΗ**

Όταν διπλώνετε την ράχη του οπίσθιου καθίσματος προς τα εμπρός, στοιβάξτε τις πόρτες ζωνών ασφαλείας του κεντρικού και του αριστερού καθίσματος στον θύλακα πρώτα. Αυτό βοηθά στο να αποτραπεί το πιάσιμο από το κάθισμα και να καταστραφεί.

- 3) Χαμηλώστε εντελώς τον συγκρατητήρα κεφαλής.

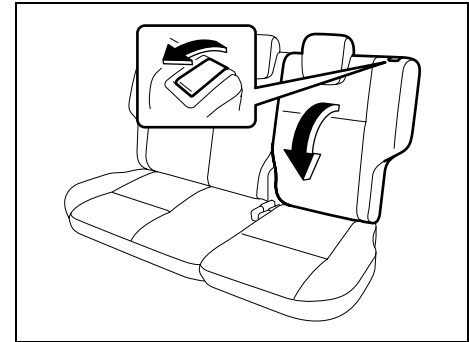

64J087

- 4) Τραβήξτε το μοχλό απελευθέρωσης προς τα εμπρός στην κορυφή κάθε διαχωρισμένου καθίσματος, και διπλώστε τις ράχες καθισμάτων προς τα εμπρός.

### ΠΡΟΣΟΧΗ

Σιγουρευτείτε ότι ρέλι της ζώνης δεν πιάνεται από το κάθισμα.

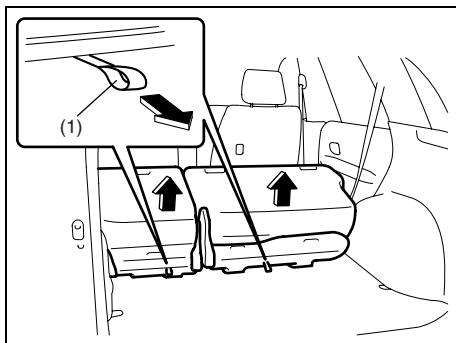

- 5) Τραβήξτε τον ιμάντα απελευθέρωσης κλειδώματος (1) προς τα πίσω για να ξεκλειδώσετε το μαξιλάρι καθίσματος.

### ⚠ ΠΡΟΕΙΔΟΠΟΙΗΣΗ

Όταν απασφαλίζετε το οπίσθιο μαξιλάρι καθίσματος, να είστε προσεκτικός να μην τραυματίσετε το πρόσωπο ή τα χέρια σας με το κάθισμα που αναπηδά.

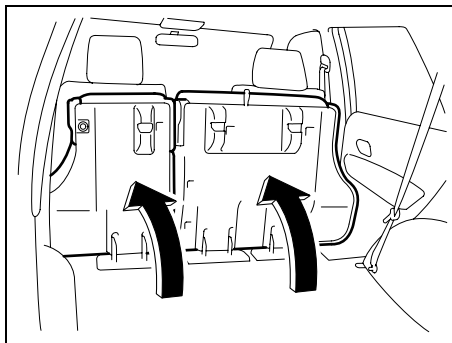

- 6) Διπλώστε ολόκληρο το κάθισμα εμπρός.

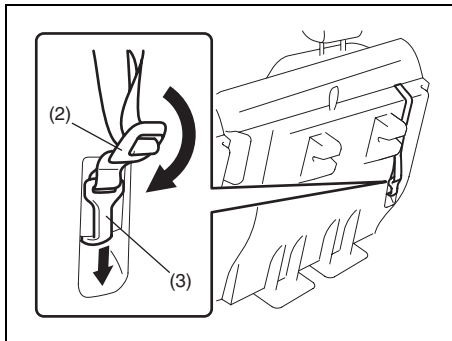

- 7) Πιέστε προς τα κάτω το ρυθμιστή (2) για να χαλαρώσει το λουρί, και έπειτα

απαγκιστρώστε το λουρί ωθώντας προς τα κάτω το γάντζο (3).

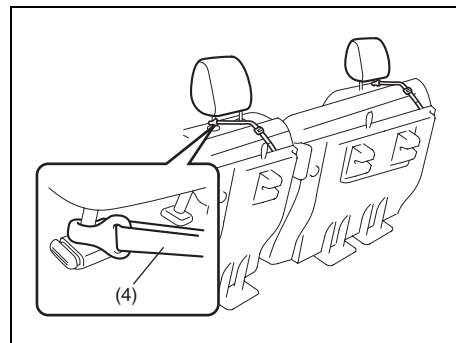

- 8) Γαντζώστε τον ιμάντα (4) στο μαξιλάρι κεφαλής της πλάτης του μπροστινού καθίσματος και ξανασιφίξτε τον ρυθμιστή για να εφαρμόσετε ένα τέντωμα στον ιμάντα όπως φαίνεται στην εικόνα.

### ΠΡΟΣΟΧΗ

Κατά την σφάλιση του διπλωμένου οπίσθιου καθίσματος με ιμάντα, ρυθμίστε το μήκος του ιμάντα έτσι ώστε το οπίσθιο κάθισμα να μην κινείται.

**⚠ ΠΡΟΕΙΔΟΠΟΙΗΣΗ**

Οι αποσκευές ή άλλα φορτία πρέπει να τοποθετούνται στον χώρο αποσκευών με την πλάτη του πίσω καθίσματος σε όρθια θέση όταν αυτό είναι εφικτό. Εάν χρειάζεται να μεταφέρετε αποσκευές στον χώρο των επιβατών με την πλάτη του πίσω καθίσματος διπλωμένη προς τα εμπρός, βεβαιωθείτε ότι οι αποσκευές είναι καλά στερεωμένες γιατί διαφορετικά μπορεί να μετακινηθούν και να προκαλέσουν τραυματισμό. Ποτέ μην τοποθετείτε αποσκευές πιά από τις πλάτες των καθισμάτων.

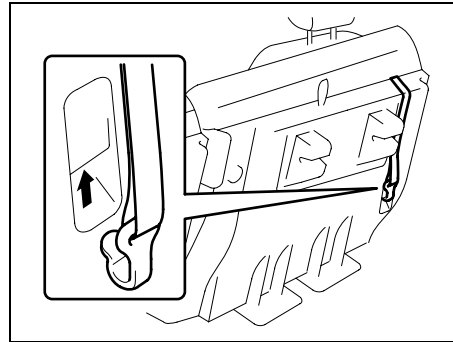

64J175

Για να επιστρέψει το κάθισμα στην κανονική θέση, ακολουθήστε τη κατωτέρω διαδικασία.

- 1) Απελευθερώστε τον ιμάντα από το μαξιλάρι κεφαλής της πλάτης και τυλίξτε τον ιμάντα στο πίσω μέρος του μαξιλαριού καθίσματος όπως φαίνεται στην εικόνα. Σιγουρευτείτε ότι ρυθμίσατε σωστά το μήκος του ιμάντα για να αποφύγετε οποιαδήποτε χαλαρότητα ή συστορή.

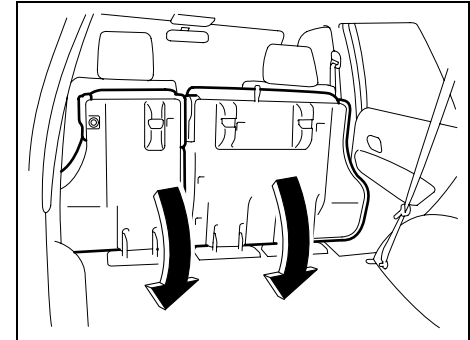

64J091

- 2) Τραβήξτε κάτω το μαξιλάρι καθίσματος έως ότου κλειδώσει επί τόπου.

**⚠ ΠΡΟΕΙΔΟΠΟΙΗΣΗ**

Κατά την επιστροφή του οπίσθιου μαξιλαριού καθίσματος στην κανονική θέση, προσέξτε το δάχτυλό σας να μην πιαστεί μεταξύ της κλειδαριάς και του πατώματος.

**ΠΡΟΣΟΧΗ**

- Κατά την επιστροφή του οπίσθιου μαξιλαριού καθίσματος στην κανονική θέση, σιγουρευτείτε ότι δεν υπάρχει τίποτα γύρω από τον επικρουστήρα. Οποιαδήποτε ξένα αντικείμενα αποτρέπουν το μαξιλάρι καθίσματος από να κλειδώσει ασφαλώς.
- Κατά την επιστροφή του οπίσθιου μαξιλαριού καθίσματος στην κανονική θέση, σιγουρευτείτε ότι δεν υπάρχει τίποτα κάτω από το μαξιλάρι. Αυτό αποτρέπει τη ζημία στο μαξιλάρι καθίσματος.

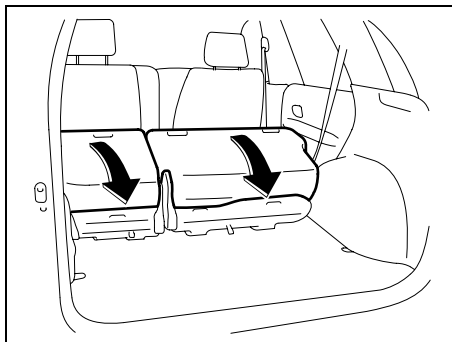

64J092

- 3) Αυξήστε το ράχη καθίσματος έως ότου κλειδώνει στη θέση.

Μετά την επιστροφή του καθίσματος, προσπαθήστε να μετακινήσετε το κάθισμα και τη ράχη του καθίσματος για να σιγουρευτείτε ότι είναι ασφαλώς μανδαλωμένα.

**Ζώνες ασφαλείας και συστήματα συγκράτησης παιδιών**

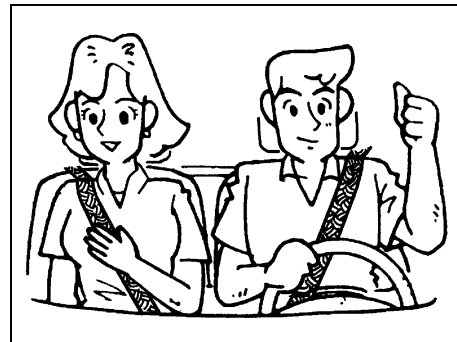

65D231S

**⚠ ΠΡΟΕΙΔΟΠΟΙΗΣΗ**

**Πρέπει να φοράτε πάντοτε τις ζώνες ασφαλείας.**

**⚠ ΠΡΟΕΙΔΟΠΟΙΗΣΗ**

Ο αερόσακος συμπληρώνει ή ενισχύει την προστασία που προσφέρουν οι ζώνες ασφαλείας σε μετωπική σύγκρουση. Ο οδηγός και οι επιβάτες πρέπει να είναι δεμένοι σωστά με τις ζώνες ασφαλείας ανεξάρτητα από την ύπαρξη ή μη αερόσακου, για να μειώνεται ο κίνδυνος σοβαρού τραυματισμού ή θανάτου σε περίπτωση σύγκρουσης.



65D606

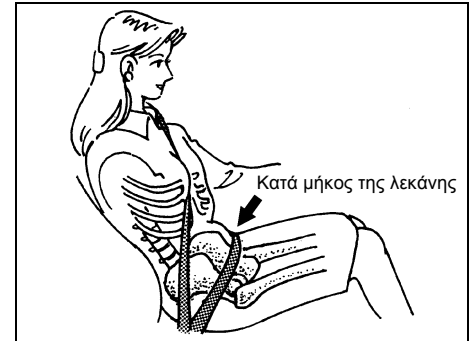

65D201

**⚠ ΠΡΟΕΙΔΟΠΟΙΗΣΗ**

• Μην επιτρέψετε να επιβιβάζονται άτομα στον χώρο φόρτωσης του αυτοκινήτου. Σε περίπτωση ατυχήματος ο κίνδυνος τραυματισμού είναι μεγαλύτερος για άτομα που δεν κάθονται σε κάθισμα και δεν έχουν δεμένη την ζώνη ασφαλείας.

(Συνεχίζεται)

**⚠ ΠΡΟΕΙΔΟΠΟΙΗΣΗ**

(Συνεχίζεται)

- Οι ζώνες ασφαλείας πρέπει να ρυθμίζονται όπως ακολουθεί:
  - Ο οριζόντιος ιμάντας της ζώνης πρέπει να φοριέται πάνω από τους γοφούς και όχι πάνω από την μέση.
  - Οι εξωτερικοί ιμάντες της ζώνης πρέπει να φοριούνται στον εξωτερικό ώμο μόνο και όχι κάτω από το χέρι.
  - Οι εξωτερικοί ιμάντες της ζώνης πρέπει να φοριούνται μακριά από το πρόσωπο και τον λαιμό αλλά να μην ξεφεύγουν από τον ώμο σας.

(Συνεχίζεται)

**⚠ ΠΡΟΕΙΔΟΠΟΙΗΣΗ**

(Συνεχίζεται)

- Οι ζώνες ασφαλείας δεν πρέπει ποτέ να φοριούνται με στριμμένους τους ιμάντες και πρέπει να είναι ρυθμισμένες εφαρμοστά και άνετα, ώστε να παρέχουν την προστασία για την οποία είναι σχεδιασμένες. Μια χαλαρή ζώνη ασφαλείας θα παρέχει μικρότερη προστασία από μια που εφαρμόζει σωστά.
- Βεβαιωθείτε ότι το κούμπωμα κάθε ζώνης ασφαλείας είναι ασφαλισμένο στην σωστή πόρπη. Είναι δυνατόν να διασταυρώσετε τις πόρπες στο πίσω κάθισμα.

(Συνεχίζεται)



65D199

### **⚠ ΠΡΟΕΙΔΟΠΟΙΗΣΗ**

(Συνεχίζεται)

- Οι έγκυες πρέπει να χρησιμοποιούν ζώνες ασφαλείας. Ο γυναικολόγος τους θα τους δώσει συγκεκριμένες συστάσεις. Θυμηθείτε ότι ο οριζόντιος ιμάντας της ζώνης πρέπει να φοριέται όσο πιο χαμηλά γίνεται, πάνω στους γοφούς, όπως φαίνεται στο σχέδιο.
- Μη φοράτε ζώνη ασφαλείας έχοντας στις τσέπες σκληρά ή εύθραυστα αντικείμενα. Σε περίπτωση ατυχήματος αντικείμενα όπως γυαλιά, στυλό κ.λπ, κάτω από την ζώνη ασφαλείας μπορούν να προκαλέσουν τραυματισμό.

(Συνεχίζεται)

### **⚠ ΠΡΟΕΙΔΟΠΟΙΗΣΗ**

(Συνεχίζεται)

- Μη δένετε ποτέ με την ίδια ζώνη ασφαλείας δύο επιβάτες ή ένα παιδί ή βρέφος το οποίο κάθεται στην αγκαλιά ενός επιβάτη. Σε περίπτωση ατυχήματος μπορεί να προκληθεί σοβαρός τραυματισμός.
- Ελέγχετε σε τακτικά χρονικά διαστήματα τις ζώνες ασφαλείας για φθορά ή ζημιές. Οι ζώνες ασφαλείας πρέπει να αντικαθιστώνται όταν οι ιμάντες παρουσιάζουν ξεφτίσματα, λεκέδες ή οποιαδήποτε άλλη φθορά. Είναι απαραίτητο να αντικαθιστάται ολόκληρη η ζώνη ασφαλείας σε περίπτωση χρήσης της κατά τη διάρκεια μιας σοβαρής σύγκρουσης, ακόμα και αν η ζημιά δεν είναι εμφανής.
- Τα παιδιά ηλικίας 12 χρονών και κάτω πρέπει να βρίσκονται σωστά δεμένα με το κατάλληλο σύστημα ασφαλείας στα πίσω καθίσματα.

(Συνεχίζεται)

### **⚠ ΠΡΟΕΙΔΟΠΟΙΗΣΗ**

(Συνεχίζεται)

- Βρέφη και μικρά παιδιά δεν πρέπει να μεταφέρονται παρά μόνο όταν είναι σωστά δεμένα στο κατάλληλο παιδικό κάθισμα και πάντα στο πίσω κάθισμα του αυτοκινήτου. Πρέπει να χρησιμοποιείτε κατάλληλα παιδικά καθίσματα που μπορείτε να προμηθευτείτε από την αγορά. Βεβαιωθείτε ότι το κάθισμα που αγοράζετε καλύπτει τις προδιαγραφές ασφαλείας. Διαβάστε και ακολουθήστε τις οδηγίες του κατασκευαστή του.
- Αποφύγετε το λέκασμα των ιμάντων της ζώνης ασφαλείας με γυαλιστικά, λάδια, χημικά και υγρά μπαταρίας. Οι ζώνες ασφαλείας καθαρίζονται με μαλακό σαπούνι και νερό.
- Τα παιδιά που ερεθίζεται ο λαιμός και το πρόσωπο από τον διαγώνιο ιμάντα θα πρέπει να τα μετακινείτε προς το κέντρο του αυτοκινήτου.
- Όλα οι ράχες καθισμάτων πρέπει πάντα να είναι σε όρθια θέση κατά οδήγηση, διαφορετικά η αποτελεσματικότητα των ζωνών ασφαλείας μπορεί να μειωθεί. Οι ζώνες ασφαλείας σχεδιάζονται για να προσφέρουν τη μέγιστη προστασία όταν οι ράχες των καθισμάτων είναι στην όρθια θέση.

## **Ζώνη τριών σημείων**

### **Μηχανισμός μπλοκαρίσματος ανάγκης (ELR)**

Η ζώνη τριών σημείων έχει ένα μηχανισμό μπλοκαρίσματος έκτακτης ανάγκης (ELR), ο οποίος έχει σχεδιαστεί για να κλειδώνει τη ζώνη ασφαλείας μόνο κατά τη διάρκεια μιας ξαφνικής στάσης ή πρόσκρουσης. Μπορεί ακόμα να κλειδώσει, αν τραβήξετε την ζώνη εγκάρσια από το σώμα σας, πολύ γρήγορα. Αν κάτι τέτοιο συμβεί, αφήστε την ζώνη να πάει πίσω ώστε να ξεκλειδώσει, και έπειτα τραβήξτε την ζώνη εγκάρσια από το σώμα σας πτό αργά.

## **Υπόμνηση ασφαλείας**



60A038



60A040

Για να μειώσετε τον κίνδυνο να γλιστρήσετε κάτω από την ζώνη σε περίπτωση σύγκρουσης, τοποθετήστε τον οριζόντιο ιμάντα της ζώνης όσο πιο χαμηλά

στους γοφούς, και ρυθμίστε την ζώνη έτσι ώστε να εφαρμόζει σωστά στο σώμα. Το μήκος του διαγώνιου ιμάντα ιμάντα ρυθμίζεται αυτόματα, επιτρέποντας ελευθερία κινήσεων.

## ΠΡΙΝ ΞΕΚΙΝΗΣΕΤΕ

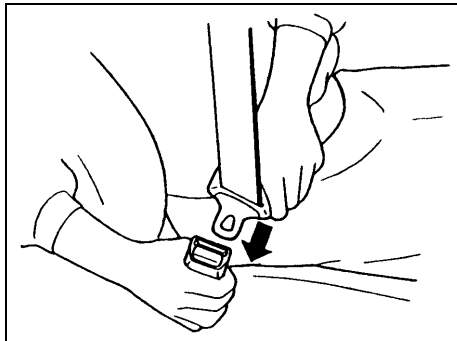

60A036

Γιά να δέσετε την ζώνη ασφαλείας, καθήστε ίσια και με την πλάτη στο κάθισμα, τραβήξτε το έλασμα μανδάλωσης που βρίσκεται προσαρμοσμένο στην ζώνη δίπλα από τους γοφούς σας και πιέστε το μέσα στην πόρπη μέχρι ν'ακούσετε το "κλικ".

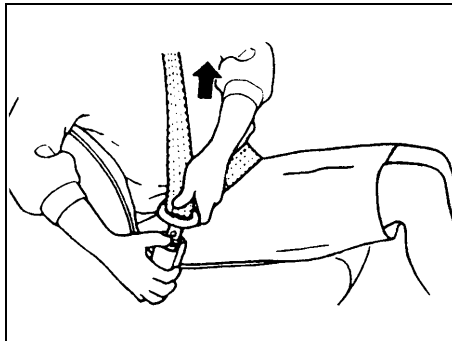

60A039

Για να λύσετε τη ζώνη, πιέστε το πλήκτρο στο διακόπτη και αφήστε τη ζώνη να μαζευτεί.

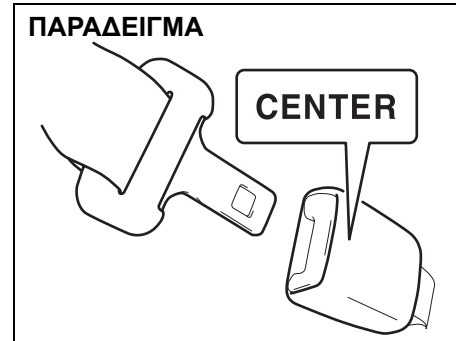

78K126

### ΣΗΜΕΙΩΣΗ:

Για να εντοπίσετε τον πίσω κεντρικό διακόπτη της ζώνης μέσης - ώμου (μόνον για το 5 θύρο μοντέλο), επισημαίνεται η ένδειξη "CENTER" επάνω στο διακόπτη. Οι πόρτες είναι σχεδιασμένες ώστε το έλασμα μανδάλωσης να μην μπορεί να μπει σε λάθος πόρπη.



## Υπενθύμιση της ζώνης θέσης του οδηγού

Υπάρχουν δύο είδη διαδικασιών στην υπενθύμιση ζωνών θέσεων του οδηγού ανάλογα με την προδιαγραφή του οχήματος.

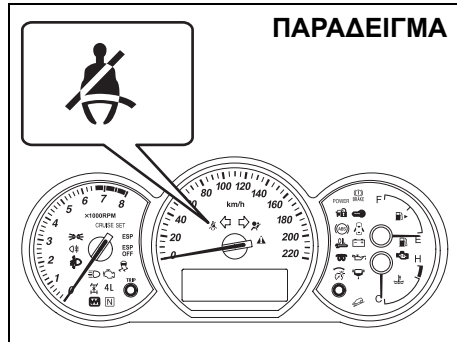

78K183

### Τύπος 1

Όταν ο οδηγός δεν κουμπώνει τη ζώνη ασφαλείας του/της με το διακόπτη ανάφλεξης στη θέση "ON", το φως υπενθύμισης της ζώνης θέσης του οδηγού στη συστοιχία οργάνων θα αναβοσβήσει έως ότου η ζώνη θέσης του οδηγού εμπορπωθεί.

### Τύπος 2

Όταν ο οδηγός δεν κουμπώνει τη ζώνη ασφαλείας του/ της, το φως υπενθύμισης της ζώνης θέσης του οδηγού στη συστοιχία οργάνων θα ανάψει ή θα αναβοσβήσει και ο βομβητής θα ηχήσει ως υπενθύμιση

στον οδηγό να κουμπώσει τη ζώνη ασφαλείας του/ της. Για περισσότερες λεπτομέρειες, αναφερθείτε στην επεξήγηση κατωτέρω.

Εάν η ζώνη της θέσης του οδηγού παραμένει ξεκουμπωτή όταν γυρίζεται ο διακόπτης ανάφλεξης στη θέση "ON", η υπενθύμιση λειτουργεί ως εξής:

- 1) Το φως υπενθύμισης της ζωνών της θέσης του οδηγού θα ανάψει.
- 2) Αφού η ταχύτητα του οχήματος φθάσει περίπου 15 χλμ/ώρα, το φως υπενθύμισης της ζώνης της θέσης του οδηγού θα αναβοσβήνει και ένας βομβητής θα ηχήσει για περίπου 95 δευτερόλεπτα.
- 3) Μετά από το τέλος του βήματος 2), το φως υπενθύμισης θα παραμείνει αναμένο έως ότου η ζώνη της θέσης του οδηγού προσδεθεί.

Εάν ο οδηγός έχει εμπορπώσει τη ζώνη ασφαλείας του/της και αργότερα την ξεκουμπώσει, το σύστημα υπενθυμίσης θα ενεργοποιηθεί από το βήμα 1) ή το βήμα 2) σύμφωνα με την ταχύτητα του οχήματος. Όταν η ταχύτητα του οχήματος είναι κάτω από περίπου 15 χλμ/ώρα, η υπενθύμιση θα αρχίσει από το βήμα 1). Όταν η ταχύτητα του οχήματος είναι επάνω από περίπου 15 χλμ/ώρα, η υπενθύμιση θα αρχίσει από το βήμα 2).

Η υπενθύμιση θα ακυρωθεί αυτόματα όταν η ζώνη της θέσης του οδηγού εμπορπωθεί ή ο διακόπτης ανάφλεξης κλείνει.

## ▲ ΠΡΟΕΙΔΟΠΟΙΗΣΗ

Είναι απολύτως ουσιαστικό ότι ο οδηγός και οι επιβάτες φορούν τις ζώνες ασφαλείας τους πάντα. Τα άτομα που δεν φορούν τις ζώνες ασφαλείας διατρέχουν έναν πολύ μεγαλύτερο κίνδυνο τραυματισμού εάν ένα ατύχημα συμβεί. Κάνετε καθημερινή συνήθεια σας να κουμπώνετε την ζώνη ασφαλείας σας πριν βάλετε το κλειδί στην ανάφλεξη.

## ΠΡΙΝ ΞΕΚΙΝΗΣΕΤΕ

### Ρυθμιστής ύψους ζώνης ασφαλείας (προαιρετικός εξοπλισμός)

Για το 3 θυρο μοντέλο

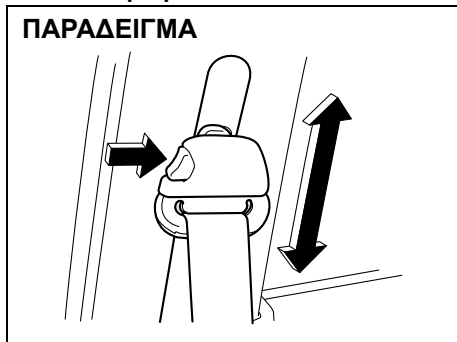

63J017

Για το 5 θυρο μοντέλο



64J198

Ρυθμίστε το ύψος του άγκιστρου ώστε η ζώνη ασφαλείας νά περνά από το κέντρο του εξωτερικού ώμου. Προς τα πάνω, γλιστρήστε την άγκυρα επάνω. Προς τα κάτω, γλιστρήστε την άγκυρα κάτω ενώ πιέζετε το κουμπί κλειδώματος για τα 3 πόρτα μοντέλα ή τραβώντας το κουμπί κλειδώματος προς τα έξω για τα 5 πόρτα μοντέλα. Μετά την ρύθμιση βεβαιωθείτε ότι ο ρυθμιστής έχει ασφαλίσει σωστά στην θέση του.

### ⚠ ΠΡΟΕΙΔΟΠΟΙΗΣΗ

Βεβαιωθείτε ότι ο διαγώνιος ιμάντας της ζώνης είναι τοποθετημένος στο κέντρο του εξωτερικού ώμου. Η ζώνη πρέπει να είναι μακριά από το πρόσωπο και τον λαιμό αλλά να μην ξεφεύγει από τον ώμο σας. Κακή ρύθμιση της ζώνης θα ελλοτρώσει την αποτελεσματικότητα της ζώνης ασφαλείας σε σύγκρουση.

### Κρεμάστρα ζώνης ασφαλείας οπίσθιου καλύματος (για το 3 θυρο μοντέλο)

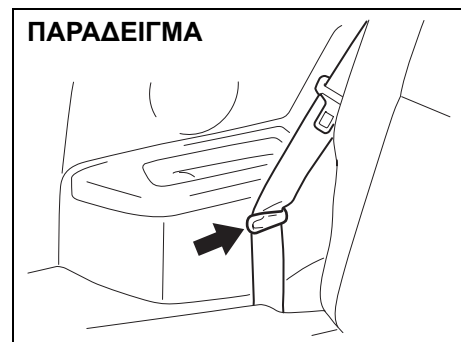

64J026

### ΠΡΟΣΟΧΗ

- Όταν κινείτε μια ράχη καθίσματος, σιγουρευτείτε ότι τόσο το ρέλι όσο και των δύο ζωνών ασφαλείας γαντζώνεται στην κρεμάστρα της ζώνης ασφαλείας έτσι ώστε η ζώνη ασφαλείας δεν πιάνεται από τη ράχη του καθίσματος, άρθρωση καθισμάτων, ή το μάνδαλο του καθίσματος. Αυτό θα προστατέψει το σύστημα ζωνών ασφαλείας από ζημιά.
- Σιγουρευτείτε ότι ρέλι της ζώνης δεν είναι στριμμένο.

## Έλεγχος ζώνης ασφαλείας

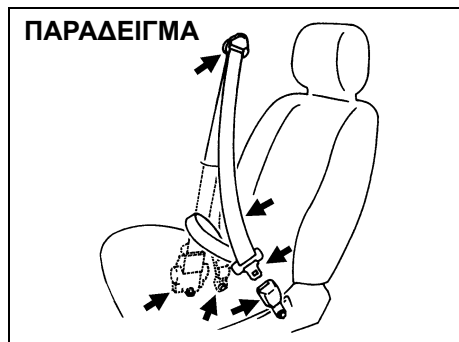

65D209S

Πρέπει να ελέγχετε περιοδικά τις ζώνες ασφαλείας, για να βεβαιωθείτε ότι λειτουργούν κανονικά και δεν έχουν ζημιές. Ελέγξτε τους ιμάντες, τις πόρτες, τα κουμπώματα, τα τυλίγματα, τα στηρίγματα και τους οδηγούς. Αντικαταστήστε όποια ζώνη ασφαλείας δεν λειτουργεί σωστά ή έχει ζημιά.

### ⚠ ΠΡΟΕΙΔΟΠΟΙΗΣΗ

Βεβαιωθείτε ότι έχετε ελέγξει όλες τις ζώνες ασφαλείας μετά από μια σύγκρουση. Όποια ζώνη ασφαλείας χρησιμοποιόταν κατά τη διάρκεια σύγκρουσης (εκτός αν αυτή ήταν πολύ μικρή), θα πρέπει να αντικατασταθεί ακόμα και αν δεν έχει κάποια ορατή ζημιά. Οποιαδήποτε ζώνη ασφαλείας δεν χρησιμοποιόταν σε μια σύγκρουση αλλά δεν λειτουργεί σωστά ή έχει υποστεί ζημιά, πρέπει να αντικατασταθεί, επίσης.

## Συστήματα συγκράτησης παιδιών

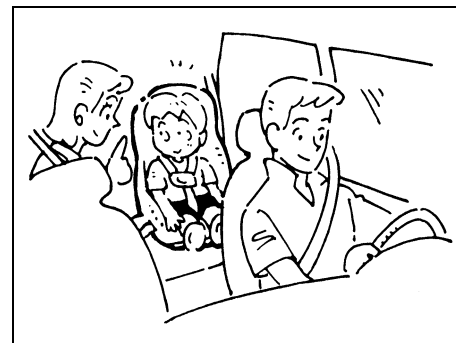

60G332S

## Συγκράτηση βρέφους - μόνο πίσω κάθισμα

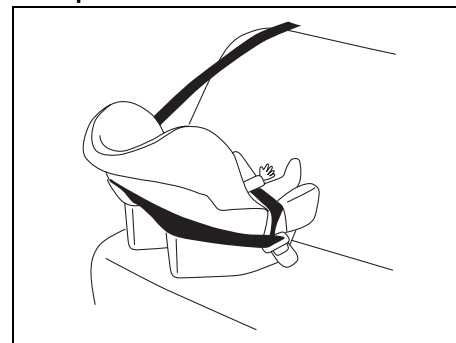

65D584

## ΠΡΙΝ ΞΕΚΙΝΗΣΕΤΕ

### Συγκράτηση παιδιού

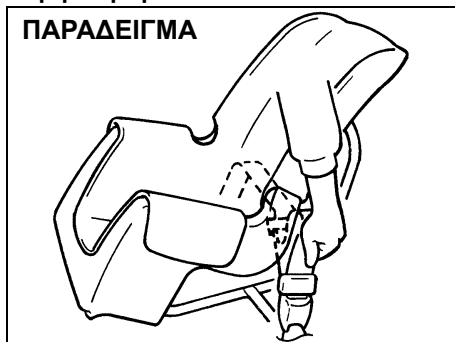

65D197

### Επιπλέον κάθισμα



65D203

Η SUZUKI σας συνιστά έντονα την χρήση συστημάτων συγκράτησης παιδιών για να περιορίσετε τα βρέφη και τα μικρά παιδιά. Υπάρχουν πολλοί διαφορετικοί τύποι συστημάτων συγκράτησης παιδιών; βεβαιωθείτε ότι ο τύπος που διαλέξατε εναρμονίζεται με τα εφαρμοζόμενα πρότυπα ασφαλείας.

Όλα τα συστήματα συγκράτησης παιδιών είναι σχεδιασμένα ώστε να ασφαρίζονται στα καθίσματα του αυτοκινήτου, είτε με ζώνες ασφαλείας (ζώνες επικάλυψης είτε με τμήμα των ζωνών επικάλυψης ώμου) ή με τον τύπο αγκύρωσης ISOFIX (εάν υπάρχει). Όποτε είναι δυνατόν, η SUZUKI συνιστά τα συστημάτων συγκράτησης παιδιών να τοποθετούνται στο πίσω μέρος. Σύμφωνα με τις στατιστικές ατυχημάτων, τα παιδιά είναι ασφαλέστερα όταν κάθονται κατάλληλα σε πίσω θέση παρά όταν κάθονται σε μπροστινή θέση.

Αν πρέπει να χρησιμοποιήσετε κάποιο παιδικό κάθισμα στραμμένο μπροστά στο κάθισμα συνοδηγού, ρυθμίστε το κάθισμα συνοδηγού όσο πιο πίσω γίνεται.

### (Για τις χώρες Ευρωπαϊκής Ένωσης)

Όταν αγοράζετε και εγκαθιστάτε μια παιδική συγκράτηση στο SUZUKI σας, αναφέρατε στις πληροφορίες για την καταλληλότητα των παιδικών συγκρατήσεων που παρουσιάζονται στο “Σύστημα παιδικών συγκρατήσεων για τις χώρες της ΕΕ” σε αυτό το τμήμα.

### ΣΗΜΕΙΩΣΗ:

*Συμμορφωθείτε με οποιοδήποτε υποχρεωτική νομοθεσία για τα συστήματα παιδικών καθισμάτων.*



65D607



65D608

### ⚠ ΠΡΟΕΙΔΟΠΟΙΗΣΗ

Αν το αυτοκίνητό σας είναι εφοδιασμένο με αερόσακκο συνοδηγού, μην τοποθετείτε στο κάθισμα συνοδηγού παιδικό κάθισμα στραμμένο προς τα πίσω. Εάν ανοίξει ο αερόσακος του συνοδηγού, το παιδί που βρίσκεται σε ένα ανάποδο παιδικό σύστημα καθίσματος μπορεί να σκοτωθεί ή να τραυματισθεί πολύ σοβαρά. Η ράχη του προς τα πίσω στραμμένου παιδικού καθίσματος ίσως είναι πολύ κοντά στον φουσκωμένο αερόσακο.



65D609

### ⚠ ΠΡΟΕΙΔΟΠΟΙΗΣΗ

Αν τα παιδικά καθίσματα δεν είναι σωστά τοποθετημένα στο αυτοκίνητο, σε περίπτωση σύγκρουσης τα παιδιά μπορεί να τραυματιστούν. Όταν τοποθετείτε κάποιο παιδικό κάθισμα, βεβαιωθείτε ότι εφαρμόζετε τις παρακάτω οδηγίες. Βεβαιωθείτε ότι το παιδί εξασφαλίζεται στο παιδικό κάθισμα σύμφωνα με τις υποδείξεις του κατασκευαστή του καθίσματος.

### ⚠ ΠΡΟΕΙΔΟΠΟΙΗΣΗ

Σε ένα ατύχημα ή απότομο σταμάτημα, το πίσω στήριγμα βραχίονα (αν υπάρχει) ίσως πέσει προς τα εμπρός. Εάν υπάρχει παιδί σε ανάποδο παιδικό σύστημα συγκράτησης, στην κεντρική θέση καθίσματος, το πέσιμο του μπράτσου μπορεί να τραυματίσει το παιδί. Βεβαιωθείτε το μπράτσο είναι πίσω στο κάθισμα, και ασφαλισμένο όταν δεν χρησιμοποιείται.

**Σύστημα παιδικών συγκρατήσεων για τις χώρες της ΕΕ****Σύστημα παιδικού καθίσματος**

Η καταλληλότητα κάθε θέσης επιβάτου για την μεταφορά παιδιών και την τοποθέτηση συστήματος παιδικού καθίσματος υποδεικνύεται στον παρακάτω πίνακα. Οποτεδήποτε μεταφέρεται παιδιά μικρότερα των 12 ετών ή μικρότερα των 150 εκ, χρησιμοποιείτε το σύστημα παιδικού καθίσματος που ανταποκρίνεται στην Οδηγία 44 ECE-R, και ανατρέχοντας στις οδηγίες αυτού του πίνακα.

**Πίνακας των εγχειριδίων πληροφοριών οχημάτων για τα συμβατικά (πρόσδεση με τη ζώνη ασφαλείας) καταλληλότητα εγκαταστάσεων συστημάτων συγκρατήσεων παιδιών για τις διάφορες διατάξεις θέσεων.**

**Για το 3 θυρο μοντέλο**

Μαζική ομάδα		Διατάξη θέσης (ή άλλη περιοχή)				
		Εμπρός επιβάτης	Οπίσθιο εξωτερικό	Πίσω κέντρο	Ενδιάμεσο εξωτερικό	Ενδιάμεσο κέντρο
ομάδα 0	μέχρι 10 κιλά	X	U	N.A.	N.A.	N.A.
ομάδα 0+	μέχρι 13 κιλά	X	U	N.A.	N.A.	N.A.
ομάδα I	9 έως 18 κιλά	X	U	N.A.	N.A.	N.A.
ομάδα II	15 έως 25 κιλά	X	UF	N.A.	N.A.	N.A.
ομάδα III	22 έως 36 κιλά	X	UF	N.A.	N.A.	N.A.

**Για το 5 θυρο μοντέλο**

Μαζική ομάδα		Διατάξη θέσης (ή άλλη περιοχή)				
		Εμπρός επιβάτης	Οπίσθιο εξωτερικό	Πίσω κέντρο	Ενδιάμεσο εξωτερικό	Ενδιάμεσο κέντρο
ομάδα 0	μέχρι 10 κιλά	X	U	X	N.A.	N.A.
ομάδα 0+	μέχρι 13 κιλά	X	U	X	N.A.	N.A.
ομάδα I	9 έως 18 κιλά	X	U	X	N.A.	N.A.
ομάδα II	15 έως 25 κιλά	X	UF	X	N.A.	N.A.
ομάδα III	22 έως 36 κιλά	X	UF	X	N.A.	N.A.

Κλειδί των γραμμμάτων που παρεμβάλλονται στον ανωτέρω πίνακα:

- U : Κατάλληλο για την κατηγορία 'καθολικών' συγκρατήσεων που εγκρίνονται για χρήση σε αυτήν την μαζική ομάδα
- UF : Κατάλληλο για τις στραμένες εμπρός 'καθολικές' συγκρατήσεις κατηγορίας εγκεκριμένες για χρήση σε αυτήν την μαζική ομάδα.
- L : Κατάλληλο για τους ιδιαίτερες συγκρατήσεις παιδιών που δίνονται στο συνημμένο κατάλογο  
Αυτές οι συγκρατήσεις μπορούν να είναι από τις κατηγορίες 'συγκεκριμένου οχήματος', 'περιορισμένες' ή 'ημι-καθολικές'.
- B : Συγκρατήση που εγκρίνεται ενσωματωμένος για αυτήν την μαζική ομάδα
- X : Θέση καθισμάτος μη κατάλληλη για παιδιά σε αυτήν την μαζική ομάδα

**ΣΗΜΕΙΩΣΗ:**

*'universal' ονομάζεται η κατηγορία βάσει της Ευρωπαϊκής Οδηγίας ECE-R 44.*

## ΠΡΙΝ ΞΕΚΙΝΗΣΕΤΕ

Πίνακας των εγχειριδίων πληροφοριών οχημάτων για την καταλληλότητα εγκαταστάσεων συστημάτων συγκρατήσεων παιδιών ISOFIX για τις διάφορες θέσεις ISOFIX.

Για το 3 θυρο μοντέλο

Μαζική ομάδα	Κατηγορία μεγέθους	Προσάρτημα	Θέσεις ISOFIX οχήματος					
			Εμπρός επιβάτης	Οπίσθιο εξωτερικό	Πίσω κέντρο	Ενδιάμεσο εξωτερικό	Ενδιάμεσο κέντρο	Άλλες περιοχές
Φορητό λίκνο μεταφοράς βρέφους	F	ISO/L1	N.A.	X	N.A.	N.A.	N.A.	N.A.
	G	ISO/L2	N.A.	X	N.A.	N.A.	N.A.	N.A.
		1*	N.A.	N.A.	N.A.	N.A.	N.A.	N.A.
ομάδα 0 μέχρι 10 κιλά	E	ISO/R1	N.A.	X	N.A.	N.A.	N.A.	N.A.
		1*	N.A.	N.A.	N.A.	N.A.	N.A.	N.A.
ομάδα 0+ μέχρι 13 κιλά	E	ISO/R1	N.A.	X	N.A.	N.A.	N.A.	N.A.
	D	ISO/R2	N.A.	X	N.A.	N.A.	N.A.	N.A.
	C	ISO/R3	N.A.	X	N.A.	N.A.	N.A.	N.A.
		1*	N.A.	N.A.	N.A.	N.A.	N.A.	N.A.
ομάδα I 9 έως 18 κιλά	D	ISO/R2	N.A.	X	N.A.	N.A.	N.A.	N.A.
	C	ISO/R3	N.A.	X	N.A.	N.A.	N.A.	N.A.
	B	ISO/F2	N.A.	IUF*	N.A.	N.A.	N.A.	N.A.
	B1	ISO/F2X	N.A.	IUF*	N.A.	N.A.	N.A.	N.A.
	A	ISO/F3	N.A.	IL	N.A.	N.A.	N.A.	N.A.
		1*	N.A.	N.A.	N.A.	N.A.	N.A.	N.A.
ομάδα II 15 έως 25 κιλά		1*	N.A.	N.A.	N.A.	N.A.	N.A.	N.A.
ομάδα III 22 έως 36 κιλά		1*	N.A.	N.A.	N.A.	N.A.	N.A.	N.A.

1\* Για το σύστημα συγκράτησης παιδιού που δεν φέρει τον αναγνώριση ISO/XX κατηγορίας μεγέθους (από A σε G), για την εφαρμοσμένη μαζική ομάδα, ο κατασκευαστής του αυτοκινήτου θα πρέπει να υποδείξει το συγκεκριμένο σύστημα(τα) συγκράτησης παιδιού ISOFIX (σ) που συστήνεται για κάθε θέση οχημάτων.



**Για το 5 θυρο μοντέλο**

Μαζική ομάδα	Κατηγορία μεγέθους	Προσάρτημα	Θέσεις ISOFIX οχήματος					
			Εμπρός επιβάτης	Οπίσθιο εξωτερικό	Πίσω κέντρο	Ενδιάμεσο εξωτερικό	Ενδιάμεσο κέντρο	Άλλες περιοχές
Φορητό λίκνο μεταφοράς βρέφους	F	ISO/L1	N.A.	X	N.A.	N.A.	N.A.	N.A.
	G	ISO/L2	N.A.	X	N.A.	N.A.	N.A.	N.A.
		1*	N.A.	N.A.	N.A.	N.A.	N.A.	N.A.
ομάδα 0 μέχρι 10 κιλά	E	ISO/R1	N.A.	X	N.A.	N.A.	N.A.	N.A.
		1*	N.A.	N.A.	N.A.	N.A.	N.A.	N.A.
ομάδα 0+ μέχρι 13 κιλά	E	ISO/R1	N.A.	X	N.A.	N.A.	N.A.	N.A.
	D	ISO/R2	N.A.	IL	N.A.	N.A.	N.A.	N.A.
	C	ISO/R3	N.A.	IL	N.A.	N.A.	N.A.	N.A.
		1*	N.A.	N.A.	N.A.	N.A.	N.A.	N.A.
ομάδα I 9 έως 18 κιλά	D	ISO/R2	N.A.	IL	N.A.	N.A.	N.A.	N.A.
	C	ISO/R3	N.A.	IL	N.A.	N.A.	N.A.	N.A.
	B	ISO/F2	N.A.	IUF*	N.A.	N.A.	N.A.	N.A.
	B1	ISO/F2X	N.A.	IUF*	N.A.	N.A.	N.A.	N.A.
	A	ISO/F3	N.A.	IL	N.A.	N.A.	N.A.	N.A.
		1*	N.A.	N.A.	N.A.	N.A.	N.A.	N.A.
ομάδα II 15 έως 25 κιλά		1*	N.A.	N.A.	N.A.	N.A.	N.A.	N.A.
ομάδα III 22 έως 36 κιλά		1*	N.A.	N.A.	N.A.	N.A.	N.A.	N.A.

1\* Για το σύστημα συγκράτησης παιδιού που δεν φέρει τον αναγνώριση ISO/XX κατηγορίας μεγέθους (από A σε G), για την εφαρμόσιμη μαζική ομάδα, ο κατασκευαστής του αυτοκινήτου θα πρέπει να υποδείξει το συγκεκριμένο σύστημα(τα) συγκράτησης παιδιού ISOFIX (σ) που συστήνεται για κάθε θέση οχημάτων.

## ΠΡΙΝ ΞΕΚΙΝΗΣΕΤΕ

---

Κλειδί των γραμμάτων που παρεμβάλλονται στον ανωτέρω πίνακα:

IUF: Κατάλληλη για τα μπροστινά συστήματα συγκράτησης παιδιών ISOFIX της καθολικής κατηγορίας εγκεκριμένα για χρήση σε αυτήν την μαζική ομάδα.

\* Η SUZUKI συστήνει RÖMER DUO plus (αριθμός σειράς γνήσιων Ανταλλακτικών SUZUKI: 99000-990YA-020)

IL : Κατάλληλο για ιδιαίτερο σύστημα συγκράτησης παιδιού ISOFIX είναι εκείνες του 'συγκεκριμένου οχήματος', 'περιορισμένες' ή 'ημι-καθολικές' κατηγορίες.

X : Θέση ISOFIX μη κατάλληλη για τα συστήματα συγκράτησης παιδιών ISOFIX σε αυτή τη μαζική ομάδα/ή αυτή την κατηγορία μεγέθους.

### ΣΗΜΕΙΩΣΗ:

*'universal' ονομάζεται η κατηγορία βάσει της Ευρωπαϊκής Οδηγίας ECE-R 44.*

**Τοποθέτηση με ζώνες ασφαλείας τριών σημείων****ΠΡΟΣΟΧΗ**

Πριν εγκαταστήσετε ένα σύστημα συγκράτησης παιδιού στο οπίσθιο κάθισμα, υψώστε το προσκέφαλο στην ανώτατη θέση.

Με ζώνη τύπου ELR

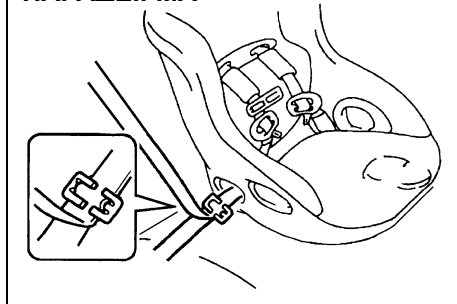
**ΠΑΡΑΔΕΙΓΜΑ**

65D233

Τοποθετήστε το παιδικό κάθισμα σύμφωνα με τις οδηγίες που παρέχει ο κατασκευαστής του.

Βεβαιωθείτε ότι η ζώνη ασφαλείας έχει κουμπώσει σωστά.

Δοκιμάστε να μετακινήσετε το παιδικό κάθισμα προς όλες τις κατευθύνσεις, για να βεβαιωθείτε ότι έχει τοποθετηθεί σωστά.

**Εγκατάσταση με αγκυρώσεις τύπου ISOFIX (προαιρετικός εξοπλισμός)**

Για το 3 θυρο μοντέλο

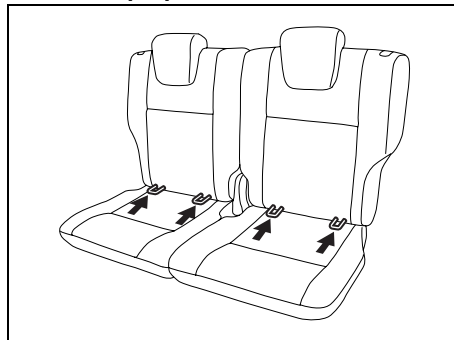

64J028

Για το 5 θυρο μοντέλο

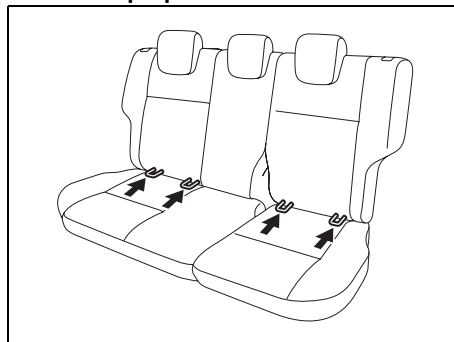

64J027

Το όχημα σας είναι εφοδιασμένο με τις χαμηλότερες αγκυρώσεις του πάνω μάντα των πίσω καθισμάτων για καθιστή θέση εκτός ορίων για την στερέωση ενός παιδικού καθίσματος τύπου ISOFIX με τις ράβδους σύνδεσης. Οι χαμηλότερες αγκυρώσεις βρίσκονται εκεί που το μαξιλάρι του καθίσματος ενώνεται με την βάση της ράχης του καθίσματος.

**ΠΡΟΕΙΔΟΠΟΙΗΣΗ**

Βεβαιωθείτε ότι εγκαθιστάτε τον τύπο ISOFIX συγκράτησης (ων) παιδιών μόνο στις εξωτερικές θέσεις, όχι στην κεντρική θέση για το οπίσθιο κάθισμα.

Τοποθετήστε το παιδικό κάθισμα τύπου ISOFIX σύμφωνα με τις οδηγίες που παρέχονται από τον κατασκευαστή του παιδικού καθίσματος. Μετά από την εγκατάσταση του συστήματος συγκράτησης παιδιών δοκιμάστε να το μετακινήσετε προς όλες τις κατευθύνσεις ιδίως προς τα εμπρός, για να βεβαιωθείτε ότι οι συνδετικοί ράβδοι είναι ασφαλώς προσδεδεμένοι στις αγκυρώσεις.

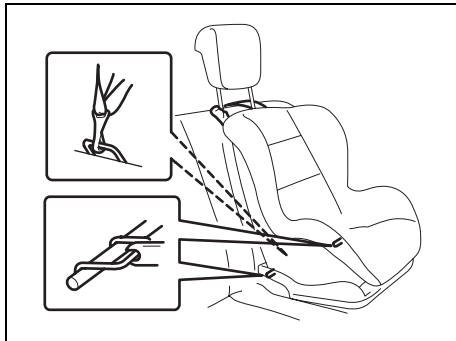

64J135

Το όχημα σας είναι επίσης εφοδιασμένο με αγκυρώσεις του πάνω ιμάντα. (Για λεπτομέρειες, ανατρέξτε στη παράγραφο “Εγκατάσταση παιδικού καθίσματος με πάνω ιμάντα”.) Βεβαιωθείτε ότι χρησιμοποιείτε τον πάνω ιμάντα του παιδικού καθίσματος σύμφωνα με τις οδηγίες που παρέχονται από τον κατασκευαστή του παιδικού καθίσματος.

Γενικά για την εγκατάσταση:

- 1) Τραβήξτε προς τα πάνω το οπίσθιο προσκέφαλο στην ανώτερη θέση.

### ΠΡΟΣΟΧΗ

Πρίν εγκαταστήσετε ένα σύστημα συγκράτησης παιδιού στο οπίσθιο κάθισμα, υψώστε το προσκέφαλο στην ανώτατη θέση.

- 2) Αν είναι δυνατόν, διπλώστε το πίσω κάθισμα προς τα πίσω για ευκολότερη εγκατάσταση.

### ΠΑΡΑΔΕΙΓΜΑ

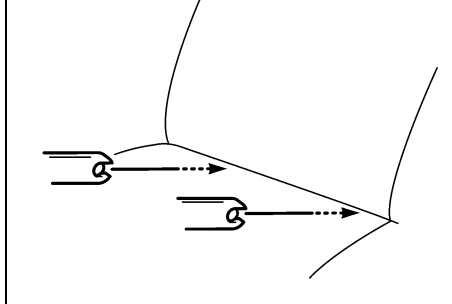

78F114

- 3) Τοποθετήστε την συγκράτηση παιδιών στο οπίσθιο κάθισμα, παρεμβάλλοντας τις συνδέουσες ράβδους στις αγκυρώσεις μεταξύ του μαξιλαριού του καθίσματος και της ράχης.

### ΠΑΡΑΔΕΙΓΜΑ

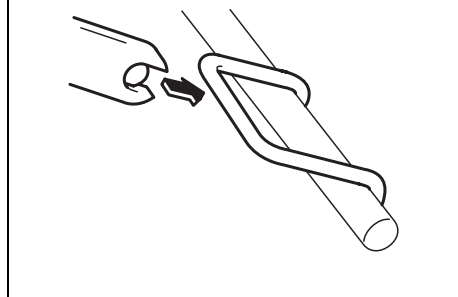

54G183

- 4) Χρησιμοποιήστε τα χέρια σας για να ευθυγραμμίσετε προσεκτικά τα άκρα των ράβδων σύνδεσης με τις αγκυρώσεις. Προσέξτε μην πληγώσετε τα χέρια σας.

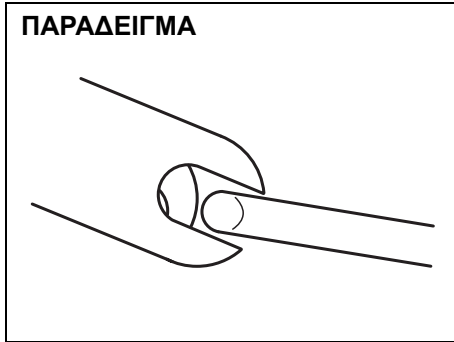

54G184

5) Σπρώξτε το παιδικό κάθισμα προς τις αγκυρώσεις ώστε τα άκρα των ράβδων σύνδεσης να είναι εν μέρει αγκιστρωμένα στις αγκυρώσεις. Χρησιμοποιήστε τα χέρια σας για να επιβεβαιώσετε την θέση.



54G185

- 6) Αρπάξτε το μπροστινό τμήμα του του παιδικού καθίσματος και σπρώξτε δυνατά το παιδικό κάθισμα για να κλειδώσετε τις ράβδους σύνδεσης. Βεβαιωθείτε ότι είναι σταθερά μανδαλωμένοι προσπαθώντας να μετακινήσετε το παιδικό κάθισμα προς όλες τις κατευθύνσεις και ιδίως μπροστά.
- 7) Ανασηκώστε την πλάτη του πίσω καθίσματος εάν την έχετε διπλώσει.
- 8) Προσαρμώστε ιμάντες υψηλού ορίου αντοχής, που αναφέρεται στο κεφάλαιο “Εγκατάσταση παιδικού καθίσματος με πάνω ιμάντα” τμήμα παρακάτω.

**Εγκατάσταση παιδικού καθίσματος με πάνω ιμάντα (προαιρετικός εξοπλισμός)**

**Για το 3 θυρο μοντέλο**

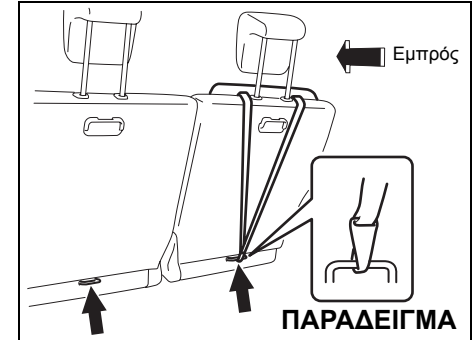

78K019

**Για το 5 θυρο μοντέλο**

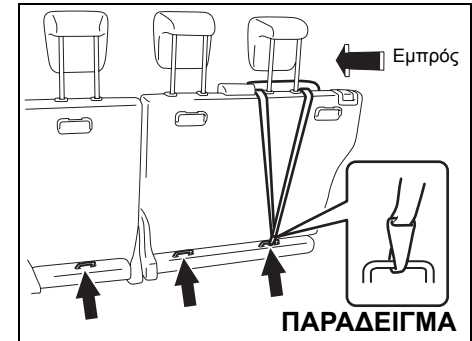

79K026

## ΠΡΙΝ ΞΕΚΙΝΗΣΕΤΕ

Μερικοί τύποι παιδικών καθισμάτων απαιτούν την χρήση πάνω ιμάντα. Τα κομβοέλασματα αγκύρωσης των κορυφαίων ιμαντών βρίσκονται στο πίσω μέρος του οπίσθιου καθίσματος όπως φαίνεται στην εικόνα. Ο αριθμός του αγκίστρου αγκύρωσης που παρέχεται στο όχημα σας εξαρτάται από τις προδιαγραφές του οχήματος. Τοποθετήστε το παιδικό κάθισμα όπως ακολουθεί:

- 1) Αφαιρέστε το κάλυμα του διαμερίσματος αποσκευών.
- 2) Ασφαλίστε το παιδικό κάθισμα στο πίσω κάθισμα χρησιμοποιώντας την διαδικασία που περιγράφηκε πιο πάνω για την ασφάλιση ενός παιδικού καθίσματος που δεν απαιτεί πάνω ιμάντα.
- 3) Αγκιστρώστε τον πάνω ιμάντα στο άγκιστρο αγκύρωσης και σφίξτε τον σύμφωνα με τις οδηγίες που παρέχονται από τον κατασκευαστή του παιδικού καθίσματος. Βεβαιωθείτε ότι στερεώνετε τον πάνω ιμάντα στην αντίστοιχη αγκύρωση που βρίσκεται τοποθετημένη κατευθείαν πίσω από το παιδικό κάθισμα. Μην στερεώνετε τον πάνω ιμάντα στους κρίκους συγκράτησης των αποσκευών (προαιρετικός εξοπλισμός).

### ⚠ ΠΡΟΕΙΔΟΠΟΙΗΣΗ

**Μην στερεώνετε τον πάνω ιμάντα του παιδικού καθίσματος στους κρίκους συγκράτησης των αποσκευών (προαιρετικός εξοπλισμός). Λάθος τοποθετημένος πάνω ιμάντας θα ελατώσει την προτεινόμενη αποτελεσματικότητα του παιδικού καθίσματος.**

Τύπος 1

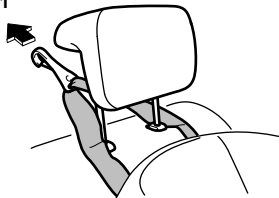

Τύπος 2

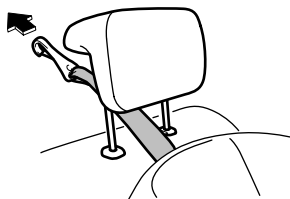

86G032

- 4) Όταν διευθύνετε τον πάνω ιμάντα, βεβαιωθείτε ότι περνάτε τον ιμάντα όπως φαίνεται στην επεξήγηση. (Δείτε

το τμήμα “Συγκρατητήρες κεφαλής” για λεπτομέρειες για το πως να υψώσετε ή να χαμηλώσετε το προσκέφαλο.)

- 5) Βεβαιωθείτε ότι το φορτίο δεν επιδρά στην κατεύθυνση του πάνω ιμάντα.

### ⚠ ΠΡΟΕΙΔΟΠΟΙΗΣΗ

**Οι αγκυρώσεις του συστήματος συγκράτησης παιδιών είναι σχεδιασμένες να αντέχουν μόνο τα προδιαγραφέντα φορτία μίας ορθά τοποθετημένης εγκατάστασης. Σέ καμία περίπτωση δεν πρέπει να χρησιμοποιηθούν ιμάντες καθίσματος ενήλικου ως λουριά για να τοποθετηθούν άλλα είδη και εξοπλισμοί στο αυτοκίνητο.**

**Προεντατήρας ζώνης ασφαλείας  
(προαιρετικός εξοπλισμός)**

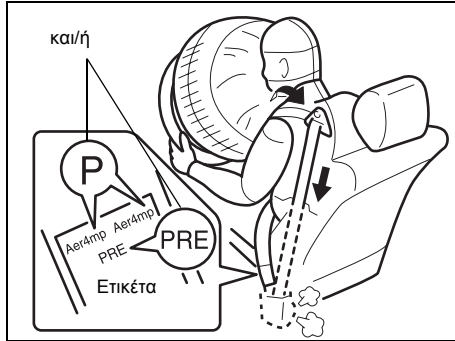

63J269

**⚠ ΠΡΟΕΙΔΟΠΟΙΗΣΗ**

**Στο κεφάλαιο αυτό περιγράφεται το ΣΥΣΤΗΜΑ ΠΡΟΕΝΤΑΤΗΡΩΝ ΖΩΝΗΣ ΑΣΦΑΛΕΙΑΣ της SUZUKI. Παρακαλούμε διαβάστε όλες τις οδηγίες προσεκτικά, ώστε να ελαχιστοποιήσετε τον κίνδυνο σοβαρού τραυματισμού ή ακόμα θανάτου.**

Για να εξακριβώσετε αν το αυτοκίνητό σας είναι εξοπλισμένο με σύστημα προεντατήρων για τις ζώνες ασφαλείας στα μπροστινά καθίσματα, ελέγξτε την ετικέτα στο κάτω μέρος της εμπρός ζώνης ασφαλείας. Αν υπάρχουν τα γράμματα “P” και/ή “PRE”, τότε το αυτοκίνητό σας είναι

εξοπλισμένο με προεντατήρες ζωνών ασφαλείας. Μπορείτε να χρησιμοποιήσετε τις ζώνες ασφαλείας με προεντατήρα όπως ακριβώς και τις κανονικές ζώνες ασφαλείας.

Διαβάστε το κεφάλαιο αυτό καθώς και το κεφάλαιο “Αερόσακοι”, για να μάθετε περισσότερα σχετικά με τους προεντατήρες.

Το σύστημα προεντατήρων για τις ζώνες ασφαλείας λειτουργεί σε συνδυασμό με τους ΑΕΡΟΣΑΚΟΥΣ. Οι αισθητήρες σύγκρουσης και η μονάδα ελέγχου των αερόσακων ελέγχει, επίσης και τους προεντατήρες για τις ζώνες ασφαλείας. Όταν ενεργοποιούνται οι αερόσακοι ενεργοποιούνται, επίσης, και οι προεντατήρες των ζωνών ασφαλείας. Για προφυλάξεις και γενικές πληροφορίες, καθώς και για οδηγίες συντήρησης για το σύστημα προεντατήρων, ανατρέξτε στο κεφάλαιο “Αερόσακοι” και στο κεφάλαιο “Προεντατήρας ζώνης ασφαλείας” και ακολουθήστε όλες τις προφυλάξεις.

Ο προεντατήρας βρίσκεται σε κάθε μηχανισμό επαναφοράς των μπροστινών ζωνών ασφαλείας. Ο προεντατήρας τεντώνει τη ζώνη ασφαλείας, ώστε να συγκρατείται το σώμα του επιβάτη πιο σταθερά σε περίπτωση μετωπικής σύγκρουσης. Οι μηχανισμοί επαναφοράς παραμένουν μπλοκαρισμένοι μετά την ενεργοποίηση των προεντατήρων. Κατά την ενεργοποίηση θα ακουστεί κάποιος θόρυβος, ενώ μπορεί να εμφανιστεί

καπνός. Οι συνθήκες αυτές δεν είναι επικίνδυνες και ούτε αποτελούν ένδειξη φωτιάς στο αυτοκίνητο.

Ο οδηγός και όλοι οι επιβάτες πρέπει να είναι πάντοτε σωστά δεμένοι με τις ζώνες ασφαλείας είτε υπάρχει προεντατήρας στη ζώνη είτε όχι, ώστε να μειώνεται ο κίνδυνος σοβαρού τραυματισμού ή ακόμα και θανάτου σε περίπτωση σύγκρουσης.

Πρέπει να κάθεστε τελείως πίσω στο κάθισμα, σε όρθια θέση, χωρίς να σκύβετε εμπρός ή στο πλάι. Ρυθμίστε τη ζώνη ασφαλείας, ώστε ο οριζόντιος ιμάντας να διέρχεται χαμηλά γύρω από τη λεκάνη και όχι γύρω από το θώρακα. Παρακαλούμε ανατρέξτε στο κεφάλαιο “Ρύθμιση καθισμάτων”, καθώς και στις οδηγίες και προφυλάξεις σχετικά με τη σωστή ρύθμιση του καθίσματος και τις ζώνες ασφαλείας.

Παρακαλούμε σημειώστε ότι οι προεντατήρες μαζί με τους αερόσακους ενεργοποιούνται μόνο σε ορισμένες μετωπικές συγκρούσεις. Δεν είναι σχεδιασμένοι να ενεργοποιούνται σε συγκρούσεις στο πίσω μέρος, σε πλευρικές συγκρούσεις, ανατροπές ή μικρής έντασης μετωπικές συγκρούσεις. Οι προεντατήρες μπορούν να ενεργοποιηθούν μόνο μία φορά. Αν ενεργοποιηθούν οι προεντατήρες (που σημαίνει ότι έχουν ενεργοποιηθεί και οι αερόσακοι), τότε θα πρέπει το σύστημα να επισκευαστεί σε ένα Επίσημο Συνεργείο SUZUKI το συντομότερο δυνατό.

## ΠΡΙΝ ΞΕΚΙΝΗΣΕΤΕ

Αν η λυχνία “AIR BAG” στο ταμπλό οργάνων δεν αναβοσβήνει ή ανάβει συνεχώς, μόλις ο κεντρικός διακόπτης γυρίσει στη θέση “ON”, παραμένει αναμμένη για περισσότερο από 10 δευτερόλεπτα ή ανάψει κατά την οδήγηση, τότε οι προεντατήρες ή το σύστημα των αερόσακων δεν λειτουργούν σωστά. Ελέγξτε και τα δύο συστήματα σε ένα Επίσημο Συνεργείο SUZUKI το συντομότερο δυνατό.

Εργασίες πάνω ή γύρω στο σύστημα προεντατήρων και στην καλωδίωσή του, πρέπει να γίνονται από ειδικά εκπαιδευμένο προσωπικό σε Επίσημο Συνεργείο της SUZUKI. Λανθασμένη συντήρηση μπορεί να έχει σαν αποτέλεσμα την κατά λάθος ενεργοποίηση των προεντατήρων ή να τους καταστήσει ανενεργούς. Οποιαδήποτε από τις δύο καταστάσεις μπορεί να έχει σαν αποτέλεσμα τραυματισμό.

Για να αποφύγετε ζημιά ή ανεπιθύμητη ενεργοποίηση των προεντατήρων, βεβαιωθείτε ότι η μπαταρία έχει αποσυνδεθεί και ο κεντρικός διακόπτης είναι στη θέση “LOCK” για τουλάχιστον 90 δευτερόλεπτα πριν κάνετε οποιαδήποτε εργασία στο ηλεκτρικό σύστημα του SUZUKI σας.

Μην αγγίζετε τα εξαρτήματα των προεντατήρων ή την καλωδίωσή τους. Τα καλώδια είναι καλυμμένα με κίτρινη ταινία ή με κίτρινη μόνωση, ενώ και τα φις είναι

επίσης κίτρινα, για εύκολη αναγνώριση. Κατά την απόσυρση του αυτοκινήτου σας θα πρέπει να αναζητήσετε τη βοήθεια του Επίσημου Αντιπροσώπου SUZUKI, ενός φανοποιείου ή μιάς μάντρας για αποσύρσεις αυτοκινήτων.

## Αερόσακοι (προαιρετικός εξοπλισμός)

### ΠΡΟΕΙΔΟΠΟΙΗΣΗ

Στο κεφάλαιο αυτό περιγράφεται η προστασία που παρέχει το ΣΥΣΤΗΜΑ ΑΕΡΟΣΑΚΩΝ της SUZUKI. Παρακαλούμε διαβάστε και ακολουθήστε προσεκτικά ΟΛΕΣ αυτές τις οδηγίες, ώστε να μειώσετε τον κίνδυνο σοβαρού τραυματισμού ή ακόμη και θανάτου σε περιπτώση μιας σύγκρουσης.

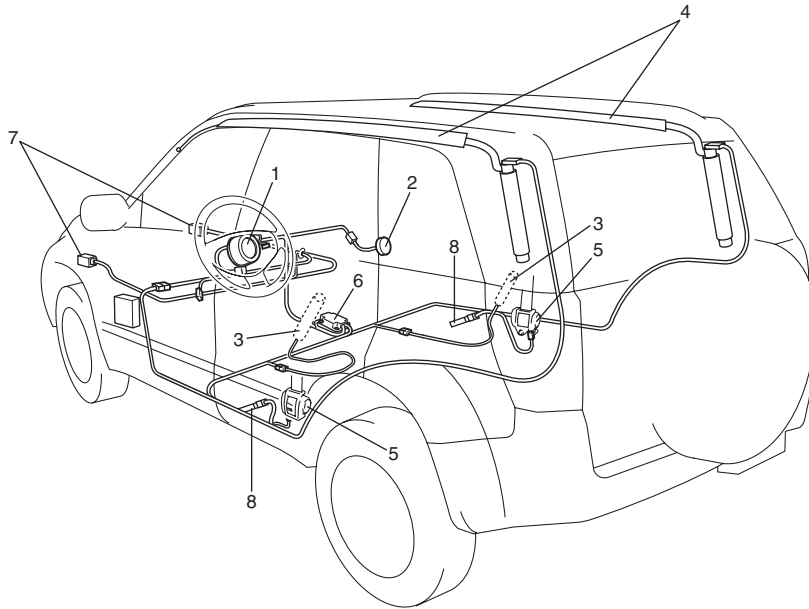

**ΠΑΡΑΔΕΙΓΜΑ**

78K144

Το όχημά σας είναι εξοπλισμένο με ένα Συμπληρωματικό σύστημα συγκράτησης που αποτελείται από τα ακόλουθα εξαρτήματα επιπρόσθετα από μια ζώνη αορτήρα σε κάθε κάθισμα.

1. Μπροστινό στοιχείο αερόσακου οδηγού
2. Μπροστινό στοιχείο αερόσακου μπροστινού επιβάτη
3. Ενότητα πλευρικών αερόσακων (προαιρετικός εξοπλισμός)
4. Δευτερεύουσα ενότητα αερόσακων κουρτινών (προαιρετικός εξοπλισμός)
5. Προεντατήρες ζωνών ασφαλείας (προαιρετικός εξοπλισμός)
6. Ελεγκτής αερόσακου
7. Πρόσθιος αισθητήρας σύγκρουσης
8. Πλευρικός αισθητήρας συντριβής (προαιρετικός εξοπλισμός)

## ΠΡΙΝ ΞΕΚΙΝΗΣΕΤΕ



63J030

Εάν η λυχνία “AIR BAG (ΑΕΡΟΣΑΚΟΥ)” στον πίνακα δεν αναβοσβήνει ή δεν ανάβει όταν γυρίζετε τον διακόπτη ανάφλεξης πρώτα στη θέση “ON”, ή εάν η λυχνία “ΑΕΡΟΣΑΚΟΥ” παραμένει, ή ανάβει ενώ οδηγείτε, το σύστημα αερόσακου (ή το σύστημα προεντατήρα ζώνης ασφαλείας) μπορεί να μην λειτουργήσει σωστά. Ελέγξτε το σύστημα αερόσακων και τους προεντατήρες των ζωνών ασφαλείας (προαιρετικός εξοπλισμός) σε ένα Επίσημο Συνεργείο SUZUKI το συντομότερο δυνατό.

### Μπροστινοί αερόσακοι

#### ΠΑΡΑΔΕΙΓΜΑ



63J259

#### ΠΑΡΑΔΕΙΓΜΑ

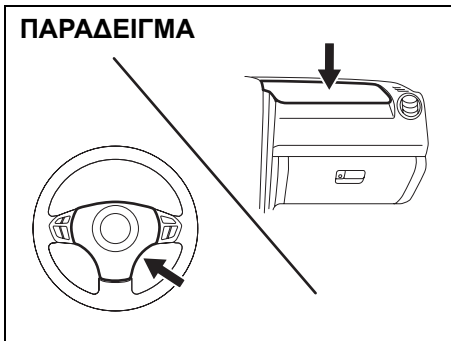

78K128

Ο μπροστινός αερόσακος του οδηγού βρίσκεται πίσω από το κεντρικό παράβλημα του τιμονιού και ο μπροστινός αερόσακος του μπροστινού επιβάτη

βρίσκεται πίσω από το ταμπλό της πλευράς του επιβάτη. Η ένδειξη “SRS AIRBAG” αναγράφεται στα καλύμματα των αερόσακων, ώστε να αναγνωρίζεται η θέση που βρίσκονται.

### Περιοχή μετωπικής σύγκρουσης

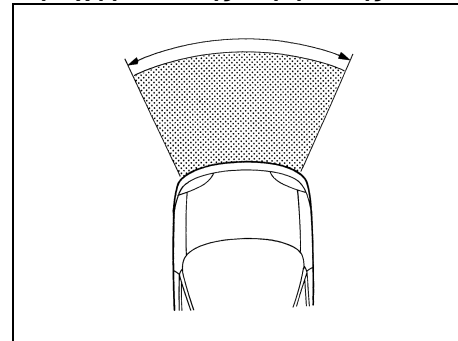

60G032

Οι αερόσακοι είναι σχεδιασμένοι να ενεργοποιούνται μόνο σε ορισμένες μετωπικές συγκρούσεις.

**Οι εμπρός αερόσακοι δεν ενεργοποιούνται**

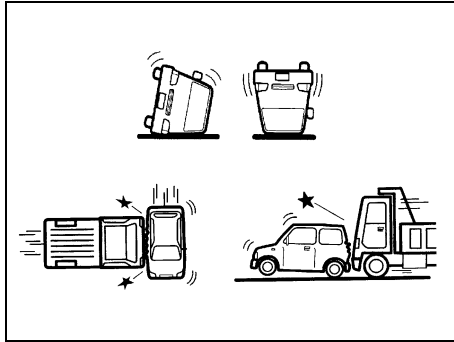

65D236

**Οι εμπρός αερόσακοι πιθανώς να μην ενεργοποιηθούν**

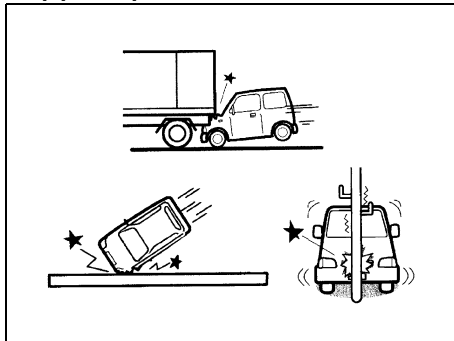

65D237

Οι μπροστινοί αερόσακοι δεν έχουν σχεδιαστεί για να ανοίξουν στις πίσω ή

πλευρικές κρούσεις, τις ανατροπές ή τις μικρές μετωπικές συγκρούσεις, αφού δεν θα πρόσφεραν καμία προστασία σε τέτοιου είδους ατυχημάτων. Επίσης επειδή ένας αερόσακος ενεργοποιείται μόνο μια φορά σε ένα ατύχημα, οι ζώνες ασφαλείας είναι απαραίτητες για να συγκρατούν τους επιβαίνοντες από περαιτέρω μετατοπίσεις κατά τη διάρκεια ατυχήματος.

Γι' αυτόν το λόγο, ο αερόσακος ΔΕΝ αντικαθιστά τις ζώνες ασφαλείας. Για να έχετε τη μέγιστη προστασία ΘΑ ΠΡΕΠΕΙ ΠΑΝΤΟΤΕ ΝΑ ΦΟΡΑΤΕ ΤΙΣ ΖΩΝΕΣ ΑΣΦΑΛΕΙΑΣ. Λάβετε υπόψη σας ότι κανένα σύστημα δεν μπορεί να εμποδίσει όλους τους πιθανούς τραυματισμούς που μπορεί να προκληθούν σε ένα ατύχημα.

**⚠ ΠΡΟΕΙΔΟΠΟΙΗΣΗ**

Ο αερόσακος συμπληρώνει την προστασία που παρέχουν οι ζώνες ασφαλείας σε μια μετωπική σύγκρουση. Ο οδηγός και οι επιβάτες πρέπει να είναι δεμένοι σωστά με τις ζώνες ασφαλείας ανεξάρτητα από την ύπαρξη ή μη αερόσακου, για να μειώνεται ο κίνδυνος σοβαρού τραυματισμού ή θανάτου σε περίπτωση σύγκρουσης.



65D607

**⚠ ΠΡΟΕΙΔΟΠΟΙΗΣΗ**

Μην τοποθετείτε στο κάθισμα του συνοδηγού ένα παιδικό κάθισμα στο οποίο το παιδί κοιτάζει προς τα πίσω. Εάν ανοίξει ο εμπρός αερόσακος του συνοδηγού, το παιδί που βρίσκεται σε ένα ανάποδο παιδικό σύστημα καθίσματος μπορεί να σκοτωθεί ή να τραυματισθεί πολύ σοβαρά. Η ράχη του προς τα πίσω στραμμένου παιδικού καθίσματος ίσως είναι πολύ κοντά στον φουσκωμένο αερόσακο.

Εάν πρέπει να χρησιμοποιήσετε ένα παιδικό κάθισμα στο κάθισμα του συνοδηγού, θα πρέπει να τραβήξετε το κάθισμα του συνοδηγού όσο γίνεται πιο πίσω. Παρακαλούμε ανατρέξτε στις

## ΠΡΙΝ ΞΕΚΙΝΗΣΕΤΕ

οδηγίες που παρέχει ο κατασκευαστής του καθίσματος, για λεπτομέρειες σχετικά με το δέσιμο των παιδιών στο κάθισμα.

### Σύμβολο αερόσακων

ΠΑΡΑΔΕΙΓΜΑ	
	<b>⚠ WARNING AVERTISSEMENT ADVERTENCIA WARNUNG ATTENZIONE WAARSCHUWING VIGYÁZAT</b> 
GB	-----
F	-----
E	-----
D	-----
I	-----
NL	-----
H	-----

78K189

Μπορείτε να βρείτε αυτήν την ετικέτα στο σκίαστρο.

### **⚠ ΠΡΟΕΙΔΟΠΟΙΗΣΗ**

**Μη χρησιμοποιείτε παιδικό κάθισμα στο οποίο το παιδί κοιτάζει προς τα πίσω, σε θέση η οποία διαθέτει αερόσακο.**

### Πλευρικοί αερόσακοι και πλευρικοί αερόσακοι κουρτινών (προαιρετικός εξοπλισμός)

#### ΠΑΡΑΔΕΙΓΜΑ

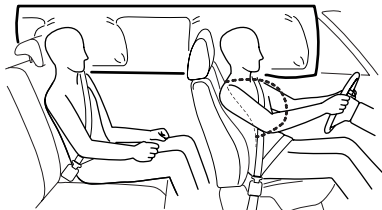

68KM090

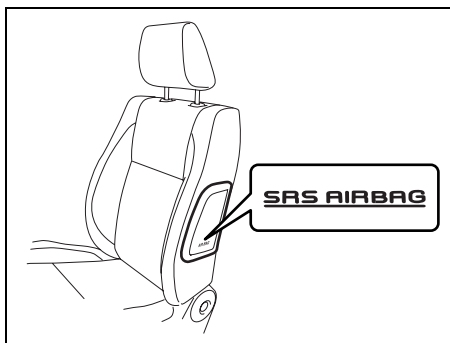

78K037

Οι πλευρικοί αερόσακοι (προαιρετικός εξοπλισμός) βρίσκονται στο τμήμα της

πλάτης των μπροστινών καθισμάτων και προς τη πλευρά των πορτών. Οι λέξεις "SRS AIRBAG" είναι διαμορφωμένες στο κάλυμμα των πλευρικών αερόσακων για να προσδιορίσουν τη θέση των πλευρικών αερόσακων.

### **⚠ ΠΡΟΕΙΔΟΠΟΙΗΣΗ**

**Εάν το αυτοκίνητό σας είναι εξοπλισμένο με πλαινό αερόσακο, μην τοποθετείτε παιδικό σύστημα καθίσματος στο εμπρός κάθισμα. Εάν ανοίξει ο πλαινός αερόσακος του συνοδηγού, το παιδί που βρίσκεται σε ένα παιδικό σύστημα καθίσματος μπορεί να τραυματισθεί.**

**Για το 3 θυρο μοντέλο**

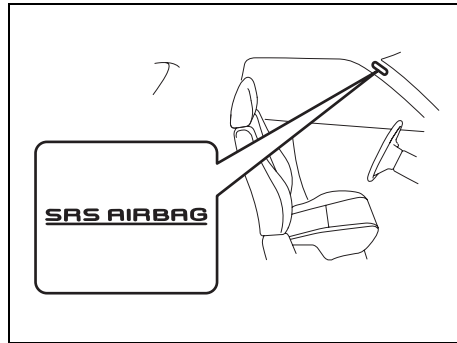

64J035

**Για το 5 θυρο μοντέλο**

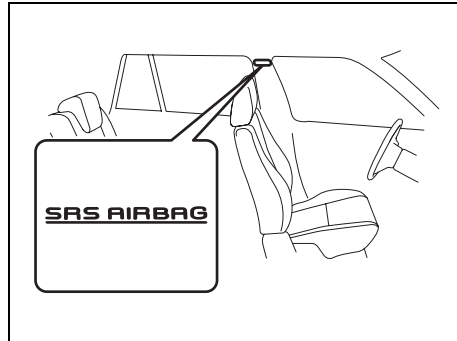

64J034

Οι πλευρικοί αερόσακοι κουρτινών (εάν εξοπλίζονται) βρίσκονται στην επένδυση της στέγης. Οι λέξεις "SRS AIRBAG" (ΑΕΡΟΣΑΚΟΣ SRS) είναι διαμορφωμένες

ανάγλυφα στον στυλοβάτη για να αναγνωρίσει τη θέση των πλευρικών αερόσακων κουρτινών.

**ΣΗΜΕΙΩΣΗ:**

- Για το 3 θυρο μοντέλο, το πλευρικό παραπέτασμα αερόσακου παρέχει απορροφητήρα κραδασμών για τον μπροστινό επιβάτη μόνο.
- Για το 5 θυρο μοντέλο, το πλευρικό παραπέτασμα αερόσακου παρέχει απορροφητήρα κραδασμών για τον μπροστινό καθώς και τον πίσω επιβάτη.

**Περιοχή πλευρικής σύγκρουσης**

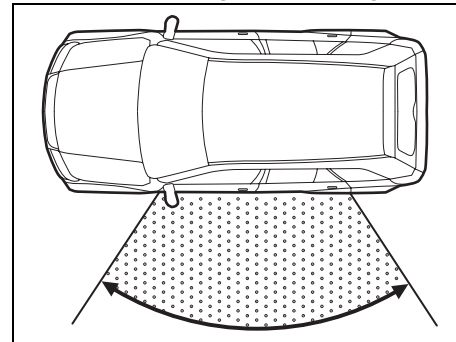

64J036

Οι πλευρικοί αερόσακοι και οι πλευρικοί αερόσακοι κουρτινών σχεδιάζονται για να φουσκώσουν μόνο στις σφοδρές πλευρικές συγκρούσεις.

Οι πλευρικοί αερόσακοι και οι πλευρικοί αερόσακοι κουρτινών δεν θα φουσκώσουν

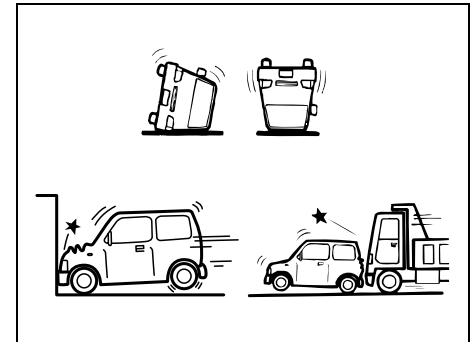

54G027

Οι πλευρικοί αερόσακοι και οι πλευρικοί αερόσακοι κουρτινών πιθανόν δεν θα φουσκώσουν

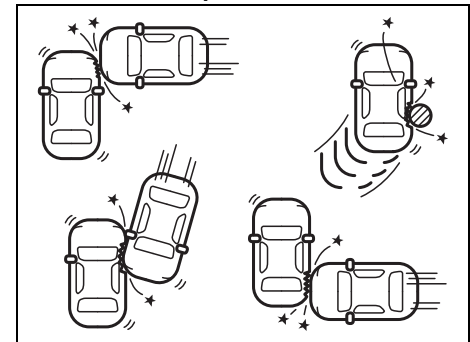

54G028

Οι πλευρικοί αερόσακοι και οι πλευρικοί αερόσακοι κουρτίνας δεν έχουν σχεδιαστεί για να ανοίξουν στις μετωπικές ή πίσω συγκρούσεις, τις ανατροπές ή τις μικρές πλευρικές συγκρούσεις, αφού δεν θα πρόσφεραν καμία προστασία σε τέτοιου είδους ατυχημάτων. Μόνο ο πλευρικός αερόσακος και το πλευρικό παραπέτασμα αερόσακων στην πλευρά του οχήματος που χτυπιέται θα φουσκώσουν. Επίσης επειδή ένας αερόσακος ενεργοποιείται μόνο μια φορά σε ένα ατύχημα, οι ζώνες ασφαλείας είναι απαραίτητες για να συγκρατούν τους επιβαίνοντες από περαιτέρω μετατοπίσεις κατά τη διάρκεια ατυχήματος.

Γι' αυτόν τον λόγο, ο αερόσακος ΔΕΝ αντικαθιστά τις ζώνες ασφαλείας. Για να έχετε τη μέγιστη προστασία ΘΑ ΠΡΕΠΕΙ ΠΑΝΤΟΤΕ ΝΑ ΦΟΡΑΤΕ ΤΙΣ ΖΩΝΕΣ ΑΣΦΑΛΕΙΑΣ. Λάβετε υπόψη σας ότι κανένα σύστημα δεν μπορεί να εμποδίσει όλους τους πιθανούς τραυματισμούς που μπορεί να προκληθούν σε ένα ατύχημα.

### ΠΡΟΕΙΔΟΠΟΙΗΣΗ

**Ο αερόσακος συμπληρώνει την προστασία που παρέχουν οι ζώνες ασφαλείας σε μια μετωπική σύγκρουση. Ο οδηγός και οι επιβάτες πρέπει να είναι δεμένοι σωστά με τις ζώνες ασφαλείας ανεξάρτητα από την ύπαρξη ή μη αερόσακου, για να μειώνεται ο κίνδυνος σοβαρού τραυματισμού ή θανάτου σε περίπτωση σύγκρουσης.**

### Πως λειτουργεί το σύστημα

Σε μια μετωπική σύγκρουση, οι αισθητήρες σύγκρουσης θα ανιχνεύσουν γρήγορη επιβράδυνση, και εάν ο ελεγκτής κρίνει ότι η επιβράδυνση αντιπροσωπεύει μια σφοδρή μετωπική σύγκρουση, ο ελεγκτής θα πυροδοτήσει τους διογκωτές. Αν το όχημά σας είναι εφοδιασμένο με πλευρικούς αερόσακους και αερόσακους πλευρικών κουρτινών, οι αισθητήρες σύγκρουσης θα ανιχνεύσουν μια πλευρική σύγκρουση, και εάν ο ελεγκτής κρίνει ότι η πλευρική σύγκρουση είναι αρκετά σφοδρή, θα ενεργοποιήσει τις αεραντλίες των πλευρικών αερόσακων και τους αερόσακους πλευρικών κουρτινών.

Οι γεννήτριες αερίων “φουσκώνουν” τους αερόσακους με αέριο, άζωτο ή αργό. Οι φουσκωμένοι αερόσακοι παρέχουν ένα μαξιλάρι για το κεφάλι (μπροστινοί αερόσακοι και πλευρικοί αερόσακοι κουρτινών μόνο) και τον κορμό σας. Ο αερόσακος φουσκώνει και ξεφουσκώνει τόσο γρήγορα, που πολλές φορές δεν γίνεται καν αντιληπτό ότι έχει ενεργοποιηθεί. Ο αερόσακος ούτε περιορίζει την ορατότητα ούτε εμποδίζει την έξοδό σας από το αυτοκίνητο.

Οι αερόσακοι πρέπει να ενεργοποιούνται ακαριαία και δυναμικά, ώστε να μειώνουν την πιθανότητα σοβαρού ή θανατηφόρου τραυματισμού. Ωστόσο, ένα ανεπιθύμητο αποτέλεσμα της ακαριαίας ενεργοποίησης είναι ο πιθανός ερεθισμός του δέρματος από τον αερόσακο, όπως για παράδειγμα,

στο πρόσωπο. Επίσης, κατά την ενεργοποίηση των αερόσακων παράγεται ένας δυνατός θόρυβος και απελευθερώνεται μια ποσότητα σκόνης και καπνού. Οι συνθήκες αυτές δεν είναι επικίνδυνες και ούτε αποτελούν ένδειξη φωτιάς στο αυτοκίνητο. Προσέξτε, όμως, γιατί μερικά εξαρτήματα των αερόσακων μπορεί να είναι πολύ ζεστά αμέσως μετά την ενεργοποίησή τους.

Η ζώνη ασφαλείας βοηθά να διατηρείτε τη σωστή θέση, ώστε να έχετε τη μέγιστη προστασία κατά την ενεργοποίηση του αερόσακου. Ρυθμίστε το κάθισμά σας όσο πιο πίσω γίνεται, διατηρώντας όμως συγχρόνως τον έλεγχο του αυτοκινήτου. Καθήστε εντελώς πίσω στο κάθισμα σας, με το σώμα ίσιο, και μην γέρνετε πάνω από το τιμόνι και το ταμπλώ. Οι μπροστινοί επιβάτες δεν πρέπει να ακουμπούν ή να κοιμούνται στηριγμένοι στην πόρτα. Παρακαλούμε ανατρέξτε στο κεφάλαιο “Ρύθμιση καθισμάτων” και στο κεφάλαιο “Ζώνες ασφαλείας και συστήματα συγκράτησης παιδιών” του τμήματος “ΠΡΙΝ ΞΕΚΙΝΗΣΕΤΕ”, για λεπτομέρειες σχετικά με τη σωστή ρύθμιση του καθίσματος και των ζωνών ασφαλείας.



65D610



54G582

### ▲ ΠΡΟΕΙΔΟΠΟΙΗΣΗ

- Ο οδηγός δεν πρέπει να σκύβει πάνω στο τιμόνι. Ο συνοδηγός δεν πρέπει να ακουμπά το σώμα του/της πάνω στο ταμπλό ή να κάθεται κοντά του. Για τα οχήματα με τους πλευρικούς αερόσακους και το πλευρικό παραπέτασμα αερόσακου, οι κάτοχοι δεν πρέπει να κλίνουν επάνω ή να κοιμούνται ακουμπώντας στην πόρτα. Σε αυτές τις περιπτώσεις, η μη σωστή θέση των επιβατών μπορεί να τους επιφέρει τραυματισμό όταν ενεργοποιηθούν οι πλευρικοί αερόσακοι.
- Μην επικολλάτε κανένα αντικείμενο και μην καλύπτετε με οτιδήποτε το ταμπλό ή το τιμόνι. Μην παρεμβάλετε αντικείμενα μεταξύ του αερόσακου και των επιβατών των μπροστινών καθισμάτων. Στη περίπτωση ατυχήματος και ενεργοποίησης των αερόσακων τα αντικείμενα αυτά μπορεί να επιφέρουν τραυματισμό. Στα αυτοκίνητα με πλευρικούς αερόσακους μην τοποθετείτε καλύμματα στα μπροστινά καθίσματα, γιατί αυτά θα εμποδίσουν την ενεργοποίηση των αερόσακων.

(Συνεχίζεται)

### ΠΡΟΕΙΔΟΠΟΙΗΣΗ

(Συνεχίζεται)

- Επίσης μην τοποθετείτε στις πλαινές πόρτες, θήκες για ποτήρια. Επίσης μην τοποθετήτε θήκες δοχείων ή άλλα αντικείμενα στην πόρτα, καθώς αυτά τα αντικείμενα μπορούν να εκσφεντονιστούν από τον αερόσακο σε περίπτωση σύγκρουσης. Στα αυτοκίνητα με πλευρικούς αερόσακους μην τοποθετείτε καλύμματα στα μπροστινά καθίσματα, γιατί αυτά θα εμποδίσουν την ενεργοποίηση των αερόσακων.

Σημειώστε ότι ακόμη και αν το όχημά σας καταστραφεί μερικώς σε μια σύγκρουση, η σύγκρουση ίσως να μην είναι αρκετά σφοδρή για να ενεργοποιήσει το φούσκωμα των πρόσθιων, πλευρικών ή των αερόσακων πλευρικών κουρτινών. Αν το αυτοκίνητό σας υποστεί ΟΠΟΙΑΔΗΠΟΤΕ ζημιά στο μπροστινό μέρος, θα πρέπει να ελέγξετε το σύστημα των αερόσακων σε ένα Επίσημο Συνεργείο SUZUKI για τη σωστή τους λειτουργία.

Το αυτοκίνητό σας είναι εξοπλισμένο με μία διαγνωστική μονάδα, στην οποία καταγράφονται πληροφορίες σχετικά με το σύστημα αερόσακων σε περίπτωση που ενεργοποιηθούν αυτοί σε μια σύγκρουση. Η ενότητα καταγράφει πληροφορίες για τη γενική κατάσταση του συστήματος, του

οποίου οι αισθητήρες ενεργοποίησαν την χρήση.

### Επισκευή του συστήματος αερόσακων

Σε περίπτωση που ενεργοποιηθούν οι αερόσακοι, θα πρέπει να τους αντικαταστήσετε αυτούς και τα συσχετιζόμενα εξαρτήματα σε ένα Επίσημο Συνεργείο SUZUKI το ταχύτερο δυνατό.

Αν το αυτοκίνητό σας βρεθεί ποτέ σε βαθιά νερά και το πάτωμα βρεθεί κάτω από το νερό, ο ελεγκτής των αερόσακων ίσως καταστραφεί. Εάν αυτό συμβεί, επιθεωρήστε το σύστημα αερόσακου από τον εμπορικό αντιπρόσωπο της SUZUKI το συντομότερο δυνατόν.

Για την επισκευή ή αντικατάσταση ενός αερόσακου απαιτούνται ειδικές διαδικασίες. Γι' αυτόν το λόγο, επιτρέπεται η επισκευή ή αντικατάσταση των αερόσακων μόνο σε Επίσημο Συνεργείο SUZUKI που έχει την κατάλληλη εκπαίδευση. Θα πρέπει να υπενθυμίζετε σε οποιονδήποτε εργάζεται στο SUZUKI σας ότι αυτό διαθέτει αερόσακους.

Εργασίες γύρω ή επάνω στα εξαρτήματα των αερόσακων ή τις καλωδιώσεις τους πρέπει να γίνονται μόνο από ειδικά εκπαιδευμένο προσωπικό στα Επίσημα Συνεργεία SUZUKI. Η λανθασμένη εκτέλεση εργασιών μπορεί να έχει ως αποτέλεσμα την τυχαία ενεργοποίηση των αερόσακων ή την απενεργοποίησή τους.

Και στις δύο περιπτώσεις μπορεί να προκληθεί τραυματισμός.

Για να αποφύγετε ζημιά ή τυχαία ενεργοποίηση των αερόσακων, βεβαιωθείτε ότι η μπαταρία έχει αποσυνδεθεί και ο κεντρικός διακόπτης είναι στη θέση "LOCK" για τουλάχιστον 90 δευτερόλεπτα πριν προχωρήσετε σε οποιαδήποτε ηλεκτρολογική εργασία στο SUZUKI σας. Μην αγγίζετε τα εξαρτήματα των αερόσακων ή τις καλωδιώσεις. Οι καλωδιώσεις είναι τυλιγμένες με κίτρινη ταινία ή με κίτρινη μόνωση, ενώ και τα φινιρίσματα είναι επίσης κίτρινα για εύκολη αναγνώριση.

Η απόσυρση ενός αυτοκινήτου στο οποίο δεν έχει ενεργοποιηθεί ο αερόσακος μπορεί να είναι επικίνδυνη. Ζητήστε τη βοήθεια του Επίσημου Αντιπροσώπου SUZUKI, ενός φανοποιείου ή μιάς μάντρας για αποσύρσεις αυτοκινήτων.



## Πίνακας οργάνων

1. Ταχύμετρο
2. Στροφόμετρο
3. Δείκτης βενζίνης
4. Δείκτης θερμοκρασίας
5. Κουμπί MODE/ILL (ΛΕΙΤ/ΕΙΚ)
6. Κουμπί TRIP (ΔΙΑΔΡΟΜΗ)
8. Προειδοποιητικές - ενδεικτικές λυχνίες

### ΠΑΡΑΔΕΙΓΜΑ

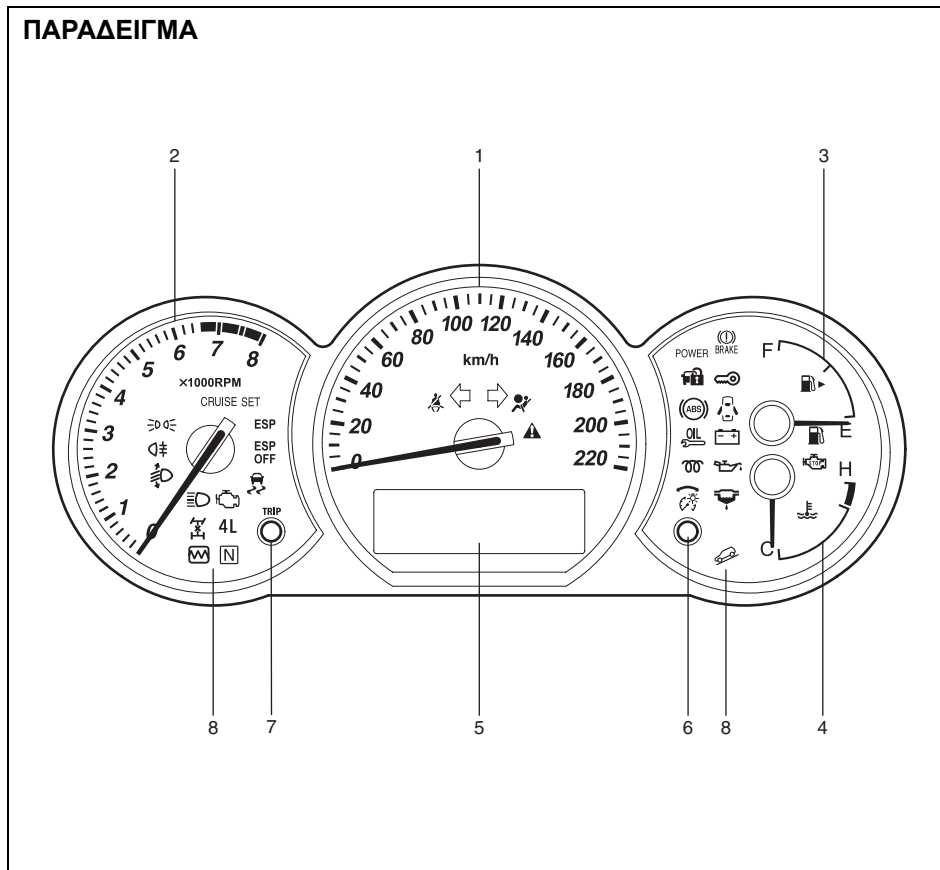

78K184

### Προειδοποιητικές και ενδεικτικές λυχνίες

#### Προειδοποιητική λυχνία συστήματος φρένων



65D477

Υπάρχουν τρεις διαφορετικού είδους λειτουργίες ανάλογα με τις προδιαγραφές του οχήματος.

- 1) Η λυχνία ανάβει για λίγο μόλις ο κεντρικός διακόπτης γυρίσει στην θέση "ON".
- 2) Η λυχνία ανάβει όταν το χειρόφρενο ενεργοποιηθεί και ο κεντρικός διακόπτης είναι στη θέση "ON".
- 3) Η λυχνία ανάβει όταν ισχύουν η μία ή και οι δύο προηγούμενες περιπτώσεις.

Η λυχνία επίσης ανάβει όταν η στάθμη των υγρών φρένων στο δοχείο τους πέσει κάτω από το προκαθορισμένο επίπεδο.

Η λυχνία σβήνει μόλις ο κινητήρας ξεκινήσει και απενεργοποιηθεί το χειρόφρενο, και εφόσον η στάθμη των υγρών φρένων είναι σωστή.

Η λυχνία επίσης ανάβει μαζί με την προειδοποιητική λυχνία του συστήματος

ABS όταν υπάρξει δυσλειτουργία στο σύστημα ABS των φρένων.

Εάν η προειδοποιητική λυχνία του συστήματος φρένων ανάψει ενώ οδηγείτε, σημαίνει ότι υπάρχει πρόβλημα στο σύστημα φρένων του αυτοκινήτου. Εάν συμβεί κάτι τέτοιο, θα πρέπει:

- 1) Να κατευθύνετε το αυτοκίνητο στην άκρη του δρόμου και να σταματήσετε προσεκτικά.

#### ⚠ ΠΡΟΕΙΔΟΠΟΙΗΣΗ

**Θυμηθείτε ότι η απόσταση φρεναρίσματος μπορεί να είναι μεγαλύτερη, ότι θα χρειασθεί να πατήσετε το πεντάλ του φρένου με περισσότερη δύναμη και ότι το πεντάλ του φρένου μπορεί να κατεβεί πιο χαμηλά από ό,τι συνήθως.**

- 2) Ελέγξτε τα φρένα, ξεκινώντας και σταματώντας προσεκτικά στην άκρη του δρόμου.
  - Εάν διαπιστώσετε ότι το αυτοκίνητο είναι ασφαλές, συνεχίστε με προσοχή και χαμηλή ταχύτητα μέχρι το πλησιέστερο Επίσημο Συνεργείο SUZUKI για επισκευή, ή
  - Ρυμουλκήστε το αυτοκίνητο στο πλησιέστερο Επίσημο Συνεργείο SUZUKI για επισκευή.

#### ⚠ ΠΡΟΕΙΔΟΠΟΙΗΣΗ

Εάν συμβεί μία από τις παρακάτω περιπτώσεις, θα πρέπει να ζητήσετε αμέσως από ένα Επίσημο Συνεργείο SUZUKI να ελέγξει το σύστημα φρένων:

- Εάν η προειδοποιητική λυχνία δεν σβήνει όταν ξεκινήσετε τον κινητήρα και απενεργοποιήσετε το χειρόφρενο.
- Εάν η λυχνία προειδοποίησης συστήματος φρένου δεν ανάβει όταν γυρίζετε τον διακόπτη ανάφλεξης στη θέση "ON".
- Εάν η προειδοποιητική λυχνία ανάψει οποιαδήποτε στιγμή κατά την λειτουργία του αυτοκινήτου.

#### ΣΗΜΕΙΩΣΗ:

Επειδή το σύστημα των δισκόφρενων είναι αυτορρυθμιζόμενο, η στάθμη των υγρών πέφτει όσο φθέρονται τα τακάκια. Η συμπλήρωση υγρών φρένων θεωρείται συνηθισμένη περιοδική συντήρηση.

**Προειδοποιητική λυχνία συστήματος αντιμπλοκαρίσματος των τροχών (ABS)**

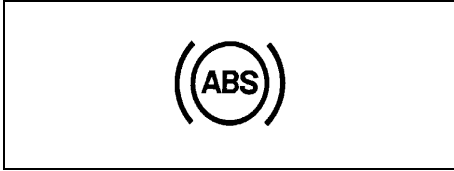

65D529

Όταν ο κεντρικός διακόπτης γυρίσει στην θέση "ON", η λυχνία ανάβει για λίγο και έτσι μπορείτε να βεβαιωθείτε ότι τα φώτα λειτουργούν.

Εάν η λυχνία παραμείνει αναμμένη, ή ανάψει κατά την οδήγηση σημαίνει ότι υπάρχει πρόβλημα στο σύστημα ABS.

Εάν συμβεί αυτό:

- 1) Να κατευθύνετε το αυτοκίνητο στην άκρη του δρόμου και να σταματήσετε προσεκτικά.
- 2) Γυρίστε τον κεντρικό διακόπτη στη θέση "LOCK" και στη συνέχεια ξαναξεκινήστε τον κινητήρα.

Εάν η προειδοποιητική λυχνία ανάψει για λίγο και μετά σβήσει, τότε το σύστημα ABS είναι εντάξει. Εάν παραμείνει αναμμένη τότε το σύστημα έχει κάποιο πρόβλημα.

Εάν η λυχνία παραμένει αναμμένη μαζί με την λυχνία του συστήματος φρένων, ή ανάψουν και οι δύο ταυτόχρονα ενώ οδηγείτε, σημαίνει ότι υπάρχει πρόβλημα στο σύστημα ABS και στην λειτουργία

ελέγχου κατανομής πίεσης στα πίσω φρένα.

Εάν κάποιο από τα προηγούμενα συμβαίνει, ζητήστε από ένα Επίσημο Συνεργείο SUZUKI να ελέγξει το σύστημα. Εάν το σύστημα ABS τεθεί εκτός λειτουργίας, το σύστημα φρένων θα λειτουργεί κανονικά σαν ένα συμβατικό σύστημα φρένων αυτοκινήτου που δεν είναι εφοδιασμένο με ABS.

Για λεπτομέρειες του συστήματος ABS, αναφερθείτε στο τμήμα "Σύστημα αντιμπλοκαρίσματος των τροχών (ABS)" στο "ΟΔΗΓΩΝΤΑΣ ΤΟ ΑΥΤΟΚΙΝΗΤΟ ΣΑΣ".

**Φωτεινή ένδειξη ΟΛΙΣΘΗΣΗΣ (προαιρετικός εξοπλισμός)**



79K019

Το ESP® είναι ένα καταχωρημένο εμπορικό σήμα της Daimler AG.

Αυτή η λυχνία αναβοσβήνει 5 φορές ανά δευτερόλεπτο όταν ενεργοποιείται ένα από τα ακόλουθα συστήματα.

- Σύστημα ελέγχου σταθερότητας
- Σύστημα ελέγχου κρατήματος

- Σύστημα ελέγχου κατηφορικής πορείας λόφου (προαιρετικός εξοπλισμός)

Εάν αυτή η φωτεινή ένδειξη αναβοσβήνει, οδηγείτε προσεκτικά.

Όταν ο κεντρικός διακόπτης γυρίσει στην θέση "ON", η λυχνία ανάβει για λίγο και έτσι μπορείτε να βεβαιωθείτε ότι τα φώτα λειτουργούν. Εάν η φωτεινή ένδειξη παραμένει αναμμένη, ή ανάβει κατά την οδήγηση και παραμένει αναμμένη, μπορεί να υπάρχει κάποιο πρόβλημα με τα συστήματα ESP® (άλλο από τα ABS). Πρέπει να βάλετε να επιθεωρηθεί το σύστημα από εξουσιοδοτημένο αντιπρόσωπο της SUZUKI.

**ΣΗΜΕΙΩΣΗ:**

Όταν αποσυνδέετε και επανασυνδέετε τη μπαταρία, οι λειτουργίες του συστήματος ESP® εκτός από τα ABS θα απενεργοποιηθούν και η φωτεινή ένδειξη ολίσθησης θα αναβοσβήνει 1 φορά ανά δευτερόλεπτο. Για λεπτομέρειες στο πώς να επανενεργοποιήσετε τα συστήματα ESP®, ανατρέξτε στο "Φωτεινή ένδειξη ΟΛΙΣΘΗΣΗΣ" στο τμήμα "ΟΔΗΓΩΝΤΑΣ ΤΟ ΑΥΤΟΚΙΝΗΤΟ ΣΑΣ".

Για λεπτομέρειες σχετικά με τα συστήματα ESP®, αναφερθείτε στο "Ηλεκτρονικό πρόγραμμα σταθερότητας (ESP®)" στο τμήμα "ΟΔΗΓΩΝΤΑΣ ΤΟ ΑΥΤΟΚΙΝΗΤΟ ΣΑΣ".

### ΠΡΟΕΙΔΟΠΟΙΗΣΗ

Τα συστήματα ESP® δεν μπορούν να αποτρέψουν ατυχήματα. Πάντοτε οδηγείτε προσεκτικά.

**Προειδοποιητική φωτεινή ένδειξη (Ηλεκτρονικό πρόγραμμα σταθερότητας) “ESP” (προαιρετικός εξοπλισμός)**



ESP

66J031

Όταν ο κεντρικός διακόπτης γυρίσει στην θέση “ON”, η λυχνία ανάβει για λίγο και έτσι μπορείτε να βεβαιωθείτε ότι τα φώτα λειτουργούν. Εάν η φωτεινή ένδειξη παραμένει αναμμένη, ή ανάβει κατά την οδήγηση, μπορεί να υπάρχει κάποιο πρόβλημα με τα συστήματα ESP® (άλλο από τα ABS). Πρέπει να βάλετε να επιθεωρηθεί το σύστημα από εξουσιοδοτημένο αντιπρόσωπο της SUZUKI.

Για λεπτομέρειες σχετικά με τα συστήματα ESP®, αναφερθείτε στο “Ηλεκτρονικό πρόγραμμα σταθερότητας (ESP®)” στο τμήμα “ΟΔΗΓΩΝΤΑΣ ΤΟ ΑΥΤΟΚΙΝΗΤΟ ΣΑΣ”.

### ΣΗΜΕΙΩΣΗ:

Η οθόνη πληροφοριών δείχνει το μήνυμα προειδοποίησης και ένδειξης όταν αυτή η λυχνία ανάβει.

### **Φωτεινή ένδειξη “ESP OFF” (προαιρετικός εξοπλισμός)**



ESP  
OFF

66J032

Όταν ο διακόπτης ανάφλεξης γυρίζει στην θέση με την ένδειξη “ON”, αυτή η φωτεινή ένδειξη ανάβει σύντομα ώστε να είστε σε θέση ελέγξετε ότι αυτή λειτουργεί.

Όταν ο διακόπτης “ESP OFF” πιέζεται για να κλείσει τα συστήματα ESP® (εκτός από ABS), η φωτεινή ένδειξη “ESP OFF” ανάβει και παραμένει αναμμένη.

### ΣΗΜΕΙΩΣΗ:

- Εάν η ταχύτητα του οχήματος είναι μεγαλύτερη από περίπου 30 χλμ/ώρα (19 μίλια/ώρα), τα συστήματα ESP® (εκτός από τα ABS) θα ανάψουν αυτόματα και η φωτεινή ένδειξη θα σβήσει.
- Όταν ο διακόπτης μετάδοσης (εάν εξοπλίζεται) είναι γυρισμένος στη θέση “4L LOCK”, τα συστήματα ESP® (εκτός από τα ABS) θα ακυρωθούν αυτόματα. Η

φωτεινή ένδειξη θα ανάψει και θα παραμείνει αναμμένη.

- Εάν τα συστήματα ESP® λειτουργούν συνεχώς όπως κατά τον οδήγηση σε ολισθηρό οδόστρωμα, οι λειτουργίες του ελέγχου έλξης των συστημάτων ESP® μπορεί να ακυρωθούν προσωρινά για αποτροπή της υπερθέρμανσης των τακακιών των φρένων, και η φωτεινή ένδειξη θα ανάψει. Μετά από μια μικρή χρονική περίοδο, τα συστήματα ESP® (εκτός από τα ABS) θα ανάψουν αυτόματα και η φωτεινή ένδειξη θα σβήσει.
- Εάν το όχημά σας είναι εξοπλισμένο με ένα σύστημα ελέγχου κατηγορικής πορείας λόφου και ένα σύστημα ελέγχου κρατήματος λόφου, αυτά τα συστήματα δεν θα απενεργοποιηθούν όταν ο διακόπτης “ESP OFF” πατηθεί για να απενεργοποιηθούν τα συστήματα ESP®.

Για λεπτομέρειες σχετικά με τα συστήματα ESP®, αναφερθείτε στο “Ηλεκτρονικό πρόγραμμα σταθερότητας (ESP®)” στο τμήμα “ΟΔΗΓΩΝΤΑΣ ΤΟ ΑΥΤΟΚΙΝΗΤΟ ΣΑΣ”.

### Ενδεικτική λυχνία ελέγχου κατηφορικής πορείας λόφου

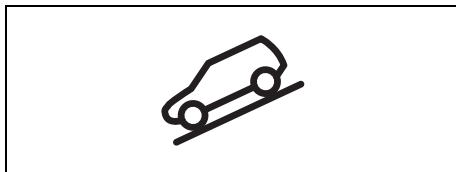

79K050

Όταν ο διακόπτης ανάφλεξης γυρίζει στην θέση με την ένδειξη “ON”, αυτή η φωτεινή ένδειξη ανάβει σύντομα ώστε να είστε σε θέση ελέγξετε ότι αυτή λειτουργεί.

Όταν πιέζετε τον διακόπτη ελέγχου κατωφέρειας και οι συνθήκες λειτουργίας ελέγχου κατωφέρειας εκπληρώνονται, η λυχνία ελέγχου κατωφέρειας ανάβει. Εάν η λυχνία ελέγχου κατωφέρειας αναβοσβήνει, ο έλεγχος κατωφέρειας δεν θα ενεργοποιηθεί.

Για λεπτομέρειες του συστήματος ελέγχου κατηφορικής πορείας λόφου, ανατρέξτε στο “Σύστημα ελέγχου κατηφορικής πορείας λόφου” στο τμήμα “ΟΔΗΓΩΝΤΑΣ ΤΟ ΑΥΤΟΚΙΝΗΤΟ ΣΑΣ”.

### Ενδεικτική λυχνία πίεσης λαδιού

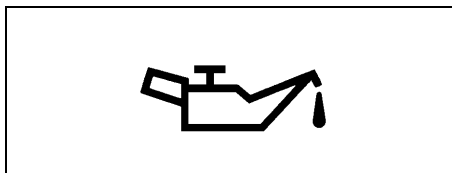

50G051

Η ενδεικτική λυχνία ανάβει όταν γυρίσετε τον κεντρικό διακόπτη στη θέση “ON” και σβήνει όταν ο κινητήρας ξεκινήσει. Η λυχνία θα ανάψει και θα παραμείνει αναμμένη όταν η πίεση λαδιού είναι ανεπαρκής. Εάν η λυχνία ανάψει ενώ οδηγείτε, κατευθυνθείτε το συντομότερο στη άκρη του δρόμου, και σβήστε τον κινητήρα.

Ελέγξτε την στάθμη λαδιού του κινητήρα και συμπληρώστε λάδι εάν χρειάζεται. Εάν το λάδι είναι αρκετό, το σύστημα λίπανσης θα πρέπει να ελεγχθεί από ένα Επίσημο Συνεργείο SUZUKI, προτού ξαναοδηγήσετε το αυτοκίνητό σας.

### ΠΡΟΣΟΧΗ

- Εάν λειτουργείτε τον κινητήρα με την λυχνία αναμμένη μπορεί να προκληθεί σοβαρή βλάβη σε αυτόν.
- Μην επαφίστε στην λυχνία πίεσης λαδιού για να ελέγξετε αν χρειάζεται να προσθέσετε λάδι στον κινητήρα. Ελέγχετε τακτικά την στάθμη λαδιού του κινητήρα.

### Ενδεικτική λυχνία φόρτισης μπαταρίας

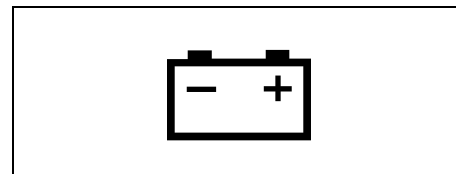

50G052

Η ενδεικτική λυχνία ανάβει όταν γυρίσετε τον κεντρικό διακόπτη στη θέση “ON” και σβήνει όταν ο κινητήρας ξεκινήσει. Η λυχνία θα ανάψει και θα παραμείνει αναμμένη εάν υπάρχει βλάβη στο σύστημα φόρτισης της μπαταρίας. Εάν η λυχνία ανάψει ενώ οδηγείτε, ζητήστε από ένα Επίσημο Συνεργείο SUZUKI να ελέγξει το σύστημα φόρτισης της μπαταρίας του αυτοκινήτου σας.

### Φως υπενθυμίσης ζώνης ασφαλείας (προαιρετικός εξοπλισμός)



60G049

Εάν η ζώνη ασφαλείας του οδηγού δεν είναι δεμένη όταν ο διακόπτης ανάφλεξης είναι στη θέση "ON", αυτή η λυχνία θα ανάψει και/ή θα αναβοσβήνει.

Για λεπτομέρειες σχετικά με την υπενθύμιση ζωνών ασφαλείας, αναφερθείτε στο "Ζώνες ασφαλείας και συστήματα συγκράτησης παιδιών" σε αυτό το τμήμα.

### Ενδεικτική λυχνία "AIR BAG" (προαιρετικός εξοπλισμός)



63J030

Αυτή η λυχνία αναβοσβύνει ή ανάβει για μερικά δευτερόλεπτα όταν ο διακόπτης ανάφλεξης γυρίσει στην θέση "ON" ώστε να μπορείτε να ελέγξετε εάν τα φώτα είναι εντάξει.

Η λυχνία θα ανάψει και θα παραμείνει αναμμένη αν υπάρχει κάποιο πρόβλημα στο σύστημα του αερόσακου ή στο σύστημα προεντατήρων των ζωνών ασφαλείας.

#### **⚠ ΠΡΟΕΙΔΟΠΟΙΗΣΗ**

**Αν η λυχνία "AIR BAG" δεν ανάψει όταν ο κεντρικός διακόπτης γυρίσει στη θέση "ON" ή παραμείνει αναμμένη για περισσότερο από 10 δευτερόλεπτα, ή ανάψει ενώ οδηγείτε, το σύστημα αερόσακου ή προεντατήρων των ζωνών ασφαλείας δεν λειτουργεί σωστά. Αμέσως ζητήστε από ένα Επίσημο Συνεργείο SUZUKI να ελέγξει και τα δύο συστήματα.**

### Λυχνία ένδειξης βλάβης

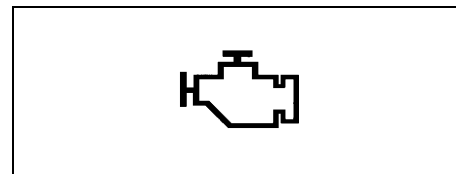

65D530

Το αυτοκίνητο σας διαθέτει ένα σύστημα ελέγχου εκπομπής καυσαερίων που ελέγχεται από υπολογιστή. Στον πίνακα οργάνων υπάρχει ενδεικτική λυχνία που επισημαίνει τότε είναι απαραίτητο να γίνει έλεγχος στο σύστημα ελέγχου εκπομπής καυσαερίων. Η λυχνία ένδειξης δυσλειτουργίας ανάβει όταν γυρίζετε τον διακόπτη ανάφλεξης στη θέση "ON" και σβήνει όταν ξεκινάει η μηχανή.

Εάν ανάψει ή αναβοσβήσει το φως του δείκτη δυσλειτουργίας, όταν λειτουργήσει η μηχανή, υπάρχει κάποια βλάβη στο σύστημα ελέγχου εκπομπών. Φέρτε το όχημα στον κατά τόπους αντιπρόσωπο της SUZUKI για να διορθώσει τη βλάβη.

#### **Για πετρελαιοκινητα μοντελα**

Εάν αυτή η φωτεινή ένδειξη αναβοσβήνει όταν είναι αναμμένη η μηχανή, μειώστε την ταχύτητα της μηχανής έως ότου η ένδειξη σταματήσει ν'αναβοσβήνει.

Φέρτε το όχημα στον αντιπρόσωπο σας SUZUKI το συντομότερο δυνατόν.

**ΠΡΟΣΟΧΗ**

Εάν συνεχίσετε να οδηγείτε το όχημα όταν ανάψει ή αναβοσβήσει η φωτεινή ένδειξη δυσλειτουργία μπορεί να προκληθεί βλάβη στο σύστημα ελέγχου των εκπομπών του οχήματος και μπορεί να επηρεαστεί η οικονομία των καυσίμων και η δυνατότητα οδήγησης.

**Λυχνία συστήματος Immobilizer (προαιρετικός εξοπλισμός)**



64J256

Όταν ο κεντρικός διακόπτης είναι γυρισμένος στην θέση "ON" αυτή η λυχνία ανάβει για να σας γνωστοποιήσει ότι τα φώτα λειτουργούν. Εάν αυτή η λυχνία αναβοσβήνει με τον διακόπτη ανάφλεξης στη θέση "ON", η μηχανή δεν θα ξεκινήσει.

**ΣΗΜΕΙΩΣΗ:**

Εάν αυτή η λυχνία αναβοσβήνει, γυρίστε τον διακόπτη ανάφλεξης στη θέση "LOCK (ΚΛΕΙΔΩΜΑ)", και επιστρέψτε τον στη θέση "ON". Εάν η λυχνία αναβοσβήνει ακόμα και με τον διακόπτη ανάφλεξης στη θέση "ON", μπορεί να υπάρχει κάποιο

πρόβλημα με το σύστημα immobilizer. Απευθυνθείτε σε ένα Επίσημο Συνεργείο SUZUKI για να ελέγξει το σύστημα.

**Φωτεινή ένδειξη προειδοποίησης λιγοστού καυσίμου**



54G343

Εάν αυτό το φως ανάψει, πληρώστε τη δεξαμενή καυσίμων αμέσως.

**ΣΗΜΕΙΩΣΗ:**

Το σημείο ενεργοποίησης αυτής της φωτεινής ένδειξης ποικίλλει εξαρτώμενο από τις συνθήκες του δρόμου (για παράδειγμα κλίση ή στροφή) και τις συνθήκες οδήγησης επειδή το καύσιμο μετακινείται μέσα στο τεπόζιτο.

**ΣΗΜΕΙΩΣΗ:**

Η οθόνη πληροφοριών δείχνει το μήνυμα προειδοποίησης και ένδειξης όταν αυτή η λυχνία ανάβει.

**Ενδεικτική λυχνία στοιχείου θέρμανσης (για πετρελαιοκινητα μοντελα)**

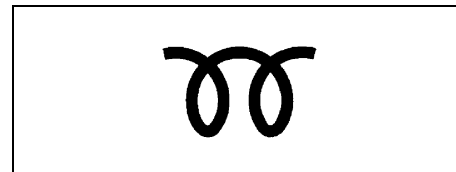

60A543

Εάν η θερμοκρασία ψυκτικού είναι αρκετά χαμηλή, αυτή η λυχνία ανάβει όταν το κλειδί ανάφλεξης έχει γυρίσει στην ένδειξη "ON" και σβύνει όταν το στοιχείο θέρμανσης έχει θερμανθεί αρκετά για την ανάφλεξη της μηχανής.

## ΠΡΙΝ ΞΕΚΙΝΗΣΕΤΕ

### Λυχνία αλλαγής λαδιών (για πετρελαιοκινητα μοντελα)



78K186

Αυτή η φωτεινή ένδειξη ανάβει για αρκετά δευτερόλεπτα όταν γυρίζει ο διακόπτης ανάφλεξης στη θέση "ON" έτσι ώστε να μπορείτε να ελέγξετε ότι το φως λειτουργεί.

Αυτή η λυχνία ανάβει όταν στη "Oil life" (Ζωή λαδιών) στην οθόνη πληροφοριών υποδεικνύεται 1500 χλμ ή λιγότερο. Αλλάξτε τα λάδια του κινητήρα και το φίλτρο λαδιών όταν ανάψει η λυχνία αλλαγής λαδιών.

Αυτή η λυχνία σβήνει όταν το λάδι του κινητήρα και το φίλτρο λαδιών αλλάξουν και μηδενιστεί η "Oil life" (Ζωή λαδιών) στην οθόνη πληροφοριών. Εάν δεν μηδενιστεί, ο κινητήρας μπορεί να αντιμετωπίσει προβλήματα. Ζητήστε από τον κατά τόπους αντιπρόσωπο της SUZUKI να τη μηδενίσει.

### Φωτεινή ένδειξη προειδοποίησης έγχυσης (για πετρελαιοκινητα μοντελα)



81A208

Αυτή η φωτεινή ένδειξη ανάβει για αρκετά δευτερόλεπτα όταν γυρίζει ο διακόπτης ανάφλεξης στη θέση "ON" έτσι ώστε να μπορείτε να ελέγξετε ότι το φως λειτουργεί. Εάν ανάψει αυτή η λυχνία ενώ οδηγείτε, υπάρχει κάποιο σφάλμα στο σύστημα ψεκασμού, ή στη "Oil life" (Ζωή λαδιού) στην οθόνη πληροφοριών υποδεικνύεται 0 χλμ. Φέρετε το όχημά σας στον κατά τόπους αντιπρόσωπο της SUZUKI όσο το δυνατόν γρηγορότερα, διαφορετικά, θα μπορούσε να προκληθεί ζημία στον κινητήρα.

### Κόκκινη φωτεινή ένδειξη προειδοποίησης στάσης (για πετρελαιοκινητα μοντελα)

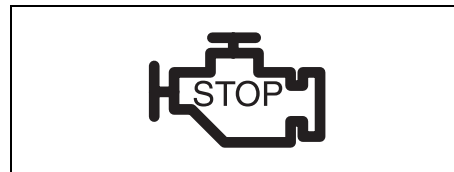

81A207

Αυτή η φωτεινή ένδειξη ανάβει για αρκετά δευτερόλεπτα όταν γυρίζει ο διακόπτης ανάφλεξης στη θέση "ON" έτσι ώστε να μπορείτε να ελέγξετε ότι το φως λειτουργεί.

Εάν ανάψει αυτή η λυχνία και απενεργοποιηθεί αυτόματα ο κινητήρας, υποδεικνύει ότι το σύστημα ψεκασμού αντιμετωπίζει σοβαρά σφάλματα ή η απόδοση του κινητήρα έχει μειωθεί όταν φράξει το DPF®. Ρωτήστε τον κατά τόπους αντιπρόσωπο της SUZUKI το συντομότερο δυνατό.



**Φωτεινή ένδειξη προειδοποίησης φίλτρου καυσίμων (για πετρελαιοκινητα μοντελα)**



60A541

Αυτή η φωτεινή ένδειξη ανάβει για αρκετά δευτερόλεπτα όταν γυρίζει ο διακόπτης ανάφλεξης στη θέση "ON" έτσι ώστε να μπορείτε να ελέγξετε ότι το φως λειτουργεί. Εάν το φως ανάβει κατά την οδήγηση, υπάρχει πιθανότητα το φίλτρο καυσίμων να έχει μέσα νερό. Αποστραγγίστε το νερό το συντομότερο δυνατόν. Για τις λεπτομέρειες σχετικά με την αποστράγγιση του νερού, αναφερθείτε "Φίλτρο καύσιμου" στο τμήμα "ΕΛΕΓΧΟΣ ΚΑΙ ΣΥΝΤΗΡΗΣΗ".

**Φωτεινή ένδειξη προειδοποίησης ανοιχτής πόρτας**

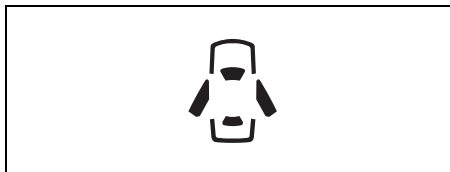

54G391

Αυτή η φωτεινή ένδειξη παραμένει αναμμένη μέχρι να κλείσουν εντελώς όλες οι πόρτες.

**ΣΗΜΕΙΩΣΗ:**

*Η οθόνη πληροφοριών δείχνει το μήνυμα προειδοποίησης και ένδειξης όταν αυτή η λυχνία ανάβει.*

**Ενδεικτική λυχνία "CRUISE" (προαιρετικός εξοπλισμός)**



52D113

Όταν το σύστημα ελέγχου σταθερής πορείας είναι ενεργοποιημένο, αυτή η λυχνία θα παραμείνη αναμμένη.

**Ενδεικτική λυχνία "SET" (προαιρετικός εξοπλισμός)**



65D474

Όταν η ταχύτητα του οχήματος ελέγχεται από το σύστημα ελέγχου σταθερής πορείας, αυτή η λυχνία θα ενεργοποιηθή.

**Ενδεικτική λυχνία "POWER" (προαιρετικός εξοπλισμός)**



60A297

Όταν ο κεντρικός διακόπτης είναι γυρισμένος στην θέση "ON" με τον διακόπτη επιλογής ηλεκτρικών συστημάτων στην θέση "OFF" αυτή η ένδειξη ανάβει για λίγο για να σας γνωστοποιήσει ότι τα φώτα λειτουργούν. Όταν ο διακόπτης επιλογής ηλεκτρικών συστημάτων γυρίσει στην θέση "ON" με τον κεντρικό διακόπτη στην θέση "ON", αυτή η ένδειξη βγαίνει και παραμένει.

## ΠΡΙΝ ΞΕΚΙΝΗΣΕΤΕ

**Αυτόματο φως προειδοποίησης συστήματος στάθμισης προβολών (προαιρετικός εξοπλισμός)**

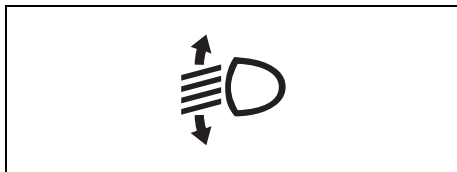

64J046

Όταν ο διακόπτης ανάφλεξης είναι γυρισμένος στη θέση "ON", αυτό το φως ανάβει εν συντομία για να σας ενημερώσει ότι το φως λειτουργεί.

Εάν αυτό το φως ανάβει, υπάρχει πρόβλημα με το αυτόματο σύστημα στάθμισης των προβολών. Ζητήστε από ένα Επίσημο Συνεργείο SUZUKI να επισκευάσει το πρόβλημα.

**Φωτεινή ένδειξη συστήματος έναρξης χωρίς κλειδί (προαιρετικός εξοπλισμός)**

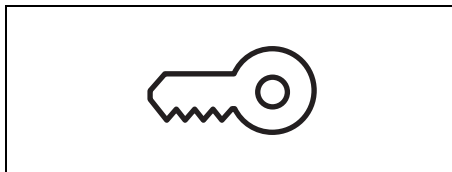

62J041

Όταν ωθείτε το διακόπτη ανάφλεξης για όχημα με το σύστημα έναρξης χωρίς κλειδί, αυτό το φως θα ανάψει γαλάζια ή κόκκινα. Εάν αυτό το φως ανάβει γαλάζια, μπορείτε να γυρίσετε το διακόπτη ανάφλεξης χωρίς την χρησιμοποίηση κλειδιού ανάφλεξης. Εάν αυτό το φως ανάβει κόκκινα, δεν μπορείτε να γυρίσετε το διακόπτη ανάφλεξης χωρίς την χρησιμοποίηση κλειδιού ανάφλεξης. Ανατρέξτε στο "Κεντρικός διακόπτης" στο κεφάλαιο "ΟΔΗΓΩΝΤΑΣ ΤΟ ΑΥΤΟΚΙΝΗΤΟ ΣΑΣ" για λεπτομέρειες.

Εάν αυτό το φως αναβοσβήνει κόκκινα, σας υπενθυμίζει ότι το τηλεχειριστήριο δεν είναι στο όχημα. Για τις λεπτομέρειες, αναφερθείτε στο "Τηλεχειριστήριο συστήματος εκκίνησης χωρίς κλειδί/ Εκπομπός συστήματος εισόδου χωρίς κλειδί" σε αυτό το τμήμα.

**Ενδεικτικές λυχνίες φλας**

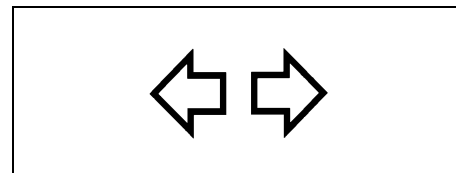

50G055

Όταν ενεργοποιείτε το αριστερό ή το δεξί φλας, ανάβει το αντίστοιχο πράσινο βέλος στον πίνακα οργάνων, και αναβοσβήνει στον ίδιο ρυθμό με αυτό των φλας. Όταν ενεργοποιείτε τα φώτα ανάγκης (alarm), τότε αναβοσβήνουν και τα δύο βέλη μαζί με τα φλας.

**Ενδεικτική λυχνία φώτων (μεγάλη σκάλα)**

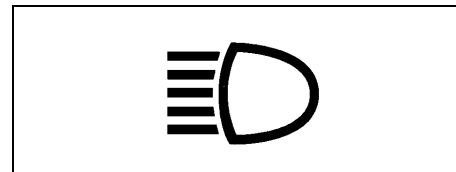

50G056

Η λυχνία ανάβει όταν η μεγάλη σκάλα των φώτων πορείας είναι αναμμένη.

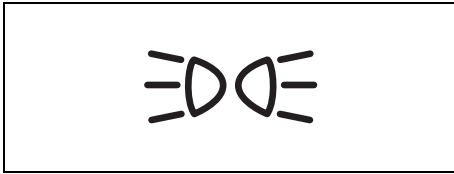
**Φωτεινή ένδειξη φωτισμού**

64J045

Η ενδεικτική λυχνία αυτή ανάβει όταν τα φώτα στάσεως, το πίσω φανάρι και/ή ο προβολέας είναι αναμμένα.

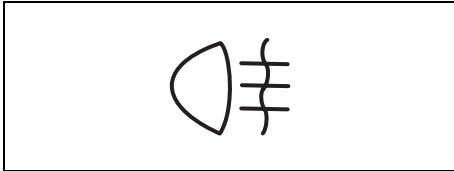
**Φωτεινή ένδειξη οπίσθιου φωτισμού ομίχλης**

54G491

Η φωτεινή ένδειξη του οπίσθιου φωτισμού ομίχλης ανάβει όταν λειτουργεί ο οπίσθιος φωτισμός ομίχλης.

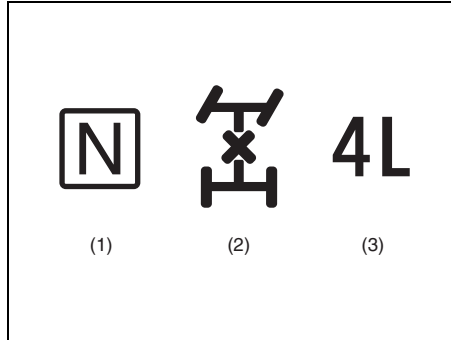
**Φωτεινή ένδειξη τρόπου λειτουργίας 4WD (προαιρετικός εξοπλισμός)**

64J044

Αυτοί οι δείκτες παρουσιάζουν τον τρόπο 4WD λειτουργίας όπως περιγράφεται κατωτέρω. Όταν ο διακόπτης ανάφλεξης είναι γυρισμένος στη θέση "ON", αυτό το φως ανάβει εν συντομία για να σας ενημερώσει ότι τα φώτα λειτουργούν.

(1): Νεκρά

(2): 4-τροχος τρόπος κεντρικών διαφορικών κλειδαριών σειράς κίνησης υψηλός

(2) &amp; (3): 4-τροχος τρόπος κεντρικών διαφορικών κλειδαριών σειράς κίνησης χαμηλός

Κανένας δείκτης: 4-τροχος τρόπος σειράς κίνησης υψηλός

Ανατρέξτε στο "Χρησιμοποίηση του διακόπτη μεταφοράς" στο κεφάλαιο "ΟΔΗΓΩΝΤΑΣ ΤΟ ΑΥΤΟΚΙΝΗΤΟ ΣΑΣ" για λεπτομέρειες.

Εάν οι ενδείξεις (όλες οι λυχνίες) συνεχίζουν να αναβοσβήνουν, υπάρχει κάποιο πρόβλημα στο σύστημα μετάδοσης και θα πρέπει να δει το όχημα σας κάποιο εξουσιοδοτημένο συνεργείο SUZUKI.

**ΣΗΜΕΙΩΣΗ:**

Η οθόνη πληροφοριών δείχνει μήνυμα προειδοποίησης και ένδειξης όταν το σύστημα μετάδοσης λειτουργεί, ή έχει κάποιο πρόβλημα.

## ΠΡΙΝ ΞΕΚΙΝΗΣΕΤΕ

### Κύρια ενδεικτική λυχνία προειδοποίησης



78K049

Αυτή η λυχνία αναβοσβύνει ή ανάβει για μερικά δευτερόλεπτα όταν ο διακόπτης ανάφλεξης γυρίσει στην θέση “ON” ώστε να μπορείτε να ελέγξετε εάν τα φώτα είναι εντάξει.

Όταν η οθόνη πληροφοριών δείχνει μήνυμα προειδοποίησης και ένδειξης, αυτή η ενδεικτική λυχνία μπορεί επίσης να ανάψει ή να αναβοσβήσει.

Για λεπτομέρειες, ανατρέξτε στο “Ένδειξη πληροφοριών” σε αυτό το τμήμα.

### Ταχύμετρο

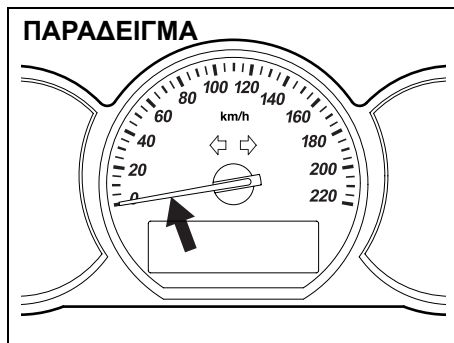

78K106

Το ταχύμετρο δείχνει την ταχύτητα του αυτοκινήτου σε χλμ/ώρα ή σε μίλια/ώρα.

### Στροφόμετρο (προαιρετικός εξοπλισμός)

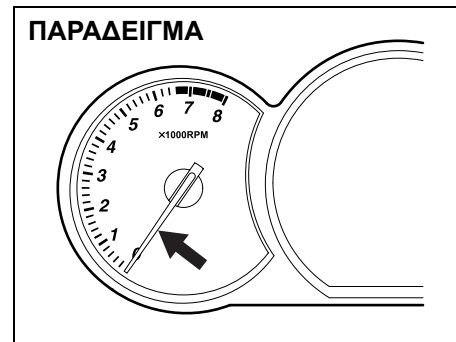

78K039

Το στροφόμετρο δείχνει τον αριθμό στροφών του κινητήρα ανά λεπτό.

### ΠΡΟΣΟΧΗ

Ποτέ μην οδηγείτε το όχημα με τον κινητήρα να αυξάνει τον αριθμό στροφών στην κόκκινη ζώνη ή μπορεί να προκληθεί σοβαρή βλάβη στον κινητήρα.

Διατηρήστε την ταχύτητα του κινητήρα κάτω από την κόκκινη ζώνη ακόμα κι όταν μετακινείται σε χαμηλότερη σχέση ταχυτήτων. Αναφερθείτε στο Τμήμα “μέγιστες επιτρεπόμενες ταχύτητες Ελάττωσης σχέσης” στο “ΟΔΗΓΩΝΤΑΣ ΤΟ ΑΥΤΟΚΙΝΗΤΟ ΣΑΣ”.

## Δείκτης καυσίμου

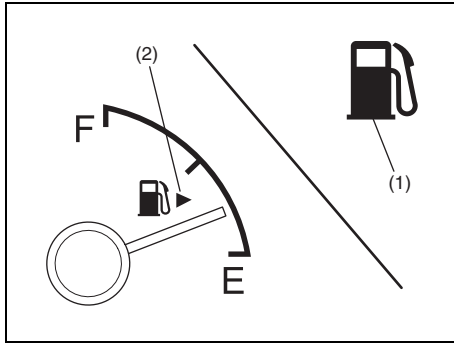

64J052

Ο μετρητής δίνει μια κατά προσέγγιση ένδειξη της ποσότητας του καυσίμου που υπάρχει στο ρεζερβουάρ. “F” σημαίνει γεμάτο και “E” σημαίνει άδειο.

Εάν ο δείκτης πέσει από την διαβάθμιση “E” (όχι τον χαρακτήρα “E”), γεμίστε το ταπόζιτο το δυνατόν ταχύτερα.

### ΣΗΜΕΙΩΣΗ:

Ο δείκτης κινείται λίγο ανάλογα με τους οδικές συνθήκες (παραδείγματος χάριν, κλίση ή καμπύλη) και τις συνθήκες οδήγησης λόγω της κίνησης του καυσίμου μέσα στη δεξαμενή.

Εάν το φως προειδοποίησης ανεπαρκούς καυσίμου (1) ανάψει, πληρώστε τη δεξαμενή καυσίμων αμέσως.

### ΣΗΜΕΙΩΣΗ:

Η οθόνη πληροφοριών δείχνει το μήνυμα προειδοποίησης και ένδειξης όταν αυτή η λυχνία ανάψει.

### ΣΗΜΕΙΩΣΗ:

Τό σημείο ενεργοποίησης της προειδοποιητικής λυχνίας λιγοστών καυσίμων (1) ποικίλει ανάλογα με τις συνθήκες του δρόμου (για παράδειγμα κλίση ή, στροφή) και συνθήκες οδήγησης γιατί τα καύσιμα μετακινούνται στο ρεζερβουάρ.

Η ετικέτα (2) δεικνύει το πορτάκι της τάπας συμπλήρωσης καυσίμων που βρίσκεται στην δεξιά πλευρά του οχήματος.

## Δείκτης θερμοκρασίας

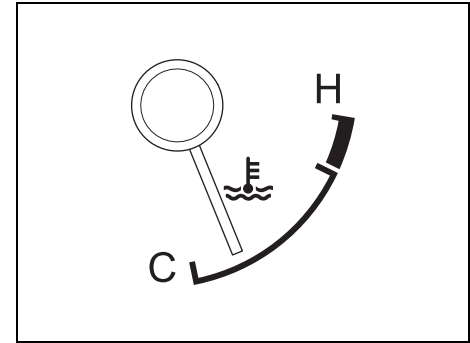

64J053

Όταν ο κεντρικός διακόπτης βρίσκεται στην θέση “ON”, ο δείκτης αυτός δείχνει την θερμοκρασία του ψυκτικού υγρού του κινητήρα. Κάτω από κανονικές συνθήκες οδήγησης, θα έπρεπε να παραμένει στα κανονικά αποδεκτά όρια θερμοκρασίας μεταξύ “H” και “C”. Εάν ο δείκτης πλησιάσει στο “H”, ο κινητήρας έχει υπερθερμανθεί. Ακολουθήστε τις οδηγίες για την υπερθέρμανση κινητήρα στο κεφάλαιο “ΣΕ ΠΕΡΙΠΤΩΣΗ ΑΝΑΓΚΗΣ”.

### ΠΡΟΣΟΧΗ

Εάν ο κινητήρας έχει υπερθερμανθεί, και συνεχίσετε να οδηγείτε, μπορεί να προκληθούν σοβαρές ζημιές στον κινητήρα.

## Έλεγχος φωτισμού

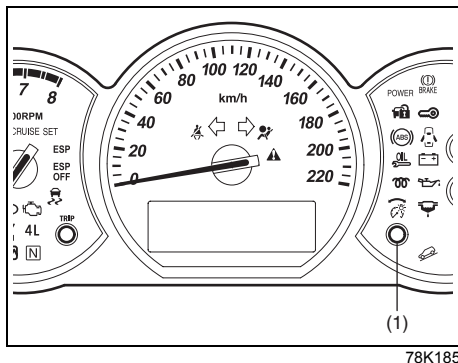

Όταν ο διακόπτης ανάφλεξης γυρίσει στη θέση “ON”, τα φώτα του πίνακα οργάνων ανάβουν.

Το όχημά σας έχει ένα σύστημα για να χαμηλώνει αυτόματα τη φωτεινότητα των λυχνιών του πίνακα οργάνων όταν είναι αναμμένα τα φώτα στάσεως ή οι προβολείς.

Μπορείτε να αλλάξετε τη φωτεινότητα των λυχνιών του πίνακα οργάνων ανεξάρτητα εάν ή τα φώτα στάσεως ή οι προβολείς είναι σβηστά ή αναμμένα.

Για να αυξήσετε τη φωτεινότητα των φώτων του πίνακα οργάνων, γυρίστε το κουμπί ελέγχου φωτισμού (1) δεξιόστροφα.

Για να μειώσετε τη φωτεινότητα των φώτων του πίνακα οργάνων, γυρίστε το

κουμπί ελέγχου φωτισμού (1) αριστερόστροφα.

### ΠΑΡΑΔΕΙΓΜΑ



#### ΣΗΜΕΙΩΣΗ:

- Εάν δεν γυρίζετε το κουμπί ελέγχου φωτισμού εντός περίπου 5 δευτερολέπτων της ενεργοποίησης της οθόνης ελέγχου φωτισμού, η οθόνη ελέγχου φωτισμού θα ακυρωθεί αυτόματα.
- Όταν επανασυνδέετε την μπαταρία, η φωτεινότητα των φώτων του πίνακα οργάνων θα είναι επανέρθει στις αρχικές ρυθμίσεις. Επαναρυθμίστε τη φωτεινότητα σύμφωνα με τις προτιμήσεις σας.

#### ΣΗΜΕΙΩΣΗ:

Εάν επιλέγετε το πιο υψηλό επίπεδο φωτεινότητας όταν είναι αναμμένα τα φώτα στάθμευσης ή οι προβολείς, τα φώτα του πίνακα οργάνων δεν χαμηλώσουν.

## Ένδειξη πληροφοριών (προαιρετικός εξοπλισμός)

Η οθόνη πληροφοριών εμφανίζεται όταν ο διακόπτης ανάφλεξης είναι στη θέση “ON”.

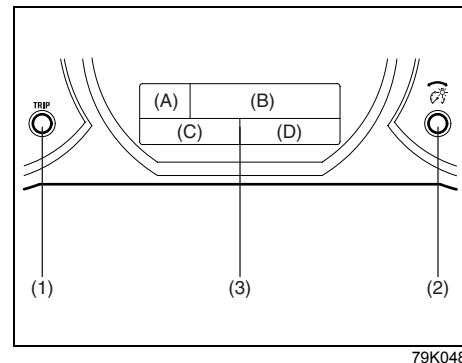

- (1) Κουμπί TRIP (ΔΙΑΔΡΟΜΗ)
- (2) Κουμπί MODE/ILL (ΛΕΙΤ/ΕΙΚ)
- (3) Ένδειξη πληροφοριών

Η οθόνη πληροφοριών δείχνει τις ακόλουθες πληροφορίες.

**Οθόνη (A)**

Ένδειξη θέσης επιλογή A/T (για αυτόματη μετάδοση)

**Οθόνη (B)**

Μηνύματα προειδοποίησης και ένδειξης/ Κατανάλωση καυσίμου/Όρια οδήγησης/ Οθόνη μέσης ταχύτητας

**Οθόνη (C)**

**Με ρολόι:**

Ρολόι

**Χωρίς ρολόι:**

Ημερήσιος Χιλιομετρητής/Θερμόμετρο

**Οθόνη (D)**

**Με ρολόι:**

Ημερήσιος Χιλιομετρητής/Θερμόμετρο/  
Χιλιομετρητής

**Χωρίς ρολόι:**

Χιλιομετρητής

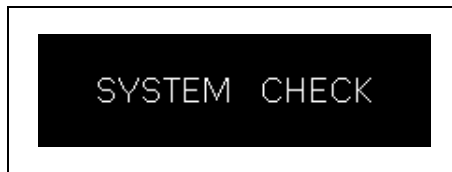

79K063

**ΣΗΜΕΙΩΣΗ:**

- Όταν ο διακόπτης ανάφλεξης είναι στη θέση "ON", το μήνυμα που φαίνεται στην ανωτέρω εικόνα θα εμφανιστεί στην οθόνη για μερικά δευτερόλεπτα.
- Μερικά μηνύματα προειδοποίησης και ένδειξη ίσως εμφανιστούν στην οθόνη όταν ο διακόπτης ανάφλεξης είναι στη θέση "ACC" ή "LOCK".

**Θέση επιλογή A/T  
(για αυτόματη μετάδοση)**

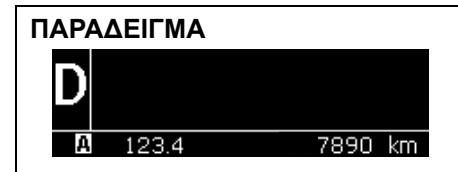

78K108

Η οθόνη (A) δείχνει την αυτόματη θέση επιλογών μετάδοσης.

**Κατανάλωση καυσίμου/Όρια οδήγησης/Μέση ταχύτητα/Ζωή λαδιού (για πετρελαιοκινητα μοντελα)**

Όταν δεν υπάρχουν μηνύματα προειδοποίησης ή ένδειξης στην οθόνη (B), μπορείτε να επιλέξετε μία από τις παρακάτω πέντε ενδείξεις να εμφανιστούν στην οθόνη, στιγμιαία κατανάλωση καυσίμων, μέση κατανάλωση καυσίμων, όρια οδήγησης, μέση ταχύτητα, ή ζωή λαδιού (για μοντέλα πετρελαιοκινητήρα).

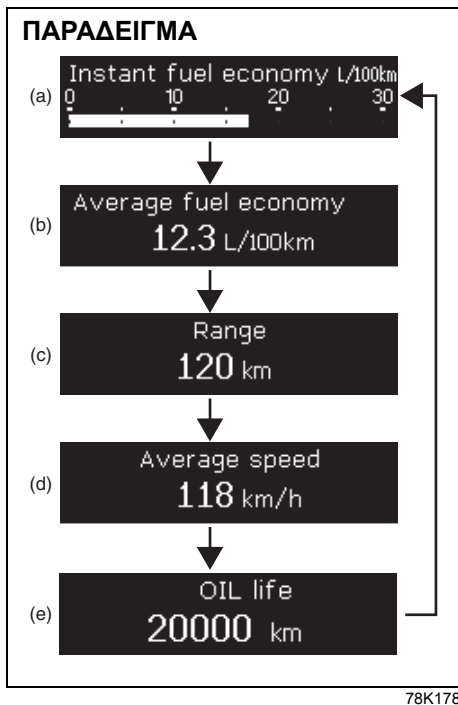

- (a) Στιγμιαία κατανάλωση καυσίμων  
(b) Μέση κατανάλωση καυσίμων  
(c) Όρια οδήγησης  
(d) Μέση ταχύτητα  
(e) Ζωή λαδιού  
(για πετρελαιοκινητα μοντελα)

Για ενεργοποίησης ένδειξης οθόνης, πιέστε το κουμπί MODE/ILL (ΛΕΙΤ/ΕΙΚ) (2) γρήγορα.

**ΣΗΜΕΙΩΣΗ:**

Η τιμή της κατανάλωσης καυσίμου, των ορίων οδήγησης και της μέσης ταχύτητας που εμφανίζονται στην οθόνη επηρεάζονται από συνθήκες όπως οι ακόλουθες;

- η κατάσταση του δρόμου
- συνθήκες περιβάλλουσας κυκλοφορίας
- τρόπος οδήγησης
- κατάσταση του οχήματος
- μια δυσλειτουργία η οποία εξαναγκάζει τη λυχνία ένδειξης δυσλειτουργίας να ανάψει ή να αναβοσβήσει

**Στιγμιαία κατανάλωση καυσίμων**

Εάν επιλέξατε τη στιγμιαία κατανάλωση καυσίμου την τελευταία φορά που οδηγήσατε το όχημα, η οθόνη δεν δείχνει το γράφημα όταν ο διακόπτης ανάφλεξης είναι στη θέση "ON". Η οθόνη δείχνει το γράφημα μόνο όταν το όχημα κινείται.

**Μέση κατανάλωση καυσίμων**

Εάν επιλέξατε τη μέση κατανάλωση καυσίμου τη τελευταία φορά που οδηγήσατε το όχημα, η οθόνη δεν δείχνει την τελευταία τιμή της μέσης κατανάλωσης καυσίμου από την προηγούμενη οδήγηση όταν ο διακόπτης ανάφλεξης είναι στη θέση "ON". Εκτός αν μηδενίσετε τη τιμή της μέσης κατανάλωσης καυσίμου, η οθόνη δείχνει τη τιμή της μέσης κατανάλωσης καυσίμου που περιλαμβάνει

τη μέση κατανάλωση καυσίμου και κατά τη διάρκεια της προηγούμενης οδήγησης.

**ΣΗΜΕΙΩΣΗ:**

Όταν επανασυνδέετε το αρνητικό (-) τερματικό στην μπαταρία, η τιμή της μέσης κατανάλωσης καυσίμου θα εμφανιστεί μετά από οδήγηση για κάποιο διάστημα.

Μπορείτε να επιλέξετε πότε η τιμή της μέσης κατανάλωσης καυσίμου θα μηδενίζεται από τις ακόλουθες τρεις μεθόδους.

- Μηδενισμός μετά από ανεφοδιασμό σε καύσιμα: Η τιμή της μέσης κατανάλωσης καυσίμου θα μηδενιστεί αυτόματα με τον ανεφοδιασμό σε καύσιμα.
- Μηδενισμός με την διαδρομή A: Η τιμή της μέσης κατανάλωσης καυσίμου θα μηδενιστεί αυτόματα με τον μηδενισμό του μετρητή διαδρομής A.
- Χειροκίνητος μηδενισμός: Η τιμή της μέσης κατανάλωσης καυσίμου θα μηδενιστεί αυτόματα πιέζοντας και κρατώντας το κουμπί MODE/ILL (ΛΕΙΤ/ΕΙΚ) (2) όταν η οθόνη βρίσκεται στην ένδειξη της μέσης κατανάλωσης καυσίμου.

Για να αλλάξετε το πότε θα μηδενίζεται η τιμή της μέσης κατανάλωσης καυσίμου, ανατρέξτε στο "Λειτουργία ρύθμισης" σε αυτό το τμήμα.



**ΣΗΜΕΙΩΣΗ:**

Εάν προσθέσετε μόνο μικρή ποσότητα καυσίμου όταν επιλέξετε “Reset after refuel (Μηδενισμός μετά από ανεφοδιασμό σε καύσιμα)”, η τιμή μέσης κατανάλωσης καυσίμου ίσως να μη μπορεί να μηδενιστεί.

**Όρια οδήγησης**

Εάν επιλέξατε τα όρια οδήγησης τη τελευταία φορά που οδηγήσατε το όχημα, η οθόνη δείχνει “---” για μερικά δευτερόλεπτα και μετά δείχνει τα τρέχοντα όρια οδήγησης όταν ο διακόπτης ανάφλεξης είναι στη θέση “ON”.

Τα όρια οδήγησης που εμφανίζονται στην οθόνη είναι η κατά προσέγγιση απόσταση που μπορείτε να οδηγήσετε έως ότου ο μετρητής καυσίμου δείχνει “E”, βασισμένα στις τρέχουσες συνθήκες οδήγησης.

Όταν το υπόλοιπο καύσιμο στο ρεζερβουάρ φθάνει σε ένα χαμηλό επίπεδο, η ένδειξη “---” θα εμφανιστεί.

Εάν η λυχνία προειδοποίησης χαμηλού καυσίμου ανάψει, γεμίστε το ρεζερβουάρ αμέσως ανεξάρτητα από την τιμή των ορίων οδήγησης που εμφανίζονται στην οθόνη.

Επειδή τα όρια οδήγησης μετά από τον ανεφοδιασμό σε καύσιμα υπολογίζονται με βάση την πιο πρόσφατη συνθήκη οδήγησης, η τιμή είναι διαφορετική κάθε φορά που ανεφοδιάξετε σε καύσιμα.

**ΣΗΜΕΙΩΣΗ:**

- Εάν ανεφοδιάζετε σε καύσιμο όταν ο διακόπτης ανάφλεξης είναι στη θέση “ON”, τα όρια οδήγησης μπορεί να μη δείχνουν τη σωστή τιμή.
- Όταν επανασυνδέετε το αρνητικό (-) τερματικό στην μπαταρία, η τιμή των ορίων οδήγησης θα εμφανιστούν μετά από οδήγηση για κάποιο διάστημα.

**Μέση ταχύτητα**

Εάν επιλέξατε την μέση ταχύτητα τη τελευταία φορά που οδηγήσατε το όχημα, η οθόνη δείχνει την τελευταία τιμή της μέσης ταχύτητας από την προηγούμενη οδήγηση που ο διακόπτης ανάφλεξης είναι στη θέση “ON”. Εκτός και αν μηδενίσετε τη τιμή της μέσης ταχύτητας, η οθόνη δείχνει τη τιμή της μέσης ταχύτητας που περιλαμβάνει τη μέση ταχύτητα κατά τη διάρκεια της προηγούμενης οδήγησης.

Για μηδενισμό της τιμή της μέσης ταχύτητας, πιάστε και κρατήστε το κουμπί MODE/ILL (ΛΕΙΤ/ΕΙΚ) (2) για περίπου 2 δευτερόλεπτα όταν η οθόνη δείχνει μια μέση ταχύτητα. Η οθόνη δείχνει “---” και μετά δείχνει μια νέα μέση ταχύτητα μετά από οδήγηση για κάποιο διάστημα.

**ΣΗΜΕΙΩΣΗ:**

Όταν επανασυνδέετε το αρνητικό (-) τερματικό στην μπαταρία, η τιμή μέσης ταχύτητας θα εμφανιστεί μετά από οδήγηση για κάποιο διάστημα.

**Ζωή λαδιού**

**(για πετρελαιοκίνητα μοντελα)**

Η τιμή που υποδεικνύεται εδώ αναπαριστά την απόσταση που υπολείπεται μέχρι την επόμενη αλλαγή λαδιών. Η αρχική ρύθμιση είναι 20000 χλμ.

Εάν επιλέξατε τη ζωή λαδιών την τελευταία φορά που οδηγήσατε το όχημα, η οθόνη υποδεικνύει την τελευταία τιμή της ζωής λαδιών από την προηγούμενη φορά που οδηγήσατε όταν ο διακόπτης ανάφλεξης μεταβεί στη θέση “ON”.

Ζητήστε από τον κατά τόπους αντιπρόσωπο της SUZUKI να τη μηδενίσει.

**ΣΗΜΕΙΩΣΗ:**

Εάν δεν πραγματοποιηθεί η επαναφορά και η απαιτούμενη υπολειπόμενη απόσταση από την αλλαγή των λαδιών του κινητήρα γίνει 0 χλμ, η προειδοποιητική λυχνία ψεκασμού ανάβει και αναστέλλεται η αναπαραγωγή DPF®.

## ΠΡΙΝ ΞΕΚΙΝΗΣΕΤΕ

### Χιλιόμετροντής/Ημερήσιος χιλιόμετροντής/Θερμόμετρο

Όταν ο διακόπτης ανάφλεξης είναι στη θέση "ON", η οθόνη (C) ή (D) δείχνει χιλιόμετροντή, μετρητή διαδρομής A, μετρητή διαδρομής B ή θερμόμετρο.

#### Με ρολόι

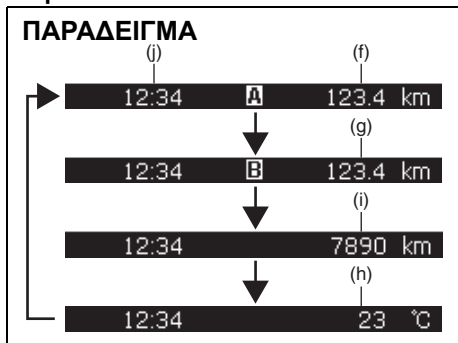

78K109

#### Χωρίς ρολόι

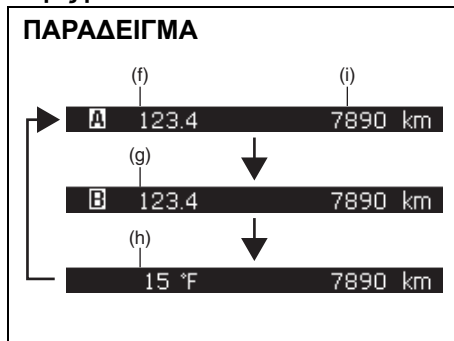

78K110

- (f) Ημερήσιος χιλιόμετροντής A
- (g) Ημερήσιος χιλιόμετροντής B
- (h) Θερμόμετρο
- (i) Χιλιόμετροντής
- (j) Ρολόι

Για μετατροπή ένδειξης οθόνης (C) ή (D), πιέστε το κουμπί TRIP (ΔΙΑΔΡΟΜΗ) (1) γρήγορα.

#### Χιλιόμετροντής

Ο χιλιόμετροντής καταγράφει τα συνολικά χιλιόμετρα που έχει διανύσει το αυτοκίνητο.

#### ΠΡΟΣΟΧΗ

Καταγράψτε τις ενδείξεις του χιλιόμετροντή ώστε να παρακολουθείτε το πρόγραμμα συντήρησης. Αν η συντήρηση δεν γίνεται στα προβλεπόμενα διαστήματα, μπορεί να προκληθεί αυξημένη φθορά ή και ζημιά σε πολλά εξαρτήματα.

#### Ημερήσιος χιλιόμετροντής

Ο ημερήσιος χιλιόμετροντής μπορεί να χρησιμοποιηθεί για την καταγραφή αποστάσεων σε σύντομες διαδρομές ή μεταξύ των ανεφοδιασμών σε βενζίνη. Μπορείτε να χρησιμοποιήσετε τον μετρητή διαδρομής A ή μετρητή διαδρομής B ξεχωριστά.

Για να μηδενίσετε τον μετρητή διαδρομής, πιέστε και κρατήστε το κουμπί TRIP (ΔΙΑΔΡΟΜΗ) (1) για περίπου 2 δευτερόλεπτα όταν η οθόνη δείχνει τον μετρητή διαδρομής.

#### Θερμόμετρο

Το θερμόμετρο δείχνει την εξωτερική θερμοκρασία.



79K067

Εάν η εξωτερική θερμοκρασία πλησιάσει στους 0°C, το μήνυμα που εμφανίζεται στην ανωτέρω εικόνα θα εμφανιστεί στην οθόνη.

**ΣΗΜΕΙΩΣΗ:**

*Η ένδειξη εξωτερικής θερμοκρασίας δεν είναι η πραγματική εξωτερική θερμοκρασία όταν οδηγείτε σε χαμηλή ταχύτητα, ή όταν έχετε σταματήσει.*

**Ρολόι (μόνο με ρολόι)**

Για να ρυθμίζετε το ρολόι, ακολουθήστε τις οδηγίες στο “Λειτουργία ρύθμισης” σε αυτό το τμήμα.

**Λειτουργία ρύθμισης**

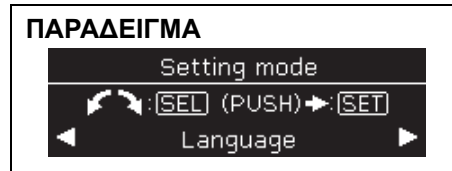

79K068

Όταν ο διακόπτης ανάφλεξης είναι στη θέση “ON” και το όχημα είναι στάσιμο, μπορείτε να μπείτε στην λειτουργία ρύθμισης της οθόνης πληροφοριών πιέζοντας και κρατώντας το κουμπί το MODE/ILL (ΛΕΙΤ/ΕΙΚ) (2) για περισσότερο από 3 δευτερόλεπτα.

- Για να επιλέξετε τη ρύθμιση που θέλετε να αλλάξετε, γυρίστε το κουμπί MODE/ILL (ΛΕΙΤ/ΕΙΚ) (2) αριστερά ή δεξιά.
- Για να αλλάξετε τη ρύθμιση, πιέστε το κουμπί MODE/ILL (ΛΕΙΤ/ΕΙΚ) (2).
- Για να βγείτε από την λειτουργία ρύθμισης, επιλέξτε το “Back (Πίσω)” και πιέστε το κουμπί MODE/ILL (ΛΕΙΤ/ΕΙΚ) (2).

**ΠΑΡΑΔΕΙΓΜΑ**

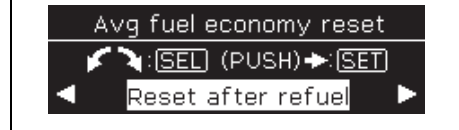

79K069

**ΣΗΜΕΙΩΣΗ:**

*Οι τρέχουσες ρυθμίσεις εμφανίζονται με αναστραμμένα κείμενα και χρώματα φόντου.*

**ΣΗΜΕΙΩΣΗ:**

- Εάν πιέσετε και κρατήσετε το κουμπί MODE/ILL (ΛΕΙΤ/ΕΙΚ) για να μπείτε στην λειτουργία ρύθμισης όταν η οθόνη (B) δείχνει τη μέση κατανάλωση καυσίμου ή μέση ταχύτητα, η τιμή θα μηδενιστεί επίσης. Εάν δεν θέλετε να μηδενίσετε την τιμή, πιέστε το κουμπί MODE/ILL (ΛΕΙΤ/ΕΙΚ) γρήγορα για να αλλάξετε την ένδειξη της οθόνης.
- Εάν γυρίζετε τον διακόπτη ανάφλεξης ή αρχίστε να κινείτε το όχημα όταν η οθόνη δείχνει την λειτουργία ρύθμισης, η λειτουργία ρύθμισης θα ακυρωθεί αυτόματα.

**Μονάδες μέτρησης απόστασης**

Μπορείτε να αλλάξετε τις μονάδες μέτρησης στις οποίες εμφανίζεται η απόσταση του χιλιομετρική/μετρητή διαδρομής.

## ΠΡΙΝ ΞΕΚΙΝΗΣΤΕ

### ΣΗΜΕΙΩΣΗ:

Όταν αλλάξετε τις μονάδες μέτρησης στις οποίες εμφανίζεται η απόσταση του χιλιομετρική /μετρητή διαδρομής, ο μετρητής διαδρομής θα μηδενιστεί αυτόματα.

### Μονάδες μέτρησης οικονομίας καυσίμου

Μπορείτε να αλλάξετε τις μονάδες στις οποίες εμφανίζεται η κατανάλωση καυσίμου.

### Γλώσσα

Μπορείτε να αλλάξετε την γλώσσα της οθόνης πληροφοριών.

### Μηδενισμός μέσης οικονομίας καυσίμου

Μπορείτε να τον αλλάξετε όταν η τιμή της μέσης οικονομίας καυσίμου μηδενιστεί.

### Μονάδες μέτρησης θερμοκρασίας

Μπορείτε να αλλάξετε τις μονάδες μέτρησης στις οποίες εμφανίζεται η θερμοκρασία.

### ΣΗΜΕΙΩΣΗ:

Όταν αλλάξετε τις μονάδες μέτρησης στις οποίες εμφανίζεται η θερμοκρασία, οι μονάδες στις οποίες εμφανίζεται η θερμοκρασία του συστήματος κλιματιστικού θα αλλάξουν αυτόματα.

### Ρύθμιση προεπιλογής

Εάν επιλέγετε “YES (ΝΑΙ)” και πιάστε το κουμπί MODE/ILL (ΛΕΙΤ/ΕΙΚ) (2), όλες οι ρυθμίσεις θα επανέλθουν στις αρχικές ρυθμίσεις.

### Ρύθμιση ρολογιού (μόνο με ρολόι)

- Για να αλλάξετε την ένδειξη ώρας, γυρίστε το κουμπί MODE/ILL (ΛΕΙΤ/ΕΙΚ) (2) αριστερά ή δεξιά επανειλημμένως όταν η ένδειξη ώρας εμφανίζεται σαν αντίστροφο χρώμα. Για να αλλάξετε την ένδειξη ώρας γρήγορα, γυρίστε και κρατήστε το κουμπί MODE/ILL (ΛΕΙΤ/ΕΙΚ) (2). Για να ρυθμίσετε την ένδειξη ώρας, πιάστε το κουμπί MODE/ILL (ΛΕΙΤ/ΕΙΚ) (2) και η ένδειξη λεπτών εμφανίζεται σαν αντίστροφο χρώμα.
- Για να αλλάξετε την ένδειξη λεπτών, γυρίστε το κουμπί MODE/ILL (ΛΕΙΤ/ΕΙΚ) (2) αριστερά ή δεξιά επανειλημμένως όταν η ένδειξη λεπτών εμφανίζεται σαν αντίστροφο χρώμα. Για να αλλάξετε την ένδειξη λεπτών γρήγορα, γυρίστε και κρατήστε το κουμπί MODE/ILL (ΛΕΙΤ/ΕΙΚ) (2). Για να ρυθμίσετε την ένδειξη λεπτών, πιάστε το κουμπί MODE/ILL (ΛΕΙΤ/ΕΙΚ) (2).

### Μηνύματα προειδοποίησης και ένδειξης

Η οθόνη δείχνει μήνυμα προειδοποίησης και ένδειξης για να σας ενημερώσει για ορισμένα προβλήματα του οχήματος. Ένας τόνος μπορεί επίσης να ηχήσει για να σας προειδοποιήσει.

Εάν τα μηνύματα προειδοποίησης και ένδειξης εμφανίζονται στην οθόνη, ακολουθήστε τα μηνύματα.

### Κύρια ένδειξη προειδοποίησης







78K049

Όταν η οθόνη δείχνει μηνύματα προειδοποίησης και ένδειξης, η κύρια ένδειξη προειδοποίησης μπορεί επίσης να ανάψει ή να αναβοσβήσει.

### ΣΗΜΕΙΩΣΗ:

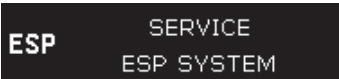

- Όταν το πρόβλημα που αναγκάζει ένα μήνυμα να εμφανιστεί διορθώνεται, το μήνυμα θα εξαφανιστεί.
- Εάν ένα μήνυμα εμφανίζεται, και άλλα προβλήματα που απαιτούν ένα μήνυμα εμφανιστεί, το μήνυμα για κάθε ένα από τα προβλήματα θα εμφανιστεί διαδοχικά για κάθε 5 δευτερόλεπτα.
- Όταν πιέζετε και κρατάτε το κουμπί MODE/ILL (ΛΕΙΤ/ΕΙΚ) για περίπου 2 δευτερόλεπτα ενώ ένα μήνυμα εμφανίζεται, το μήνυμα θα εξαφανιστεί προσωρινά. Εάν το πρόβλημα που προκάλεσε το μήνυμα δεν διορθώνεται, το μήνυμα θα εμφανιστεί πάλι μετά από 5 δευτερόλεπτα.

**Μηνύματα προειδοποίησης και ένδειξης**

Μηνύματα προειδοποίησης και ένδειξης	Κύρια ένδειξη προειδοποίησης	Ήχος	Αιτία και αποκατάσταση
 DOOR OPEN 79K070	Αναβοσβήνει	Κουδούνισμα	Όποιαδήποτε πόρτα (συμπεριλαμβανομένης της πίσω πόρτας) είναι ανοικτή όταν κινείται το όχημα. Κλείστε όλες τις πόρτες εντελώς.
 DOOR OPEN 79K070	Off (Κλειστό)	Off (Κλειστό)	Όποιαδήποτε πόρτα (συμπεριλαμβανομένης της πίσω πόρτας) είναι ανοικτή όταν είναι σταματημένο το όχημα. (#1) Κλείστε όλες τις πόρτες εντελώς.
 ESP SERVICE ESP SYSTEM 79K071	Αναβοσβήνει	Κουδούνισμα	Ίσως υπάρχει κάποιο πρόβλημα με το σύστημα ESP®. Επιθεωρήστε το όχημά σας από έναν εξουσιοδοτημένο εμπορικό αντιπρόσωπο της SUZUKI.
 ESP HILL HOLD DISABLED 79K072	Αναβοσβήνει	Κουδούνισμα	Ίσως υπάρχει πρόβλημα με το σύστημα ελέγχου κατηφορικής πορείας λόφου και το σύστημα ελέγχου κρατήματος λόφου. Επιθεωρήστε το όχημά σας από έναν εξουσιοδοτημένο εμπορικό αντιπρόσωπο της SUZUKI.
 LIGHTS ON 79K073	Αναβοσβήνει	συνεχές ηχητικό σήμα	Τα μπροστινά φώτα στάσεως, τα φώτα πινακίδας κυκλοφορίας, οι λυχνίες του πίνακα οργάνων και/ή οι προβολείς αφήνονται αναμμένα. Γυρίστε τον διακόπτη φωτισμού στη θέση "OFF".

(#1) Αυτό το μήνυμα θα εξαφανιστεί για λίγο ακόμα κι αν το πρόβλημα που ανάγκασε το μήνυμα να εμφανιστεί δεν διορθώνεται.

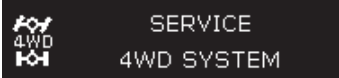
## ΠΡΙΝ ΞΕΚΙΝΗΣΕΤΕ

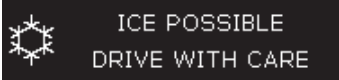
Μηνύματα προειδοποίησης και ένδειξης	Κύρια ένδειξη προειδοποίησης	Ήχος	Αιτία και αποκατάσταση
 SERVICE 4WD SYSTEM 79K074	Αναβοσβήνει	Off (Κλειστό)	Ίσως υπάρχει κάποιο πρόβλημα με το σύστημα 4WD. Επιθεωρήστε το όχημά σας από έναν εξουσιοδοτημένο εμπορικό αντιπρόσωπο της SUZUKI.
 LOW FUEL 79K075	Off (Κλειστό)	Κουδούνισμα	Το καύσιμο είναι χαμηλό. (#1) Γεμίστε τα ρεζερβουάρ αμέσως.
 ICE POSSIBLE DRIVE WITH CARE 79K067	Off (Κλειστό)	Off (Κλειστό)	Η εξωτερική θερμοκρασία είναι κοντά στους 0°C. Ο δρόμος μπορεί να είναι παγωμένος. (#1) Πρέπει να οδηγείτε προσεκτικά.

(#1) Αυτό το μήνυμα θα εξαφανιστεί για λίγο ακόμα κι αν το πρόβλημα που ανάγκασε το μήνυμα να εμφανιστεί δεν διορθώνεται.

### ΣΗΜΕΙΩΣΗ:

- Όταν λειτουργείτε τον διακόπτη μετάδοσης (προαιρετικός εξοπλισμός), η οθόνη πληροφοριών ίσως να δείχνει μηνύματα εκτός από εκείνους στο ανωτέρω διάγραμμα. Ανατρέξτε στο “Χρησιμοποίηση του διακόπτη μεταφοράς” στο τμήμα “ΟΔΗΓΩΝΤΑΣ ΤΟ ΑΥΤΟΚΙΝΗΤΟ ΣΑΣ” για λεπτομέρειες.
- Όταν λειτουργείτε τον διακόπτη ESP OFF (προαιρετικός εξοπλισμός), η οθόνη πληροφοριών ίσως να δείχνει μηνύματα εκτός από εκείνους στο ανωτέρω διάγραμμα. Ανατρέξτε στο “Ηλεκτρονικό πρόγραμμα σταθερότητας (ESP®)” στο τμήμα “ΟΔΗΓΩΝΤΑΣ ΤΟ ΑΥΤΟΚΙΝΗΤΟ ΣΑΣ” για λεπτομέρειες.

## Μοχλός ελέγχου φωτισμού

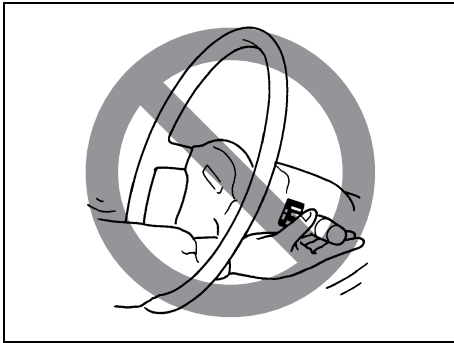

65D611

### ⚠ ΠΡΟΕΙΔΟΠΟΙΗΣΗ

Για να αποφύγετε τραυματισμό μην λειτουργείτε τα χειριστήρια περνώντας τα χέρια σας μέσα από το τιμόνι.

## Λειτουργία φώτων

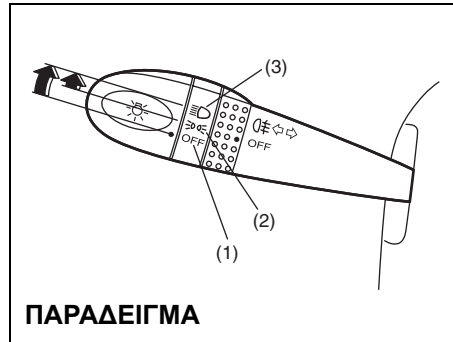

ΠΑΡΑΔΕΙΓΜΑ

78K068

Για να ανάψετε ή να σβήσετε τα φώτα, περιστρέψτε το διακόπτη στην άκρη του μοχλού. Υπάρχουν τρεις θέσεις:

### OFF (1)

Όλα τα φώτα είναι σβηστά.

### ☞☞ (2)

Τα μπροστινά φώτα στάσεως, τα πίσω φανάρια, το φως πινακίδας κυκλοφορίας και οι λυχνίες του πίνακα οργάνων είναι αναμμένα, αλλά οι προβολείς είναι σβηστοί.

### ☞☞☞ (3)

Τα μπροστινά φώτα στάσεως, τα πίσω φανάρια, το φως πινακίδας κυκλοφορίας, οι λυχνίες του πίνακα οργάνων και οι προβολείς είναι αναμμένα.

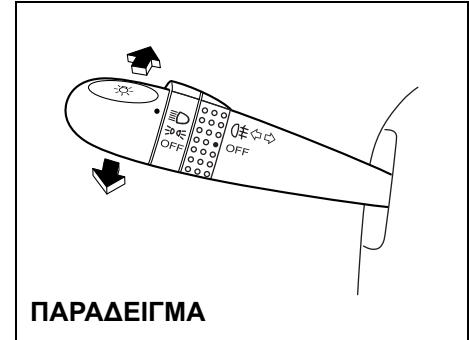

ΠΑΡΑΔΕΙΓΜΑ

78K069

Με τους προβολείς αναμμένους, πιέστε τον μοχλό προς τα εμπρός για να μεταπηδήσετε στη μεγάλη σκάλα (κύρια σκάλα) ή να τραβήξετε τον μοχλό προς σας για να μεταπηδήσετε στη μικρή σκάλα. Όταν η μεγάλη σκάλα (κύρια σκάλα) είναι αναμμένη, ένα φως θα ανάψει στον πίνακα οργάνων. Για να ενεργοποιήσετε για μια στιγμή την μεγάλη σκάλα (κύρια σκάλα) ως σήμα να προσπεράσετε, τραβήξτε τον μοχλό ελαφρώς προς τον εαυτό σας και τον απελευθερώστε τον όταν ολοκληρώσετε το σήμα.

## ΠΡΙΝ ΞΕΚΙΝΗΣΕΤΕ

### Έλεγχος φώτων για κίνηση την ημέρα (προαιρετικός εξοπλισμός)

Όταν ξεκινά η μηχανή, αυτό το σύστημα ανάβει όλα τα φώτα. Αλλά αυτός ο έλεγχος ακυρώνεται όταν ο διακόπτης ελέγχου φώτων είναι γυρισμένος σε άλλη θέση εκτός από "OFF".

### Υπενθύμιση αναμμένων φώτων (προαιρετικός εξοπλισμός)

Ένας βομβητής ηχεί για να σας υπενθυμίσει να σβήσετε τα φώτα εάν μείνουν αναμμένα όταν αφαιρείται το κλειδί ανάφλεξης και η πόρτα του οδηγού ανοίγει.

#### ΣΗΜΕΙΩΣΗ:

Το μήνυμα προειδοποίησης και ένδειξης και η λυχνία ένδειξης φωτισμού θα παρουσιαστούν στην οθόνη πληροφοριών όταν ενεργοποιείται αυτή η υπενθύμιση.

### Διακόπτης οπίσθιου φωτισμού ομίχλης (προαιρετικός εξοπλισμός)

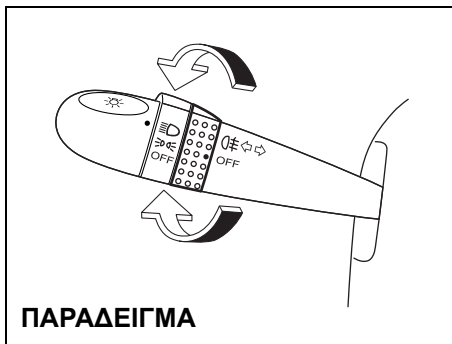

Για να ανάψετε το πίσω φως ομίχλης, στρίψτε το κουμπί όπως φαίνεται στην εικόνα με τους προβολείς αναμμένους. Όταν ο οπίσθιος φωτισμός ομίχλης είναι αναμμένος, μία φωτεινή ένδειξη θ'ανάψει στη συστοιχία των οργάνων. Μην γυρίστε τον διακόπτη πίσω ομίχλης εκτός αν οι προβολείς είναι αναμμένοι.

#### ΣΗΜΕΙΩΣΗ:

Όταν ο διακόπτης των προβολέων επιστρέφει στη θέση "OFF", ο διακόπτης οπίσθιου φωτισμού ομίχλης θα ακυρωθεί αυτόματα.

### Διακόπτης πρόσθιου φωτισμού ομίχλης (προαιρετικός εξοπλισμός)

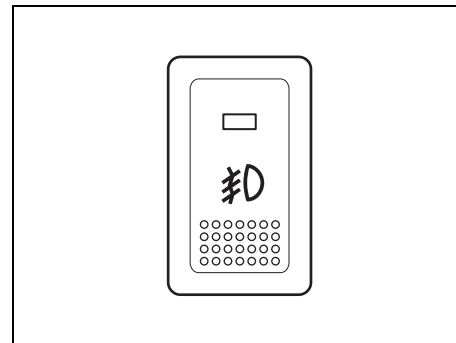

Το μπροστινό φως ομίχλης ανάβει όταν πιέζεται ο διακόπτης φως ομίχλης με τα φώτα στάσεως, τα πίσω φανάρια και/ή οι προβολείς είναι αναμμένα. Μία φωτεινή ένδειξη δεικτών επάνω από το διακόπτη θα ανάψει όταν είναι αναμμένος ο πρόσθιος φωτισμός ομίχλης.

#### ΣΗΜΕΙΩΣΗ:

Σε μερικές χώρες η λειτουργία των φώτων μπορεί να διαφέρει από την προαναφερθείσα λόγω διαφορετικής νομοθεσίας που ισχύει στις χώρες αυτές.



## Διακόπτης ρύθμισης ύψους δέσμης προβολέα (προαιρετικός εξοπλισμός)

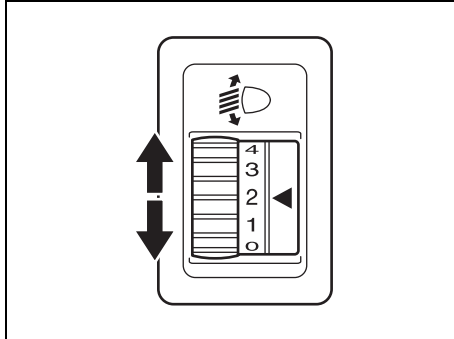

78K042

Ρυθμίστε το ύψος της δέσμης των προβολέων, ανάλογα με το φορτίο του αυτοκινήτου σας χρησιμοποιώντας τον διακόπτη αυτόν. Ο παρακάτω πίνακας δείχνει τις κατάλληλες θέσεις του διακόπτη ανάλογα με το φορτίο του αυτοκινήτου.

### 3 θυρο μοντέλο

Φορτίο αυτοκινήτου	Θέση διακόπτη
Μόνο ο οδηγός	0
Οδηγός + 1 επιβάτης εμπρός	0
Οδηγός + όλοι οι επιβάτες, Χωρίς φορτίο	1
Οδηγός + όλοι οι επιβάτες, Με φορτίο	2
Οδηγός+ φορτίο (τελικό επιτρεπόμενο βάρος)	2

### 5 θυρο μοντέλο

Φορτίο αυτοκινήτου	Θέση διακόπτη
Μόνο ο οδηγός	0
Οδηγός + 1 επιβάτης εμπρός	0
Οδηγός + όλοι οι επιβάτες, Χωρίς φορτίο	1
Οδηγός + όλοι οι επιβάτες, Με φορτίο	2
Οδηγός+ φορτίο (τελικό επιτρεπόμενο βάρος)	3

## Διακόπτης έκπλυσης προβολέων (προαιρετικός εξοπλισμός)

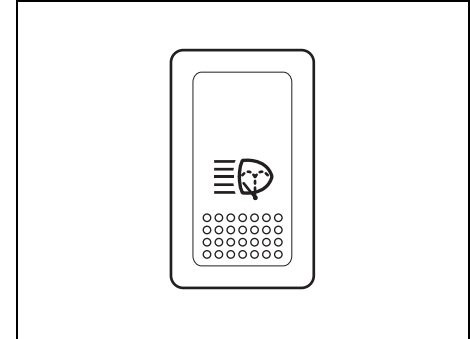

64J059

Με το διακόπτη ανάφλεξης στη θέση "ON", ωθήστε το διακόπτη έκπλυσης των προβολέων για να πλύνετε τους φακούς των προβολέων. Το υγρό πλυσίματος ψεκάζεται για μισό δευτερόλεπτο. Εάν είναι απαραίτητο, ωθήστε το διακόπτη πάλι.

## Μοχλός ελέγχου σήματος στροφής

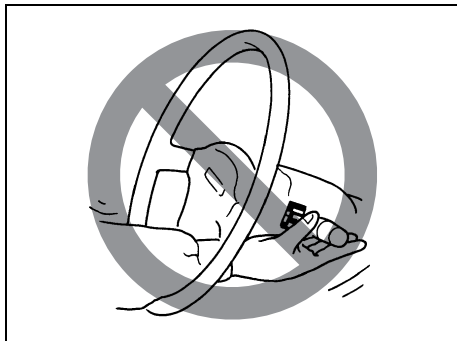

65D611

### **⚠ ΠΡΟΕΙΔΟΠΟΙΗΣΗ**

Για να αποφύγετε τραυματισμό μην λειτουργείτε τα χειριστήρια περνώντας τα χέρια σας μέσα από το τιμόνι.

## Λειτουργία φλας

Με τον κεντρικό διακόπτη στη θέση "ON", μετακινήστε το μοχλό προς τα πάνω ή προς τα κάτω, για να ενεργοποιήσετε αντίστοιχα το δεξί ή το αριστερό φλας.

### Κανονικά φλας

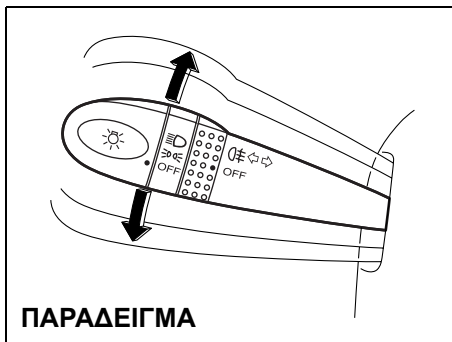

**ΠΑΡΑΔΕΙΓΜΑ**

78K071

Κινήστε το μοχλό καθ'όλη την διαδρομή προς τα πάνω ή προς τα κάτω προς για να σηματοδοτήσετε. Μόλις ολοκληρωθεί η στροφή, ο μοχλός επανέρχεται στην κανονική του θέση και η λειτουργία του φλας απενεργοποιείται.

## Σήμα αλλαγής λωρίδας

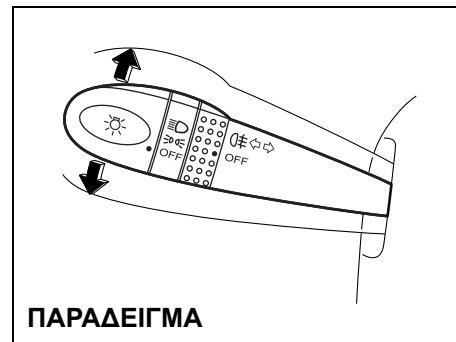

**ΠΑΡΑΔΕΙΓΜΑ**

78K072

Μερικές φορές, όπως όταν αλλάζετε λωρίδα, το τιμόνι δεν γυρίζει αρκετά ώστε να απενεργοποιηθεί το φλας. Για τη διευκόλυνσή σας μπορείτε να ενεργοποιήσετε το φλας μετακινώντας το μοχλό λίγο και κρατώντας τον στη θέση αυτή. Ο μοχλός επανέρχεται στην κανονική του θέση, μόλις τον αφήσετε.

## Διακόπτης φλας ανάγκης

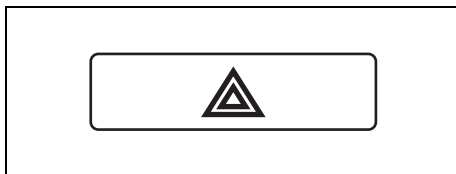

64J054

Πιέστε τον διακόπτη για να ενεργοποιήσετε τα φλας ανάγκης. Όλα τα φώτα σήματος στροφής και και οι δύο λυχνίες σήματος στροφής θα αναβοσβήσουν ταυτόχρονα. Για να σβήσετε τα φλας ανάγκης πιέστε ξανά τον διακόπτη.

Χρησιμοποιήστε τα φλας ανάγκης για να ειδοποιήσετε τους άλλους οδηγούς ότι προτίθεστε να σταματήσετε, ή όταν το αυτοκίνητό σας μπορεί να αποτελέσει κίνδυνο για τους υπόλοιπους οδηγούς.

## Μοχλός υαλοκαθαριστήρων και συστήματος καθαρισμού παρμπρίζ

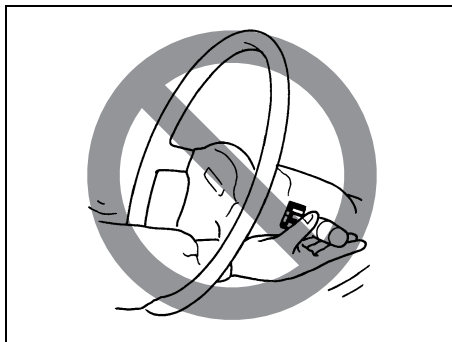

65D611

### ⚠ ΠΡΟΕΙΔΟΠΟΙΗΣΗ

Για να αποφύγετε τραυματισμό μην λειτουργείτε τα χειριστήρια περνώντας τα χέρια σας μέσα από το τιμόνι.

## Υαλοκαθαριστήρες

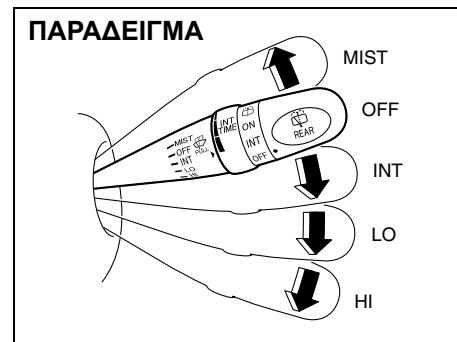

63J301

Για να θέσετε σε λειτουργία τους υαλοκαθαριστήρες, μετακινήστε το μοχλό προς τα κάτω σε μία από τις τρεις θέσεις λειτουργίας. Στη θέση "INT" (προαιρετικός εξοπλισμός), οι υαλοκαθαριστήρες λειτουργούν διακοπτόμενα. Η θέση "INT" διευκολύνει ιδιαίτερα κατά την οδήγηση σε ομίχλη ή ψιλόβροχο. Στη θέση "LO", οι υαλοκαθαριστήρες λειτουργούν με σταθερή χαμηλή ταχύτητα. Στη θέση "HI", οι υαλοκαθαριστήρες λειτουργούν με σταθερή υψηλή ταχύτητα. Για να σταματήσετε τη λειτουργία των υαλοκαθαριστήρων, μετακινήστε το μοχλό πίσω στη θέση "OFF".

Κινήστε το μοχλό επάνω και τον κρατήστε στη θέση "MIST", οι υαλοκαθαριστήρες θα λειτουργούν συνεχώς σε χαμηλή ταχύτητα.

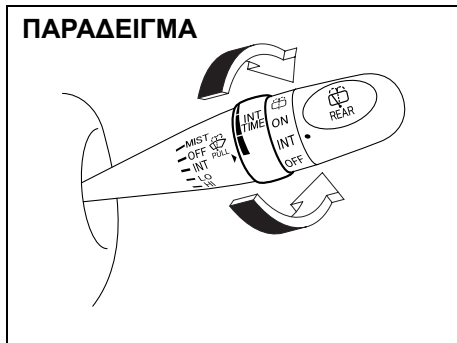

Εάν ο μοχλός είναι εξοπλισμένος με το "INT TIME", γυρίστε το προς τα μπρος ή προς τα πίσω για να ρυθμίσετε το χρονικό διάστημα λειτουργίας των υαλοκαθαριστήρων.

## Καθαρισμός παρμπρίζ

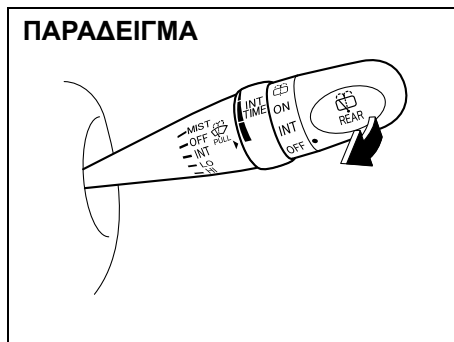

Για να ψεκάσετε το παρμπρίζ με καθαριστικό υγρό, τραβήξτε το μοχλό προς το μέρος σας. Οι υαλοκαθαριστήρες θα λειτουργούν αυτόματα με χαμηλή ταχύτητα, αν δεν βρίσκονται ήδη στη θέση "INT" (προαιρετικός εξοπλισμός).

## **▲ ΠΡΟΕΙΔΟΠΟΙΗΣΗ**

- Για να αποφύγετε τη δημιουργία πάγου στο παρμπρίζ όταν ο καιρός είναι κρύος, ενεργοποιήστε το ξεθάμπωμα στο καλοριφέρ πριν και κατά τη διάρκεια χρήσης της λειτουργίας του καθαρισμού παρμπρίζ.
- Μη χρησιμοποιείτε αντιψυκτικό υγρό ψυγείου στο δοχείο του συστήματος καθαρισμού παρμπρίζ. Μπορεί να μειώσει σημαντικά την ορατότητα του παρμπρίζ και μπορεί να καταστρέψει, επίσης, τη βαφή του αυτοκινήτου.

## **ΠΡΟΣΟΧΗ**

Για να αποφύγετε πιθανή ζημιά στα εξαρτήματα των υαλοκαθαριστήρων και του συστήματος καθαρισμού παρμπρίζ, θα πρέπει να λάβετε τις παρακάτω προφυλάξεις:

- Μη συνεχίσετε να κρατάτε το μοχλό όταν δεν ψεκάζετε το παρμπρίζ με καθαριστικό υγρό, γιατί μπορεί να καταστραφεί το μοτέρ της αντλίας του συστήματος καθαρισμού.

(Συνεχίζεται)

**ΠΡΟΣΟΧΗ**

(Συνεχίζεται)

- Μην επιχειρήσετε να απομακρύνετε τη βρομιά χρησιμοποιώντας τους υαλοκαθαριστήρες σε ένα στεγνό παρμπρίζ, γιατί μπορεί να προκληθεί ζημιά στο παρμπρίζ και τα μάκτρα των υαλοκαθαριστήρων. Θα πρέπει να βρέχετε πάντοτε το παρμπρίζ με καθαριστικό υγρό πριν χρησιμοποιήσετε τους υαλοκαθαριστήρες.
- Καθαρίστε τον πάγο ή το χιόνι από τα μάκτρα, πριν χρησιμοποιήσετε τους υαλοκαθαριστήρες.
- Ελέγχετε συχνά τη στάθμη των υγρών στο δοχείο του συστήματος καθαρισμού παρμπρίζ. Ο έλεγχος πρέπει να γίνεται συχνότερα, όταν ο καιρός είναι άσχημος.
- Όταν ο καιρός είναι κρύος θα πρέπει να γεμίζετε το δοχείο κατά τα 3/4, ώστε να υπάρχει χώρος όταν η θερμοκρασία πέσει σημαντικά και το διάλυμα παγώσει και διασταλεί.

**Διακόπτης υαλοκαθαριστήρα πίσω παρμπρίζ (προαιρετικός εξοπλισμός)**

ανοίξει αυτόματα ενώ ψεκάσετε το υγρό πλύσης παραθύρου.

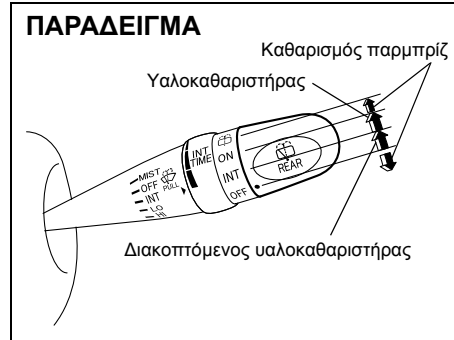

63J304

Γιά να ανάψετε τον πίσω υαλοκαθαριστήρα περιστρέψτε τον διακόπτη που βρίσκεται στην άκρη του μοχλού προς τα εμπρός στη θέση με ένδειξη "ON". Εάν το όχημά σας είναι εξοπλισμένο με τη θέση "INT", ο πίσω υαλοκαθαριστήρας λειτουργεί διακοπόμενος όταν στρίβετε τον διακόπτη προς τα εμπρός στη θέση "INT". Γιά να κλείσετε τον πίσω υαλοκαθαριστήρα περιστρέψτε τον διακόπτη προς τα πίσω στη θέση με ένδειξη "OFF".

Για να ψεκάσετε το υγρό πλύσης παραθύρου, στρίψτε τον διακόπτη προς τα πίσω από τη θέση "OFF", ή στρίψτε τον διακόπτη προς τα εμπρός από τη θέση "OFF". Ο πίσω υαλοκαθαριστήρας θα

## Μοχλός ασφάλισης ρυθμιζόμενης κολώνας τιμονιού (προαιρετικός εξοπλισμός)



Ο μοχλός μανδάλωσης βρίσκεται κάτω από τη στήλη οδήγησης. Για να ρυθμίσετε το ύψος της κολώνας του τιμονιού:

- 1) Σηκώστε το μοχλό μανδάλωσης για να ξεκλειδώσετε τη στήλη οδήγησης.
- 2) Ρυθμίστε το τιμόνι στο επιθυμητό ύψος και κλειδώστε τη στήλη οδήγησης τραβώντας προς τα κάτω το μοχλό μανδάλωσης.
- 3) Δοκιμάστε εάν το τιμόνι είναι ασφαλισμένο σωστά προσπαθώντας να το κινήσετε προς τα πάνω ή κάτω.

### **▲ ΠΡΟΕΙΔΟΠΟΙΗΣΗ**

Ποτέ μην προσπαθήσετε να ρυθμίσετε το ύψος της κολώνας του τιμονιού ενώ οδηγείτε γιατί θα χάσετε τον έλεγχο του αυτοκινήτου σας.

## Κόρνα

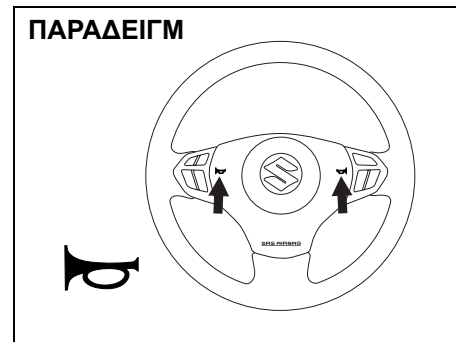

Πιέστε το πλήκτρο της κόρνας στο τιμόνι για να ηχήσει η κόρνα. Η κόρνα ηχεί με τον κεντρικό διακόπτη σε οποιαδήποτε θέση.

## Διακόπτης θερμαινόμενου πίσω παράθυρου και θερμαινόμενοι εξωτερικοί καθρέπτες (προαιρετικός εξοπλισμός)

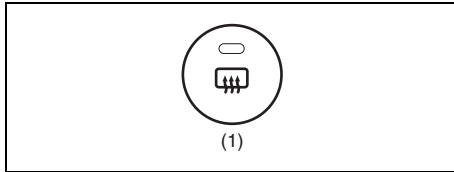

Όταν το πίσω παρμπρίζ θαμπώσει, πατήστε τον διακόπτη αυτόν για να το ξεθαμπώσετε.

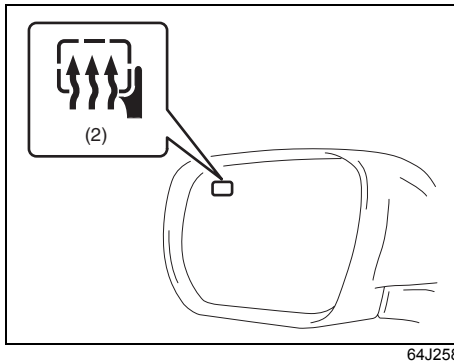

Εάν ο εξωτερικός οπισθοσκόπος καθρέφτης έχει το σημάδι (2), είναι επίσης

εξοπλισμένο με τους εξωτερικά θερμαινόμενους οπισθοσκόπους καθρέφτες. Όταν ωθείτε το διακόπτη (1), τόσο οι θερμαινόμενοι εξωτερικοί οπισθοσκόποι καθρέφτες και το θερμαινόμενο οπίσθιο παράθυρο θα λειτουργήσουν ταυτόχρονα.

Όση ώρα η αντίσταση είναι αναμμένη λειτουργεί μια ενδεικτική λυχνία. Ο αποψύκτης θα λειτουργήσει μόνο όταν είναι αναμμένη η μηχανή. Για να σταματήσετε την λειτουργία της αντίστασης πιέστε πάλι τον διακόπτη (1) αυτόν.

### ΠΡΟΣΟΧΗ

**Το θερμαινόμενο πίσω παράθυρο και οι θερμαινόμενοι εξωτερικοί καθρέπτες (προαιρετικός εξοπλισμός) καταναλώνουν πολύ ηλεκτρική ισχύ. Βέβαιωθείτε ότι το κλείνετε αφότου το παράθυρο και οι καθρέφτες έχουν καθαρίσει.**

### ΣΗΜΕΙΩΣΗ:

- Ο ξεθαμπωτής θα λειτουργήσει μόνο όταν είναι αναμμένη η μηχανή.
- Το θερμαινόμενο παρμπρίζ θα κλείσει αυτόματα αν παραμείνει αναμμένο για 15 λεπτά να αποτραπεί εκφόρτωση της μπαταρίας.

**ΣΗΜΕΙΩΣΕΙΣ**

-----

-----

-----

-----

-----

-----

-----

-----

-----

-----

-----

-----

-----

-----

-----

-----



## ΟΔΗΓΩΝΤΑΣ ΤΟ ΑΥΤΟΚΙΝΗΤΟ ΣΑΣ

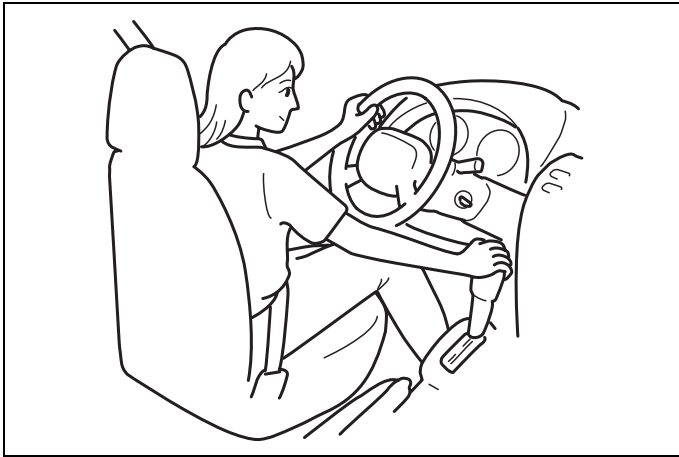

60G408

Προειδοποίηση για καυσαέρια .....	3-1
Λίστα καθημερινών ελέγχων .....	3-2
Κατανάλωση ελαίου .....	3-3
Κεντρικός διακόπτης .....	3-3
Μοχλός χειρόφρενου .....	3-8
Πεντάλ .....	3-10
Ξεκινώντας τον κινητήρα .....	3-11
Χρησιμοποιώντας το κιβώτιο ταχυτήτων .....	3-13
Χρησιμοποίηση του διακόπτη μεταφοράς (προαιρετικός εξοπλισμός) .....	3-19
Έλεγχος σταθερής πορείας (προαιρετικός εξοπλισμός) .....	3-30
Φρενάρισμα .....	3-32
Ηλεκτρονικό πρόγραμμα σταθερότητας (ESP®) (προαιρετικός εξοπλισμός) .....	3-36

### Προειδοποίηση για καυσαέρια

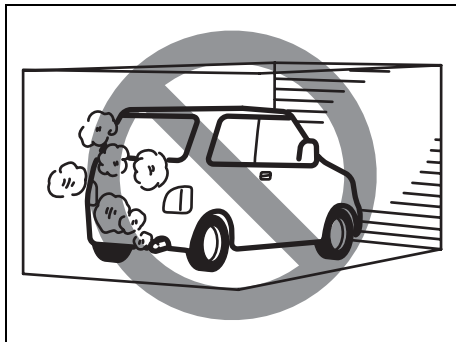

52D334

#### ⚠ ΠΡΟΕΙΔΟΠΟΙΗΣΗ

Αποφύγετε την εισπνοή καυσαερίων. Τα καυσαέρια περιέχουν μονοξείδιο του άνθρακα, ένα επικίνδυνο άοσμο και άχρωμο αέριο. Επειδή είναι δύσκολο να ανιχνεύσετε την παρουσία του, βεβαιωθείτε ότι έχετε λάβει τις παρακάτω προφυλάξεις, ώστε να μην μπει στο αυτοκίνητό σας μονοξείδιο του άνθρακα.

- Μην αφήνετε τον κινητήρα να λειτουργεί μέσα σε γκαράζ ή άλλους κλειστούς χώρους.

(Συνεχίζεται)

#### ⚠ ΠΡΟΕΙΔΟΠΟΙΗΣΗ

(Συνεχίζεται)

- Μην σταθμεύετε με τον κινητήρα σε λειτουργία για μεγάλα χρονικά διαστήματα, ακόμα και σε ανοικτό χώρο. Εάν είναι αναγκαίο να παραμείνετε μέσα στο αυτοκίνητο για λίγο, και με τον κινητήρα σε λειτουργία, βεβαιωθείτε ότι ο μοχλός εισόδου αέρα βρίσκεται στην θέση “ΕΞΩΤΕΡΙΚΟΣ ΑΕΡΑΣ” και ο ανεμιστήρας λειτουργεί σε υψηλή ταχύτητα.
- Αποφύγετε να λειτουργήσετε το όχημα με την πίσω πόρτα, την οπίσθια πόρτα ή το πίσω παράθυρο ανοικτό. Εάν είναι απαραίτητο να λειτουργήσετε το όχημα με την πίσω πόρτα, την οπίσθια πόρτα ή το πίσω παράθυρο ανοικτό, σιγουρευτείτε ότι η πτυσσόμενη ηλιοροφή (προαιρετικός εξοπλισμός) και όλα τα παράθυρα είναι κλειστά, και ο ανεμιστήρας είναι στη υψηλή ταχύτητα με τον επιλογέα εισαγωγής αέρα ρυθμισμένο στο “ΕΞΩΤΕΡΙΚΟΣ ΑΕΡΑΣ”.

(Συνεχίζεται)

#### ⚠ ΠΡΟΕΙΔΟΠΟΙΗΣΗ

(Συνεχίζεται)

- Για την σωστή λειτουργία του συστήματος εξερισμού, διατηρείτε πάντα την γρίλια που βρίσκεται μπροστά από το παρμπρίζ καθαρή από χιόνι, φύλλα και άλλα αντικείμενα.
- Διατηρείτε την περιοχή της εξάτμισης στο πίσω μέρος του αυτοκινήτου καθαρή από χιόνι και άλλα αντικείμενα, ώστε να μην συσσωρεύονται καυσαέρια κάτω από το αυτοκίνητο. Αυτό είναι ιδιαίτερα σημαντικό όταν παρκάρετε το αυτοκίνητό σας κάτω από ακραίες καιρικές καταστάσεις.
- Ελέγχετε περιοδικά το σύστημα εξαγωγής καυσαερίων για φθορά ή διαρροές. Οποιαδήποτε φθορά ή διαρροή πρέπει να επισκευάζεται αμέσως.

## Λίστα καθημερινών ελέγχων

Προτού οδηγήσετε:

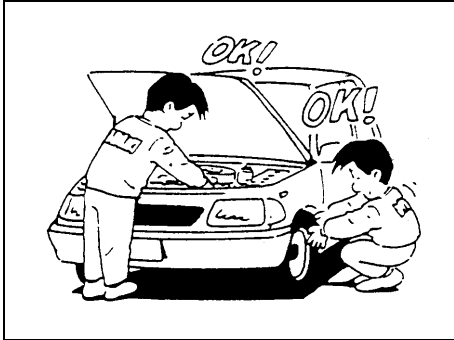

60A187S

- 1) Βεβαιωθείτε ότι τα παράθυρα, οι καθρέπτες, τα φώτα και οι αντανακλαστικές είναι καθαρά και χωρίς εμπόδια.
  - 2) Ελέγξτε οπτικά τα ελαστικά για τα παρακάτω σημεία:
    - το βάθος του πέλματος
    - αφύσικη φθορά, ραγίσματα και ζημιά
    - ξεσφίξτε τα παξιμάδια του τροχού
    - παρουσία ξένων σωμάτων όπως πετραδάκια κλπ
- Ανατρέξτε στο “Ελαστικά” στο κεφάλαιο “ΕΛΕΓΧΟΣ ΚΑΙ ΣΥΝΤΗΡΗΣΗ” για λεπτομέρειες.
- 3) Ελέγξτε για διαρροή λαδιού.

### ΣΗΜΕΙΩΣΗ:

Είναι φυσιολογικό, μετά την χρήση του συστήματος κλιματισμού να τρέξει λίγο νερό κάτω από το αυτοκίνητο.

- 4) Βεβαιωθείτε ότι το καπό είναι κλειστό και ασφαλισμένο.
- 5) Ελέγξτε ότι τα φώτα, τα φλας, τα φώτα φρένων και η κόρνα λειτουργούν σωστά.
- 6) Ρυθμίστε το κάθισμα και τον συγκρατητήρα κεφαλής.
- 7) Ελέγξτε το πεντάλ των φρένων και τον μοχλό του χειρόφρενου.
- 8) Ρυθμίστε τους καθρέπτες.
- 9) Ελέγξτε ότι όλοι οι επιβάτες και εσείς έχετε δεθεί με τις ζώνες ασφαλείας.
- 10) Βεβαιωθείτε ότι όλες οι λυχνίες προειδοποίησης συστήματος φρένου ανάβουν όταν γυρίζετε το κλειδί στη θέση “ON”.
- 11) Ελέγξτε όλους τους δείκτες.
- 12) Ελέγξτε ότι η προειδοποιητική λυχνία του συστήματος φρένων σβήνει όταν απενεργοποιήσετε το χειρόφρενο.

Μια φορά την βδομάδα, ή κάθε φορά που ανεφοδιάζετε σε βενζίνη, πραγματοποιείτε τους παρακάτω ελέγχους κάτω από το καπό:

- 1) Στάθμη λαδιού κινητήρα
- 2) Στάθμη ψυκτικού υγρού
- 3) Στάθμη υγρών φρένων
- 4) Στάθμη υγρών υδραυλικού τιμονιού (προαιρετικός εξοπλισμός)

- 5) Στάθμη υγρών καθαρισμού παρμπρίζ
- 6) Στάθμη υγρών μπαταρίας
- 7) Λειτουργία κλειδαριάς καπό  
Τραβήξτε τον μοχλό ανοίγματος του καπό στο εσωτερικό του αυτοκινήτου. Βεβαιωθείτε ότι το καπό δεν ανοίγει, εάν δεν απελευθερώσετε την ασφάλεια του. Κλείστε στη συνέχεια το καπό, και βεβαιωθείτε ότι ασφάλισε σωστά. Δείτε το θέμα “Όλοι σύρτες, αρθρώσεις & κλειδώματα” του “ΑΝΑΡΤΗΣΕΙΣ ΚΑΙ ΑΜΑΞΩΜΑ” στο “Πρόγραμμα περιοδικής συντήρησης” στο τμήμα “ΕΛΕΓΧΟΣ ΚΑΙ ΣΥΝΤΗΡΗΣΗ” για προγραμματισμό λίπανσης.

### ▲ ΠΡΟΕΙΔΟΠΟΙΗΣΗ

**Πριν ξεκινήσετε βεβαιωθείτε ότι το καπό είναι κλειστό και ασφαλισμένο. Εάν δεν είναι, μπορεί να ανοίξει ξαφνικά κατά την οδήγηση, εμποδίζοντας την ορατότητα και προκαλώντας ατύχημα.**

Μία φορά το μήνα, ή κάθε φορά που γεμίζετε τη δεξαμενή καυσίμων σας, ελέγξτε την πίεση ελαστικών χρησιμοποιώντας ένα μετρητή πίεσης ελαστικών. Επίσης ελέγξτε την πίεση ελαστικού του εφεδρικού ελαστικού.

### Κατανάλωση ελαίου

Είναι κανονικό για τη μηχανή να καταναλωθεί κάποια ποσότητα μηχανέλαιου κατά τη διάρκεια της κανονικής λειτουργίας του οχήματος.

Η ποσότητα του μηχανέλαιου που καταναλώνεται εξαρτάται από το ιξώδες του ελαίου, την ποιότητα του ελαίου και τους όρους υπό τους οποίους το όχημα οδηγείται.

Περισσότερο μηχανέλαιο καταναλώνεται κατά τη διάρκεια της οδήγησης υψηλής ταχύτητας και όταν υπάρχει συχνή επιτάχυνση και επιβράδυνση. Κάτω από υψηλά φορτία, η μηχανή σας επίσης θα καταναλώσει περισσότερο μηχανέλαιο.

Μια νέα μηχανή επίσης καταναλώνει περισσότερο έλαιο, δεδομένου ότι τα έμβολα της, τα δαχτυλιδία εμβόλων και τα τοιχώματα των κυλίνδρων του δεν έχουν ακόμα εγκλιματιστεί. Οι νέοι κινητήρες φθάνουν στο κανονικό επίπεδο κατανάλωσης μηχανέλαιου μόνο μετά από οδήγηση περίπου 5000 χλμ. (3000 μίλια).

### Κατανάλωση ελαίου:

**Μέγιστο 1,0 λ ανά 1000 χλμ.**

**(1 Qt. ανά 600 μίλια)**

Κατά την κρίση του ποσού της κατανάλωσης ελαίου, σημειώστε ότι το έλαιο μπορεί να αραιωθεί και να το κάνει δύσκολο να κριθεί ακριβώς η πραγματική στάθμη του ελαίου.

Για παράδειγμα, εάν ένα όχημα χρησιμοποιείται για επαναλαμβανόμενα σύντομα ταξίδια, και καταναλώνει μία κανονική ποσότητα μηχανέλαιου, ο μετρητής στάθμης μπορεί να μην παρουσιάσει καθόλου οποιαδήποτε πτώση στη στάθμη του μηχανέλαιου, ακόμα και μετά από 1000 χλμ. (600 μίλια) οδήγησης ή περισσότερο. Αυτό είναι επειδή το μηχανέλαιο βαθμιαία αραιώνεται με τα καύσιμα ή την υγρασία, κάνοντας να εμφανιστεί πως η στάθμη του μηχανέλαιου δεν έχει αλλάξει.

Θα πρέπει επίσης να γνωρίζετε ότι τα συστατικά αραιώσης εξατμίζονται όταν το όχημα οδηγείται συνεχώς με υψηλές ταχύτητες, όπως σε δρόμο ταχείας κυκλοφορίας, κάνοντας να εμφανιστεί ότι το έλαιο καταναλώνεται υπερβολικά μετά από οδήγηση σε υψηλές ταχύτητες.

### Κεντρικός διακόπτης

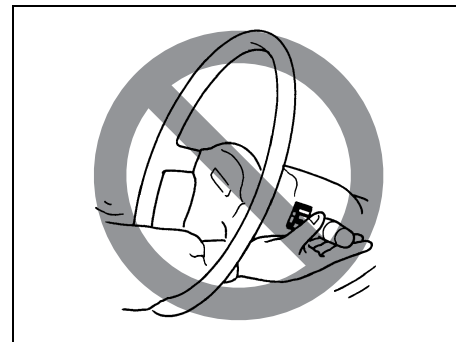

65D611

### **▲ ΠΡΟΕΙΔΟΠΟΙΗΣΗ**

**Για να αποφύγετε τραυματισμό μην λειτουργείτε τα χειριστήρια περνώντας τα χέρια σας μέσα από το τιμόνι.**

**Όχημα χωρίς σύστημα έναρξης χωρίς κλειδί**

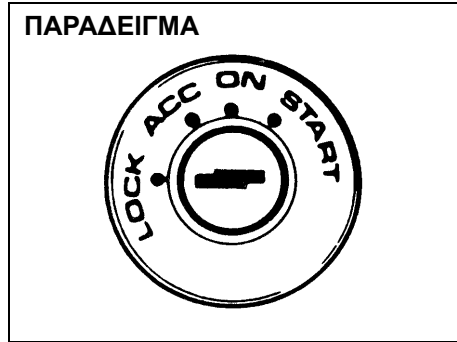

Ο κεντρικός διακόπτης έχει τις εξής τέσσερις θέσεις:

**LOCK**

Είναι η κανονική θέση στάθμευσης. Είναι η μόνη θέση στάθμευσης όπου μπορεί να αφαιρεθεί το κλειδί. Κλειδώνει την ανάφλεξη και εμποδίζει την κανονική χρήση του τιμονιού, μόλις αφαιρεθεί το κλειδί.

**Μηχανικό κιβώτιο ταχυτήτων**

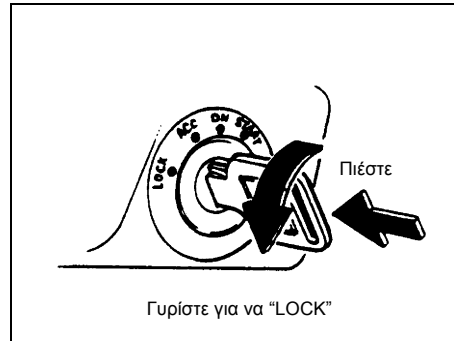

60A055

- **Όχηματα χειρωνακτικής μετάδοσης**  
Πρέπει να σπρώξετε το κλειδί προς τα μέσα για να το γυρίσετε στην θέση "LOCK" (Κλειδώμα). Κλειδώνει την ανάφλεξη και εμποδίζει την κανονική χρήση του τιμονιού, μόλις αφαιρεθεί το κλειδί.
- **Όχηματα xΑυτόματης μετάδοσης**  
Ο μοχλός ταχυτήτων πρέπει να είναι στη θέση "P" (Στάθμευση) για να γυρίσει το κλειδί στη θέση "LOCK". Κλειδώνει την ανάφλεξη και αποτρέπει την κανονική χρήση του τιμονιού και του μοχλού ταχυτήτων.

Για να ξεκλειδώσετε το τιμόνι, τοποθετήστε το κλειδί και γυρίστε το δεξιόστροφα σε μια από τις επόμενες θέσεις. Αν έχετε πρόβλημα στο να γυρίσετε το κλειδί ώστε να ξεκλειδώσει το τιμόνι, δοκιμάστε να

κουνήσετε λίγο το τιμόνι προς τα δεξιά ή προς τα αριστερά, ενώ συγχρόνως γυρίζετε το κλειδί.

**ACC**

Μπορούν να λειτουργήσουν μερικά από τα αξεσουάρ, όπως για παράδειγμα το ραδιόφωνο, αλλά όχι ο κινητήρας.

**ON**

Είναι κανονική θέση λειτουργίας. Όλα τα ηλεκτρικά συστήματα είναι σε λειτουργία.

**START**

Στη θέση αυτή ξεκινά ο κινητήρας με τη μίζα. Μόλις ξεκινήσει ο κινητήρας, θα πρέπει να αφήσετε αμέσως το κλειδί.

**Υπενθύμιση κλειδιού ανάφλεξης (προαιρετικός εξοπλισμός)**

Ένας βομβητής ηχεί περιοδικά για να σας υπενθυμίσει να αφαιρέσετε το κλειδί ανάφλεξης εάν είναι στο διακόπτη ανάφλεξης όταν ανοίγεται η πόρτα του οδηγού.

### Όχημα με το σύστημα έναρξης χωρίς κλειδί

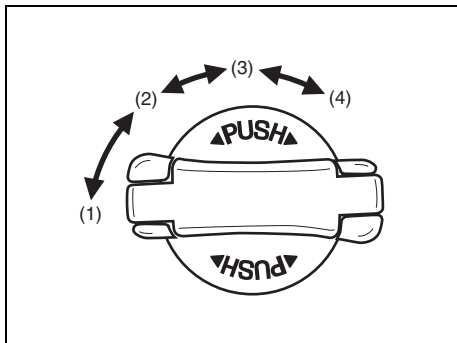

Ο διακόπτης ανάφλεξης μπορεί να χρησιμοποιηθεί χωρίς χρησιμοποίηση ενός κλειδιού ανάφλεξης όταν το τηλεχειριστήριο είναι σε μια περιοχή του οχήματος διαφορετική από τον οπίσθιο χώρο αποσκευών. Για να γυρίσετε το διακόπτη ανάφλεξης, ωθήστε το διακόπτη πρώτα.

### • Οχήματα χειρωνακτικής μετάδοσης

Πρέπει να ωθήσετε εντός τον διακόπτη ανάφλεξης για να γυριστεί από τη θέση "LOCK" στη θέση "ACC". Για να επιστρέψετε στη θέση "LOCK" από τη θέση "ACC", γυρίστε το διακόπτη ανάφλεξης αντίθετα προς τη φορά των δεικτών του ρολογιού ενώ ωθείτε το διακόπτη εντός.

### • Όχημα αυτόματης μετάδοσης

Για να γυρίσετε τον διακόπτη ανάφλεξης, πιέστε τον διακόπτη.

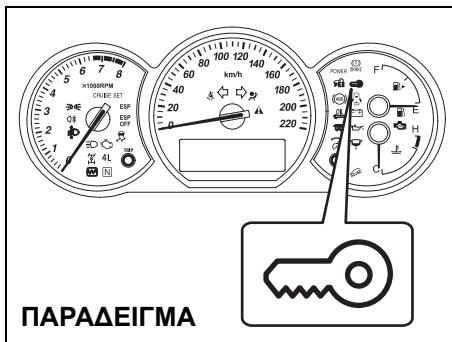

Προαιρετικός εξοπλισμός η γαλάζια φωτεινή ένδειξη του συστήματος εκκίνησης χωρίς κλειδί ανάβει στη συστοιχία οργάνων, μπορείτε να γυρίσετε το διακόπτη ανάφλεξης. Προαιρετικός εξοπλισμός η κόκκινη φωτεινή ένδειξη ανάβει, δεν μπορείτε να γυρίσετε το διακόπτη ανάφλεξης.

### ΣΗΜΕΙΩΣΗ:

• Ο διακόπτης ανάφλεξης μπορεί να γυριστεί στη θέση "ACC" όταν η γαλάζια φωτεινή ένδειξη του συστήματος εκκίνησης χωρίς κλειδί ανάβει. Η γαλάζια φωτεινή ένδειξη θα φωτίσει για αρκετά δευτερόλεπτα όταν ωθείτε μέσα το διακόπτη ανάφλεξης και έπειτα θα κλείσει για να προστατεύσει το σύστημα. Σε

αυτήν την περίπτωση, πρέπει να απελευθερώσετε το διακόπτη ανάφλεξης και να τον ωθήσετε μέσα πάλι για να φωτίσει τη γαλάζια φωτεινή ένδειξη.

- Προαιρετικός εξοπλισμός η κόκκινη φωτεινή ένδειξη του συστήματος εκκίνησης χωρίς κλειδί ανάβει, το τηλεχειριστήριο μπορεί να μην είναι στο όχημα ή η μπαταρία του τηλεχειριστηρίου μπορεί να είναι αναξιόπιστη.

### ΣΗΜΕΙΩΣΗ:

- Προαιρετικός εξοπλισμός η μπαταρία του τηλεχειριστηρίου αποφορτίζεται ή υπάρχουν ισχυρά ραδιοκύματα ή θόρυβος, η ακτίνα εμβέλειας μπορεί να γίνει μικρότερη ή το τηλεχειριστήριο μπορεί να γίνει ανενεργό.
- Εάν το τηλεχειριστήριο είναι πολύ κοντά στην πόρτα, ίσως να μην λειτουργήσει.
- Ο διακόπτης ανάφλεξης ίσως να μην γυρίζει όταν το τηλεχειριστήριο είναι στον πίνακα οργάνων, στο κιβώτιο γαντιών, σε ένα ντουλαπάκι αποθήκευσης, στο σκιάστρο ή στο πάτωμα.

**ΠΡΟΣΟΧΗ**

Το τηλεχειριστήριο είναι ένα ευαίσθητο ηλεκτρονικό όργανο. Για να αποφύγετε καταστροφή του τηλεχειριστηρίου:

- Μην το εκθέτετε σε κραδασμούς, υγρασία ή υψηλή θερμοκρασία όπως αφήνοντάς το στο ταμπλό κάτω από το άμεσο φως του ήλιου.
- Κρατήστε το τηλεχειριστήριο μακριά από τα μαγνητικά αντικείμενα όπως μια τηλεόραση.

Μπορείτε επίσης να γυρίσετε το διακόπτη ανάφλεξης με την παρεμβολή του κλειδιού ανάφλεξης στην σχισμή.

Εάν αφήνετε κάποια πόρτα ανοικτή με τον διακόπτη ανάφλεξης στη θέση "ACC" για κάποιο διάστημα (και κανένα κλειδί εισαγμένο), η μηχανή μπορεί να μην ξεκινήσει όταν γυρίζετε τον διακόπτη ανάφλεξης στο "START (ΕΚΚΙΝΗΣΗ)". Εάν η μηχανή δεν ξεκινήσει, κλείστε όλες τις πόρτες εντελώς ή γυρίστε τον διακόπτη ανάφλεξης πίσω στη θέση "LOCK (ΚΛΕΙΔΩΜΑ)", μετά ξεκινήστε τη μηχανή.

Ο κεντρικός διακόπτης έχει τις εξής τέσσερις θέσεις:

**LOCK (1)**

Είναι η κανονική θέση στάθμευσης. Είναι η μόνη θέση στάθμευσης όπου μπορεί να αφαιρεθεί το κλειδί. Κλειδώνει την

ανάφλεξη, και αποτρέπει την κανονική χρήση του τιμονιού.

Εάν το όχημά σας είναι εξοπλισμένο με το σύστημα κλειδιού μανδάλωσης αυτόματης, ο διακόπτης ανάφλεξης μπορεί να γυρίσει στη θέση "LOCK" μόνο όταν ο λεβιές ταχυτήτων είναι στη θέση "P" (Στάθμευση).

Για να απελευθερώσετε την κλειδαριά του τιμονιού, γυρίστε το διακόπτη ανάφλεξης δεξιόστροφα σε μια από τις άλλες θέσεις. Εάν έχετε το πρόβλημα να γυρίσετε το διακόπτη ανάφλεξης για να ξεκλειδώσετε το τιμόνι, προσπαθήστε γυρίζοντας το τιμόνι ελαφρώς δεξιά ή αριστερά ενώ γυρίζετε το διακόπτη.

• **Όχηματα χειρωνακτικής μετάδοσης**

Πρέπει να ωθήσετε εντός τον διακόπτη ανάφλεξης για να γυριστεί από τη θέση "LOCK" στη θέση "ACC". Για να επιστρέψετε στη θέση "LOCK" από τη θέση "ACC", γυρίστε το διακόπτη ανάφλεξης αντίθετα προς τη φορά των δεικτών του ρολογιού ενώ ωθείτε το διακόπτη εντός.

• **Όχημα αυτόματης μετάδοσης**

Για να γυρίσετε τον διακόπτη ανάφλεξης, πιέστε τον διακόπτη.

**ACC (2)**

Μπορούν να λειτουργήσουν μερικά από τα αξεσουάρ, όπως για παράδειγμα το ραδιόφωνο, αλλά όχι ο κινητήρας.

**ON (3)**

Είναι κανονική θέση λειτουργίας. Όλα τα ηλεκτρικά συστήματα είναι σε λειτουργία.

**START (4)**

Στη θέση αυτή ξεκινά ο κινητήρας με τη μίζα. Ο διακόπτης πρέπει να απελευθερωθεί από αυτήν την θέση μόλις αρχίσει η μηχανή.

**Υπενθύμιση διακόπτη ανάφλεξης**

(Κατά τη χρησιμοποίηση του Συστήματος εκκίνησης χωρίς κλειδί)

Ένας βομβητής ηχεί περιοδικά για να σας υπενθυμίσει να στρέψετε το διακόπτη ανάφλεξης στη θέση "LOCK" εάν βρίσκεται στη θέση "ACC" όταν ανοίγει η πόρτα του οδηγού.

## ΟΔΗΓΩΝΤΑΣ ΤΟ ΑΥΤΟΚΙΝΗΤΟ ΣΑΣ

Μπορείτε επίσης να γυρίσετε το διακόπτη ανάφλεξης με την παρεμβολή του κλειδιού ανάφλεξης στην σχισμή.

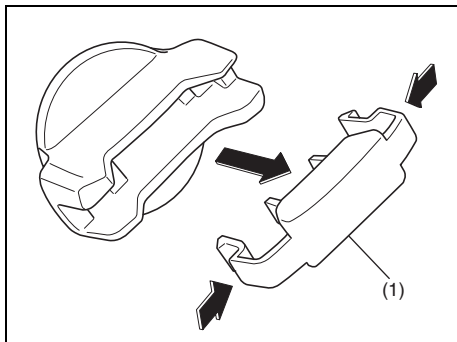

80JM139

Το κάλυμμα του διακόπτη ανάφλεξης (1) έχει τοποθετηθεί για το εύκολο γύρισμα της ανάφλεξης.

Εάν χρησιμοποιείτε το κλειδί ανάφλεξης για να γυρίσετε τον διακόπτη ανάφλεξης, αφαιρέστε το κάλυμμα (1) πιέζοντας και τις δύο πλευρές του καλύμματος και τραβήξτε το έξω.

### ΣΗΜΕΙΩΣΗ:

Εάν αφαιρέσετε το κάλυμμα, προσέξτε να μην το χάσετε.

### Υπενθύμιση κλειδιού ανάφλεξης

(Κατά τη χρησιμοποίηση του κλειδιού ανάφλεξης)

Ένας βομβητής ηχεί περιοδικά για να σας υπενθυμίσει να αφαιρέσετε το κλειδί ανάφλεξης εάν είναι στο διακόπτη ανάφλεξης όταν ανοίγεται η πόρτα του οδηγού.

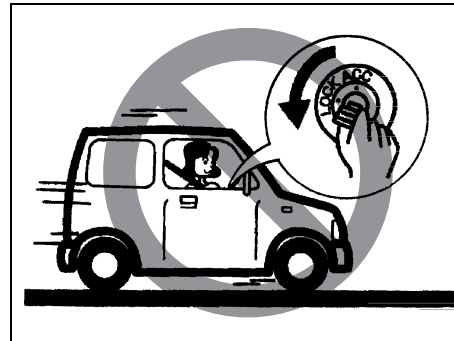

81A297S

### ⚠ ΠΡΟΕΙΔΟΠΟΙΗΣΗ

- Μην γυρίζετε ποτέ το διακόπτη ανάφλεξης στη θέση "LOCK" και αφαιρέστε το κλειδί ανάφλεξης ενώ το όχημα κινείται. Το τιμόνι μπορεί να κλειδώσει και δεν θα μπορείτε να κατευθύνετε το αυτοκίνητο.

(Συνεχίζεται)



**ΠΡΟΕΙΔΟΠΟΙΗΣΗ**

(Συνεχίζεται)

- Πάντα επιστρέψτε τον διακόπτη ανάφλεξης στη θέση “LOCK (ΚΛΕΙΔΩΜΑ)” και αφαιρέστε το κλειδί ανάφλεξης και το τηλεχειριστήριο (προαιρετικός εξοπλισμός) όταν αφήνετε το όχημα ακόμη και για μικρό χρονικό διάστημα. Επίσης μην αφήσετε παιδιά ή κατοικίδια μόνο τους σε σταθμευμένο όχημα. Τα παιδιά χωρίς επιτήρηση μέσα στο αυτοκίνητο μπορεί να προκαλέσουν τυχαία μετακίνηση του αυτοκινήτου ή μπορεί να παγιδευτούν με τα ηλεκτρικά παράθυρα ή την ηλεκτρική οροφή. Μπορεί, επίσης να υποστούν θερμοπληξία με ζεστό καιρό ή καύσωνα. Αυτό μπορεί να προκαλέσει σοβαρό τραυματισμό ή ακόμη και θάνατο.

**ΠΡΟΣΟΧΗ**

- Μην χρησιμοποιείτε τη μίζα περισσότερο από 15 δευτερόλεπτα κάθε φορά. Για το μοντέλο κινητήρα ντήζελ, μην χρησιμοποιείτε τον εκκινήτη κινητήρα για περισσότερο από 30 δευτερόλεπτα κάθε φορά. Αν ο κινητήρας δεν ξεκινά, θα πρέπει να περιμένετε πέντε με δέκα δευτερόλεπτα πριν προσπαθήσετε πάλι. Αν ο κινητήρας δεν ξεκινήσει μετά από μερικές προσπάθειες, ελέγξτε τα συστήματα καυσίμου και ανάφλεξης ή απευθυνθείτε σε έναν Επίσημο Συνεργείο SUZUKI.
- Μην αφήνετε τον κεντρικό διακόπτη στη θέση “ON” όταν δεν λειτουργεί ο κινητήρας, γιατί θα αποφορτιστεί η μπαταρία.
- Εάν σταματήσετε τον κινητήρα ενώ κινείται το όχημα, ενδέχεται να υποστεί βλάβη η αυτόματη μετάδοση. Αποφύγετε να σταματάτε τον κινητήρα ενώ οδηγείτε.

**Μοχλός χειρόφρενου**

**ΠΑΡΑΔΕΙΓΜΑ**

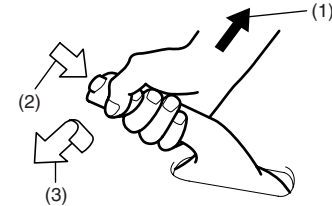

64J081

- (1) Για να ενεργοποιηθεί
- (2) Για να απενεργοποιηθεί
- (3) Για να απενεργοποιηθεί

Ο μοχλός του χειρόφρενου βρίσκεται ανάμεσα στα καθίσματα. Για να το ενεργοποιήσετε, πατήστε το πεντάλ των φρένων και τραβήξτε το μοχλό του χειρόφρενου στην πιο ψηλή θέση. Για να το απενεργοποιήσετε πατήστε το πεντάλ των φρένων, τραβήξτε το μοχλό λίγο προς τα πάνω, πιέστε το κουμπί που βρίσκεται στην άκρη του μοχλού με τον αντίχειρά σας, και χαμηλώστε τον στην αρχική του θέση.

## ΟΔΗΓΩΝΤΑΣ ΤΟ ΑΥΤΟΚΙΝΗΤΟ ΣΑΣ

Στα αυτοκίνητα με αυτόματο κιβώτιο ταχυτήτων, ενεργοποιήστε πρώτα το χειρόφρενο και στην συνέχεια μετακινήστε τον μοχλό ταχυτήτων στην θέση “P” (Στάθμευση). Εάν σταθμεύετε σε επικλινές έδαφος, και μετακινήσετε τον μοχλό ταχυτήτων στην θέση “P” προτού ενεργοποιήσετε το χειρόφρενο, όταν θελήσετε να ξεκινήσετε, το βάρος του αυτοκινήτου θα σας δυσκολέψει να βγάλετε τον μοχλό ταχυτήτων από την θέση “P”.

Όταν είστε έτοιμοι να οδηγήσετε το αυτοκίνητό σας, μετακινήστε τον μοχλό ταχυτήτων από την θέση “P” προτού απενεργοποιήσετε το χειρόφρενο.

### ⚠ ΠΡΟΕΙΔΟΠΟΙΗΣΗ

- Ποτέ μην οδηγείτε το αυτοκίνητο σας με το χειρόφρενο ενεργοποιημένο: υπάρχει κίνδυνος να μειωθεί η αποτελεσματικότητα των πίσω φρένων λόγω υπερθέρμανσης, να μειωθεί η διάρκεια ζωής τους ή να προκληθεί σοβαρή ζημιά στο σύστημα φρένων.
- Εάν το χειρόφρενο δεν συγκρατεί με ασφάλεια το αυτοκίνητό σας, ή δεν απενεργοποιείται εντελώς, ζητήστε αμέσως να το ελέγξει ένα Επίσημο Συνεργείο SUZUKI.

### ⚠ ΠΡΟΕΙΔΟΠΟΙΗΣΗ

Πάντα ενεργοποιείτε το χειρόφρενο εντελώς, πριν αφήσετε το αυτοκίνητό σας γιατί μπορεί αυτό να μετακινηθεί και να προκαλέσει τραυματισμό ή ζημιά. Όταν σταθμεύετε, βεβαιωθείτε ότι ο μοχλός ταχυτήτων βρίσκεται στην 1η ή την “R” (Όπισθεν), και στα αυτοκίνητα με αυτόματο κιβώτιο στη θέση “P” (Στάθμευση). Μην αφήσετε ποτέ τον μοχλό αυτόματης μετάδοσης (προαιρετικός εξοπλισμός) στο “N (Νεκρά)” όταν σταθμεύετε.

Να θυμάστε ότι ακόμα και αν ο μοχλός ταχυτήτων βρίσκεται σε μια ταχύτητα ή στην θέση “P” να ενεργοποιείτε πάντα το χειρόφρενο.

### ⚠ ΠΡΟΕΙΔΟΠΟΙΗΣΗ

Όταν σταθμεύετε το αυτοκίνητο με εξαιρετικά κρύο καιρό, ακολουθήστε την παρακάτω διαδικασία:

- 1) Ενεργοποιήστε το χειρόφρενο.
- 2) Χειροκίνητη μετάδοση – κλείστε τη μηχανή, και μετά μεταβείτε στην όπισθεν ή στην πρώτη ταχύτητα. Αυτόματη μετάδοση – μεταβείτε στο “P (Στάθμευση)” και σβήστε την μηχανή.
- 3) Βγείτε από το όχημα και βάλτε τα υποστηρίγματα κάτω από τις ρόδες.
- 4) Απενεργοποιήστε το χειρόφρενο. Όταν επιστρέψετε στο αυτοκίνητο σας, θυμηθείτε πρώτα να ενεργοποιήσετε το χειρόφρενο και στην συνέχεια να αφαιρέσετε τους τάκους από τους τροχούς.

## Πεντάλ

### Μηχανικό κιβώτιο ταχυτήτων

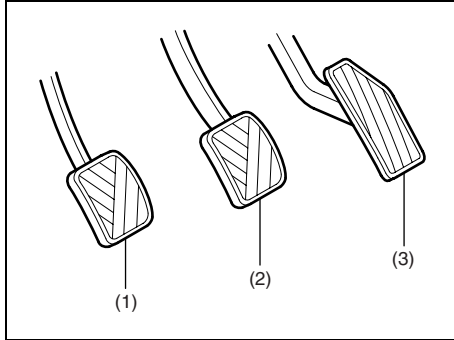

64J082

### Αυτόματο κιβώτιο ταχυτήτων

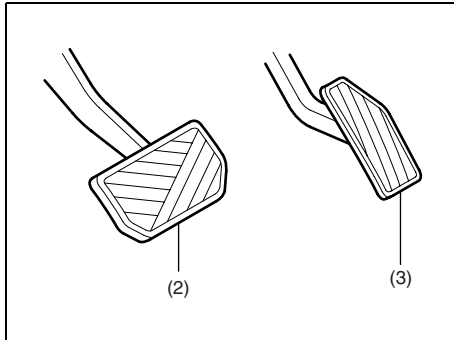

64J083

### Πεντάλ συμπλέκτη (1)

(για μηχανικό κιβώτιο ταχυτήτων)

Το πεντάλ συμπλέκτη χρησιμοποιείται για να αποσυμπλέκει την κίνηση στους τροχούς κατά την εκκίνηση ή στάση της μηχανής, ή μετατόπιση του μοχλού αλλαγής ταχυτήτων ή του μοχλού αυτόματης μετάδοσης (προαιρετικός εξοπλισμός). Η αποσύμπλεξη γίνεται πατώντας το πεντάλ του συμπλέκτη.

#### ΠΡΟΣΟΧΗ

Μην οδηγείτε έχοντας το πόδι σας πάνω στο πεντάλ του συμπλέκτη. Μπορεί να προκληθεί υπερβολική φθορά, καταστροφή του συμπλέκτη ή και απρόβλεπτη απώλεια της ικανότητας φρεναρίσματος του κινητήρα.

### Πεντάλ φρένων (2)

Το SUZUKI σας είναι εφοδιασμένο με δι-σκόφρενα εμπρός - πίσω ή με δισκόφρενα εμπρός και ταμπούρα πίσω. Πατώντας το πεντάλ των φρένων ενεργοποιούνται όλα τα φρένα.

Όταν πατάτε το πεντάλ των φρένων μπορεί μερικές φορές να ακούσετε ένα σφύριγμα. Αυτό είναι φυσιολογικό και οφείλεται σε περιβαλλοντικούς παράγοντες όπως το κρύο, η υγρασία, το χιόνι κ.λπ.

#### ⚠️ ΠΡΟΕΙΔΟΠΟΙΗΣΗ

Εάν ο θόρυβος από τα φρένα είναι υπερβολικός και ακούγεται κάθε φορά που πατάτε το πεντάλ, πρέπει να απευθυνθείτε σε ένα Επίσημο Συνεργείο SUZUKI για να ελέγξει τα φρένα.

#### ⚠️ ΠΡΟΕΙΔΟΠΟΙΗΣΗ

Μην “κουράζετε” τα φρένα πατώντας τα συνεχώς ή έχοντας το πόδι σας πάνω στο πεντάλ. Θα προκληθεί υπερθέρμανση στα φρένα, με αποτέλεσμα απρόβλεπτη συμπεριφορά κατά το φρενάρισμα, μεγαλύτερη απόσταση φρεναρίσματος ή ζημιά στο σύστημα φρένων.

### Πεντάλ γκαζιού (3)

Το πεντάλ γκαζιού ρυθμίζει τον αριθμό στροφών του κινητήρα. Πατώντας το πεντάλ, αυξάνετε την ισχύ που αποδίδει ο κι-νητήρας και την ταχύτητα κίνησης του αυτοκινήτου.

## Ξεκινώντας τον κινητήρα

### Πριν ξεκινήσετε τον κινητήρα

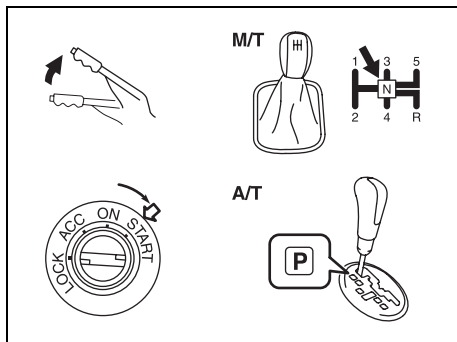

64J140

- 1) Ελέγξτε ότι το χειρόφρενο είναι ενεργοποιημένο.
- 2) Μηχανικό κιβώτιο – φέρτε τον μοχλό ταχυτήτων στην θέση “N” (Νεκρά) και πατήστε τελείως το πεντάλ του συμπλέκτη. Κρατήστε το πεντάλ του συμπλέκτη ενώ ξεκινάτε τη μηχανή. Αυτόματο κιβώτιο – εάν ο μοχλός ταχυτήτων δεν είναι στη θέση “P” (Στάθμευση), φέρτε τον σε αυτή. (εάν χρειαστεί να ξαναξεκινήσετε το αυτοκίνητο ενώ αυτό κινείται, αλλάξτε σε “N”).

### ΣΗΜΕΙΩΣΗ:

Τα αυτοκίνητα με αυτόματο κιβώτιο έχουν ένα σύστημα ασφάλισης που δεν επιτρέπει στην μίζα να λειτουργήσει όταν ο μοχλός

των ταχυτήτων βρίσκεται σε κάποια ταχύτητα οδήγησης.

### ⚠ ΠΡΟΕΙΔΟΠΟΙΗΣΗ

Βεβαιωθείτε ότι το χειρόφρενο είναι ενεργοποιημένο και ο μοχλός ταχυτήτων στην νεκρά (ή στη θέση “P” σε αυτοκίνητα με αυτόματο κιβώτιο), πριν ξεκινήσετε τον κινητήρα.

### Ξεκινώντας τον κινητήρα, κρύο ή ζεστό:

#### (Για βενζινοκινητα μοντελα)

Χωρίς να πατάτε το πεντάλ του γκαζιού, ξεκινήστε τον κινητήρα γυρνώντας το κλειδί στον κεντρικό διακόπτη στη θέση “START”. Μόλις ο κινητήρας ξεκινήσει αφήστε το κλειδί.

### ΠΡΟΣΟΧΗ

- Σταματήστε να γυρνάτε την μίζα, μόλις ο κινητήρας ξεκινήσει. Διαφορετικά η μίζα θα πάθει ζημιά.
- Μην γυρνάτε την μίζα για περισσότερο από 15 δευτερόλεπτα. Αν ο κινητήρας δεν ξεκινήσει με την πρώτη φορά, περιμένετε για 15 δευτερόλεπτα προτού ξαναπροσπαθήσετε.

Εάν ο κινητήρας δεν ξεκινήσει αφού γυρίσετε την μίζα για 15 δευτερόλεπτα, περιμένετε άλλα 15 δευτερόλεπτα, και

πατήστε το πεντάλ του γκαζιού μέχρι το 1/3 της διαδρομής του και γυρίστε την μίζα. Μόλις ο κινητήρας ξεκινήσει αφήστε την μίζα και το πεντάλ γκαζιού.

Εάν και πάλι ο κινητήρας δεν ξεκινήσει, πατήστε τελείως το πεντάλ γκαζιού, ενώ γυρνάτε την μίζα. Αυτό βοηθάει στην περίπτωση που ο κινητήρας έχει “μπουκώσει”.

### (Για πετρελαιοκινητα μοντελα)

#### Κρύα μηχανή

Γυρίστε τον κεντρικό διακόπτη στην θέση “ON” η ένδειξη του στοιχείου θέρμανσης σβύνει, εάν παρουσιάζεται. Στροφαλώστε την μηχανή στρέφοντας το κλειδί ανάφλεξης στην θέση “START”. Μόλις ο κινητήρας ξεκινήσει αφήστε το κλειδί.

### ΠΡΟΣΟΧΗ

- Ο εκκινήτης επιτρέπεται να εκκινήσει τον κινητήρα μέχρι και 30 δευτερόλεπτα. Αν ο κινητήρας δεν μπορεί να ξεκινήσει, περιμένετε 15 δευτερόλεπτα, έπειτα ξαναρχίστε τον εκκινήτηρα. Ακόμη και αν η τρίτη απόπειρα αποτύχει συμβουλευτείτε τον εξουσιοδοτημένο αντιπρόσωπο SUZUKI.

(Συνεχίζεται)

**ΠΡΟΣΟΧΗ**

(Συνεχίζεται)

- Εάν ο κινητήρας εκκινεί ύστερα από μεγάλο διάστημα στάθμευσης σε εξαιρετικά ψυχρή ατμόσφαιρα έτσι όπως θερμοκρασία περιβάλλοντος είναι κάτω από -20°C ελευθερώστε το κλειδί ανάφλεξης από την θέση εκκίνησης και σταματήστε τον εκκινήτηρα αφού επιβεβαιώσετε την αύξηση ταχύτητας του κινητήρα σε 800 ως 1000 σ.α.λ.

**Προθέρμανση μηχανής**

Στροφαλώστε την μηχανή στρέφοντας το κλειδί ανάφλεξης στην θέση "START". Μόλις ο κινητήρας ξεκινήσει αφήστε το κειδί.

**Προσοχή όταν σταματάτε την τουρμπομηχανή**

Όταν σταματήσετε την μηχανή, μετά από ανάβαση ή, γρήγορη οδήγηση, αφήστε την μηχανή στο ρελαντί περίπου ένα λεπτό, και λίγο περισσότερο, (εάν δεν είναι απαγορευμένο) να κρυώσετε τον επιφορπιτή λειτουργίας τουρμπίνας και το λάδι της μηχανής. Αυτό είναι για την αποφυγή υπερφθοράς λαδιού μηχανής. Φθαρμένα λάδια μηχανής θα μειώσουν την αποδοτικότητα της τουρβίνας.

**Επανεκκίνηση F9Q της μηχανής ντήζελ μετά από στάση έλλειψης καυσίμων**

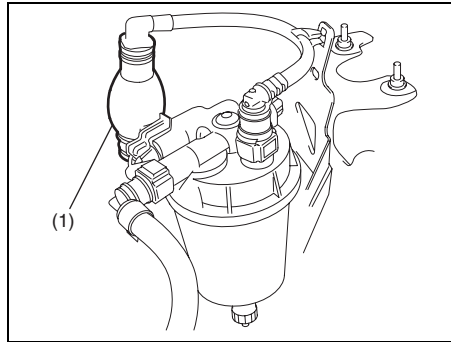

78K076

Η μηχανή σταματά εάν ανιχνεύσει έλλειψη καυσίμου. Για να ξαναξεκινήσετε τη μηχανή, σταματήστε το όχημα, γεμίστε τη δεξαμενή (ελάχιστο 5 λίτρα) και ενεργοποιήστε τη χειρωνακτική αντλία εμπυρεύματος (1) που συνδέεται με το φίλτρο καυσίμων μέχρι να γίνει αισθητή αντίσταση. Κατόπιν εκτελέστε τη διαδικασία έναρξης της μηχανής.

**Μοριακό φίλτρο ντήζελ (DPF®)**

Τα φίλτρα DPF® αφαιρούν τα μόρια αιθάλης από το καυσαέριο, έτσι το DPF® θα μπορούσε να βουλώσει ανάλογα με τη συνθήκη οδήγησης. Το DPF® καθαρίζεται από την λειτουργία αναπαραγωγής που καίει τα μόρια αιθάλης στο DPF® με την αύξηση της θερμοκρασίας καυσαερίου κατά τη διάρκεια της οδήγησης.

**⚠ ΠΡΟΕΙΔΟΠΟΙΗΣΗ**

Κρατηθείτε μακριά από τον σωλήνα εξάτμισης όταν είναι αναμμένη η μηχανή. Εάν το DPF® αναπαραγάγεται, η θερμοκρασία καυσαερίου θα μπορούσε να είναι υψηλότερη.

**ΣΗΜΕΙΩΣΗ:**

Όταν οδηγείτε το όχημά σας, λευκός καπνός μπορεί να εκπεμφθεί ανάλογα με την τάξη των χρησιμοποιούμενων καυσίμων. Αυτό είναι λόγω της αυτόματης αναπαραγωγής μορίων φίλτρου, και δεν επηρεάζει τον τρόπο το όχημα λειτουργεί.

Εάν δεν επετεύχθη επαρκής αναπαραγωγή κατά την κανονική λειτουργία, ανάβει η κόκκινη προειδοποιητική λυχνία διακοπής και περιορίζεται η απόδοση του κινητήρα. Φέρτε το όχημα στον αντιπρόσωπο σας SUZUKI το συντομότερο δυνατόν.

## ΣΗΜΕΙΩΣΗ:

Όταν καούν τα σωματίδια αιθάλης που συσσωρεύονται στο DPF®, η ποσότητα του λαδιού του κινητήρα μπορεί να αυξηθεί λόγω της αραίωσης με τα καύσιμα. Δεν πρόκειται για δυσλειτουργία του οχήματος. Τα σωματίδια αιθάλης που συσσωρεύονται στο DPF® καίγονται αυτόματα κατά την οδήγηση. Ωστόσο, ενδέχεται να μην καούν στις παρακάτω περιπτώσεις.

- Όταν οδηγείτε με χαμηλή ταχύτητα για μεγάλο χρονικό διάστημα.
  - Όταν επαναλαμβάνετε οδήγηση σύντομου χρόνου ή μικρής απόστασης.
- 1) Όταν ανάψει η λυχνία αλλαγής λαδιών, αλλάξτε τα λάδια του κινητήρα.
  - 2) Όταν η στάθμη λαδιών του κινητήρα ξεπεράσει την ανώτερη στάθμη στη βυθομετρική ράβδο, συμβουλευτείτε τον κατά τόπους αντιπρόσωπο της SUZUKI.

## Χρησιμοποιώντας το κιβώτιο ταχυτήτων

### Μηχανικό κιβώτιο ταχυτήτων

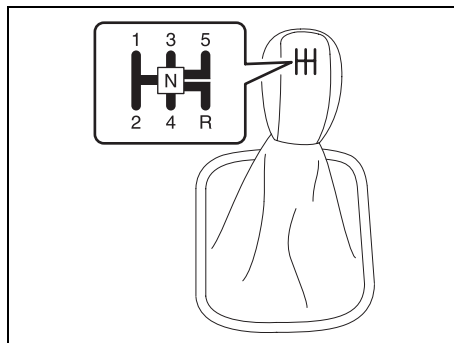

65D449

### Ξεκίνηση

Για να αρχίσετε, πιέστε το πεντάλ του συμπλέκτη εντελώς μέσα και αλλάξτε στην 1η ταχύτητα. Αφού απενεργοποιήσετε το χειρόφreno, αφήστε σιγά - σιγά το πεντάλ του συμπλέκτη. Όταν ακούσετε το ήχο του κινητήρα να αλλάζει, πατήστε ελαφρά το πεντάλ γκαζιού, ενώ ταυτόχρονα αφήνετε το πεντάλ του συμπλέκτη.

### Αλλαγή ταχυτήτων

Όλες οι ταχύτητες προώθησης είναι συγχρονισμένες, το οποίο προσφέρεται για ήρεμη και εύκολη αλλαγή ταχυτήτων. Για να αλλάξετε ταχύτητα, πατάτε εντελώς το πεντάλ του συμπλέκτη.

## Μέγιστες επιτρεπόμενες ταχύτητες ελάττωσης σχέσης ταχύτητας

Για μηχανή M16A χλμ/ώρα (μίλια/ώρα)

Ελάττωση σχέσης ταχύτητας	
2α σε 1η	40 (25)
3η σε 2α	75 (47)
4η σε 3η	105 (65)
5η σε 4η	145 (90)*

Για μηχανή J20A χλμ/ώρα (μίλια/ώρα)

Ελάττωση σχέσης ταχύτητας	Θέση διακόπτη μετάδοσης (προαιρετικός εξοπλισμός)	
	“4H” ή “4H LOCK”	“4L LOCK”
2α σε 1η	45 (28)	20 (13)
3η σε 2α	85 (53)	45 (28)
4η σε 3η	120 (75)	60 (38)
5η σε 4η	165 (103)*	85 (53)*

Για μηχανή J24B χλμ/ώρα (μίλια/ώρα)

Ελάττωση σχέσης ταχύτητας	Θέση διακόπτη μετάδοσης (προαιρετικός εξοπλισμός)	
	“4H” ή “4H LOCK”	“4L LOCK”
2α σε 1η	50 (31)	25 (16)
3η σε 2α	95 (59)	45 (28)
4η σε 3η	135 (84)	65 (41)
5η σε 4η	180 (113)*	90 (56)*

Για μηχανή ντίζελ F9Q

χλμ/ώρα (μίλια/ώρα)

Ελάττωση σχέσης ταχύτητας	Θέση διακόπτη μετάδοσης (προαιρετικός εξοπλισμός)	
	“4H” ή “4H LOCK”	“4L LOCK”
2α σε 1η	35 (22)	15 (9)
3η σε 2α	60 (37)	30 (18)
4η σε 3η	95 (59)	45 (28)
5η σε 4η	135 (84)*	65 (40)*

**ΣΗΜΕΙΩΣΗ:** \*

Δεν μπορείτε να επιταχύνετε στη μέγιστη επιτρεπόμενη ταχύτητα λόγω της κατάστασης οδήγησης και/ή της κατάστασης του οχήματος.

**ΠΡΟΣΟΧΗ**

Όταν χαμηλώνετε σχέση στο κιβώτιο ταχυτήτων, βεβαιωθείτε να μην κατεβάσετε ταχύτητα πιο γρήγορα από τις μέγιστες επιτρεπτές ταχύτητες, διαφορετικά μπορεί να προκύψει σοβαρή ζημία στον κινητήρα.

**ΠΑΡΑΔΕΙΓΜΑ**

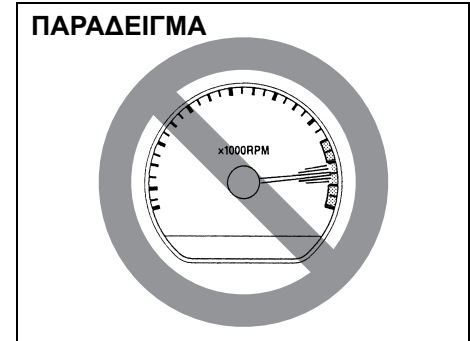

54G583

Μην οδηγείτε με το στροφόμετρο στη κόκκινη ζώνη στροφών.

### ⚠ ΠΡΟΕΙΔΟΠΟΙΗΣΗ

- Μειώστε την ταχύτητα του αυτοκινήτου και αλλάξτε σε χαμηλότερη σχέση, όταν πρόκειται να κατεβείτε μια απότομη ή παρατεταμένη κατηφόρα. Μια μικρότερη ταχύτητα επιτρέπει στον κινητήρα να φρενάρει. Αποφύγετε να χρησιμοποιήσετε τα φρένα γιατί μπορεί να υπερθερμανθούν με αποτέλεσμα να χάσουν την αποτελεσματικότητά τους.
- Όταν οδηγείτε σε ολισθηρούς δρόμους, πριν αλλάξετε σχέση στο κιβώτιο με μια χαμηλότερη, ελαττώστε την ταχύτητα του αυτοκινήτου. Υπερβολικές και/ή απότομες αλλαγές στην ταχύτητα του κινητήρα μπορεί να προκαλέσει απώλεια έλξης, γεγονός που μπορεί να σας κάνει να χάσετε τον έλεγχο.
- Βεβαιωθείτε ότι το αυτοκίνητο έχει σταματήσει εντελώς προτού βάλετε όπισθεν στο κιβώτιο ταχυτήτων.

### ΠΡΟΣΟΧΗ

- Για να αποφύγετε ζημιές στον συμπλέκτη, μην αφήνετε το πόδι σας πάνω στο πεντάλ όταν οδηγείτε, ούτε να τον χρησιμοποιείτε για να ακινητοποιήσετε το αυτοκίνητό σας σε ανηφόρα. Όταν αλλάζετε ταχύτητα πατάτε πλήρως το πεντάλ του συμπλέκτη.
- Όταν αλλάζετε ταχύτητες ή ξεκινάτε μην υπερστρέψετε τον κινητήρα. Η γρήγορη κίνηση του κινητήρα μπορεί να μειώσει τον κύκλο ζωής του κινητήρα και να προκαλέσει αρνητικό αποτέλεσμα για την ομαλή αλλαγή ταχυτήτων.

## Αυτόματο κιβώτιο 4 ταχυτήτων

### ΠΑΡΑΔΕΙΓΜΑ

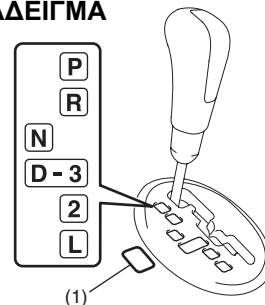

64J141

(1) Διακόπτης επιλογής ηλεκτρικού συστήματος

**D:**

**Αυτόματο κιβώτιο σε λειτουργία 4 ταχυτήτων**

**3:**

**Αυτόματο κιβώτιο σε λειτουργία 3 ταχυτήτων**

Η μέθοδος των 3 ταχυτήτων είναι κατάλληλη για τις παρακάτω συνθήκες οδήγησης:

- Οδήγηση σε απότομους και με πολλές στροφές δρόμους
  - Μπορείτε να οδηγείτε πιο μαλακά με λιγότερο συχνές αλλαγές ταχυτήτων
- Κατεβαίνοντας μία απότομη κατηφόρα
  - Μερικό φρενάρημα με τον κινητήρα παρέχεται



**ΣΗΜΕΙΩΣΗ:**

Με το διακόπτη μεταφοράς στη θέση "4L LOCK", η αυτόματη μετάδοση 4-ταχυτήτων θα παραμείνει στην λειτουργία 3-ταχυτήτων.

**Διακόπτης επιλογής ηλεκτρικού συστήματος**

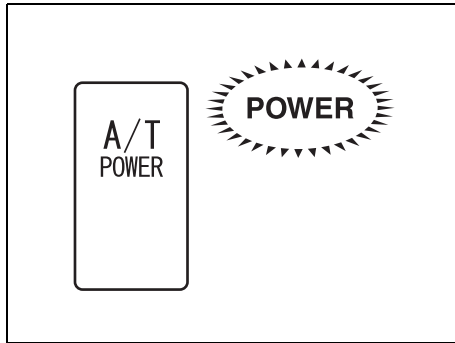

65D448

Όταν χρειάζεστε περισσότερη ισχύ για αναρρίχηση λόφου ή ομαλή εκκίνηση σε ολισθηρό δρόμο, πιέστε τον διακόπτη "A/T POWER (ΙΣΧΥΣ A/T)". Για να ενεργοποιήσετε τον επιλογέα λειτουργίας ισχύος, πιέστε τον διακόπτη "A/T POWER (ΙΣΧΥΣ A/T)", και η ενδεικτική λυχνία "POWER (ΙΣΧΥΣ)" στη συστοιχία οργάνων ανάβει. Για να την απενεργοποιήσετε, πιέστε τον διακόπτη πάλι, και η ενδεικτική λυχνία "POWER (ΙΣΧΥΣ)" σβήνει.

**Τρόπος λειτουργίας ισχυρής οδήγίας**

Όταν ο διακόπτης "A/T POWER (ΙΣΧΥΣ A/T)" είναι ενεργοποιημένος με την αλλαγή ταχύτητας στη θέση "D" (Κίνηση εμπρός) ή "3" (Χαμηλή 3), όταν πατάτε το πεντάλ γκαζιού, τα σημεία μετάδοσης καθυστερούν έτσι η μηχανή μπορεί περιστραφεί υψηλότερα σε κάθε ταχύτητα. Επομένως, μπορείτε να οδηγήσετε με περισσότερη ισχύ από την κανονική οδήγηση.

**Τρόπος λειτουργίας ολισθηρού δρόμου**

Όταν ο διακόπτης "A/T POWER (ΙΣΧΥΣ A/T)" είναι ενεργοποιημένος με την αλλαγή ταχύτητας στη θέση "2" (Χαμηλή 2), η ταχύτητα θα σταθεροποιηθεί στη δεύτερη κατά οδήγηση ή κατά την εκκίνηση της οδήγησης. Επομένως, μπορείτε να οδηγήσετε ομαλά σε ολισθηρό δρόμο.

**ΣΗΜΕΙΩΣΗ:**

- Όταν οδηγείτε με τον μοχλό αλλαγής ταχυτήτων στη θέση "2" (Χαμηλή 2) ενώ ο διακόπτης "A/T POWER (ΙΣΧΥΣ A/T)" είναι ενεργοποιημένος, η ταχύτητα θα σταθεροποιηθεί στη δεύτερη. Εάν χρειάζεστε πιο υψηλή ταχύτητα, μετακινήστε τον μοχλό στη θέση "3" (Χαμηλή 3) ή "D" (Κίνηση εμπρός).
- Όταν ο διακόπτης "A/T POWER (ΙΣΧΥΣ A/T)" είναι ενεργοποιημένος, εάν αλλάξετε τον μοχλό από τη θέση "3" (Χαμηλή 3) ή "D" (Κίνηση εμπρός) στη "2" (Χαμηλή 2) η ταχύτητα θα καθοριστεί στη δεύτερη.

**Μοχλός ταχυτήτων**

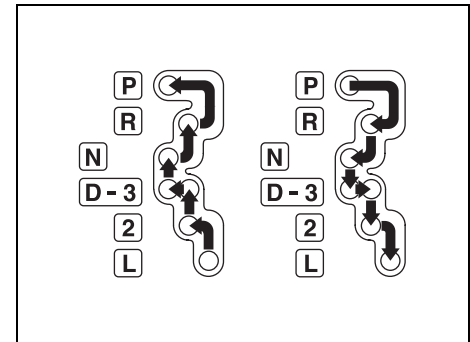

64J142

Ο μοχλός αλλαγής ταχυτήτων είναι σχεδιασμένος έτσι που να μη μπορεί να μετατοπιστεί από τη θέση "P" εκτός αν ο διακόπτης ανάφλεξης είναι στη θέση "ON" και το πεντάλ φρένου είναι πατημένο.

**⚠ ΠΡΟΕΙΔΟΠΟΙΗΣΗ**

Πρέπει να πιέζετε πάντοτε το πεντάλ των φρένων όταν μετακινείτε τον επιλογέα από τη θέση "P" (Στάθμευση) ή "N" (Νεκρά) προς τη θέση μιας ταχύτητας κίνησης προς τα εμπρός ή την όπισθεν. Με τον τρόπο αυτό, θα αποφευχθεί η ξαφνική κίνηση του αυτοκινήτου κατά την αλλαγή ταχυτήτων.

## ΟΔΗΓΩΝΤΑΣ ΤΟ ΑΥΤΟΚΙΝΗΤΟ ΣΑΣ

Για κανονική οδήγηση, βεβαιωθείτε πρώτα ότι η ενδεικτική λυχνία POWER είναι σβηστή, και μετά μετακινήστε τον μοχλό ταχυτήτων στην θέση "D" (Κίνηση εμπρός). Χρησιμοποιήστε τις υπόλοιπες θέσεις του μοχλού ταχυτήτων ως εξής:

### P (Στάθμευση)

Χρησιμοποιήστε αυτή την θέση για να ασφαλίσετε το κιβώτιο ταχυτήτων όταν σταθμεύετε ή όταν ξεκινάτε τον κινητήρα. Μετακινείτε τον μοχλό ταχυτήτων στην θέση "P" μόνον όταν το αυτοκίνητο έχει σταματήσει εντελώς.

### ΠΡΟΕΙΔΟΠΟΙΗΣΗ

**Προαιρετικός εξοπλισμός έχετε ένα όχημα τετράτροχης κίνησης, μην αφήνετε ποτέ το διακόπτη μεταφοράς στο "N" (Νεκρό) όταν σταθμεύετε. Διαφορετικά το όχημα μπορεί να κυλήσει ακόμη και εάν ο μοχλός μεταβίβασης είναι στην θέση στάθμευσης.**

### R (Όπισθεν)

Χρησιμοποιήστε αυτή την θέση για να κινήσετε το αυτοκίνητο προς τα πίσω. Πριν μετακινήσετε τον μοχλό ταχυτήτων στην θέση αυτή, βεβαιωθείτε ότι το αυτοκίνητο έχει σταματήσει εντελώς.

### N (Νεκρά)

Χρησιμοποιήστε την θέση αυτή όταν ο κινητήρας σβήσει και θέλετε να τον

ξαναξεκινήσετε ενώ το αυτοκίνητο κινείται ακόμα. Επίσης μπορείτε να χρησιμοποιήσετε αυτήν τη θέση για να αφήσετε σταματημένο στο ρελαντί το αυτοκίνητο, πατώντας ταυτόχρονα το πεντάλ των φρένων.

### D (Κίνηση εμπρός)

Χρησιμοποιήστε την θέση αυτή για κανονική οδήγηση.

Με τον μοχλό ταχυτήτων στην θέση "D" μπορείτε να κάνετε αυτόματη επιβράδυνση πατώντας το γκάτζι. Όσο μεγαλύτερη είναι η ταχύτητα του αυτοκινήτου, τόσο περισσότερο χρειάζεται να πατάτε το γκάτζι για να επιβραδύνετε.

### 3 (Χαμηλή σχέση 3)

Χρησιμοποιήστε αυτήν την θέση για την οδήγηση σε μέτριες ανηφορικές και κατηφορικές κλίσεις. Η επίδραση του κινητήρα ως φρένο σε μέτριες κατωφέρεις μπορεί να χρησιμοποιηθεί σε αυτήν την θέση. Η μετάδοση αλλάζει ταχύτητα μόνο στην 3η ταχύτητα.

### 2 (Χαμηλή σχέση 2)

Χρησιμοποιήστε την θέση αυτή για πρόσθετη δύναμη σε ανηφόρες ή για να φρενάρει ο κινητήρας στις κατηφόρες.

### ΣΗΜΕΙΩΣΗ:

Σε αυτές τις 3 ή 2 θέσεις, προαιρετικός εξοπλισμός ο διακόπτης επιλογών τρόπου ισχύος γυρίζει στη θέση "ON", η μετάδοση

δεν θα κατεβάσει ταχύτητα στο "L" (Χαμηλό 1).

### L (Χαμηλή σχέση 1)

Χρησιμοποιήστε την θέση αυτή για μέγιστη δύναμη σε απότομες ανηφόρες, για οδήγηση σε λάσπη ή χιόνια ή για μέγιστο φρενάρισμα του κινητήρα σε πολύ απότομες κατηφόρες.

### ΣΗΜΕΙΩΣΗ:

Εάν τοποθετήσετε τον μοχλό ταχυτήτων σε χαμηλότερη σχέση ενώ οι στροφές του κινητήρα υπερβαίνουν τις μέγιστες που επιτρέπονται για αυτή την χαμηλότερη σχέση, το κιβώτιο δεν θα κατεβάσει ταχύτητα μέχρι οι στροφές να μειωθούν στο επιτρεπόμενο όριο.

**ΠΡΟΣΟΧΗ**

Πρέπει να πάρετε τις παρακάτω προφυλάξεις για να αποφύγετε ζημιές στο αυτόματο κιβώτιο ταχυτήτων:

- Βεβαιωθείτε ότι το αυτοκίνητο έχει σταματήσει τελείως πριν μετακινήσετε τον μοχλό ταχυτήτων στη θέση “P” ή “R”.
- Μην μετακινείτε τον μοχλό ταχυτήτων από τη θέση “P” ή “N” στη “R”, “D”, “3”, “2” ή “L” όταν ο κινητήρας λειτουργεί σε ψηλότερες από το ρελαν-τί στροφές.
- Μην ανεβάζετε τις στροφές του κινητήρα όταν ο μοχλός ταχυτήτων βρίσκεται σε μία από τις θέσεις “R”, “D”, “3”, “2” ή “L” και οι πίσω τροχοί δεν κινούνται.
- Μην χρησιμοποιείτε το γκάζι για να ακινητοποιήσετε το αυτοκίνητο σε μία ανηφόρα. Χρησιμοποιήστε τα φρένα του αυτοκινήτου.

**Αν δεν μπορείτε ν’ αλλάξετε τον μοχλό Αυτόματης μετάδοσης ταχύτητας από την θέση “P” (Στάθμευση)**

**Όχημα με αριστερό τιμόνι**

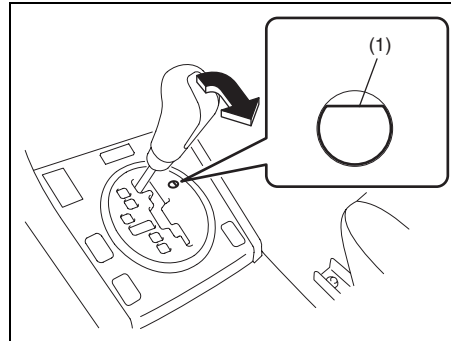

78K043

Τα οχήματα με αυτόματη μετάδοση ταχυτήτων έχουν ένα χαρακτηριστικό ηλεκτροκίνητης μανδάλωσης σταθμεύσεως. Αν η μπαταρία του οχήματος έχει εκφορτιστεί, ή υπάρχει κάποια άλλη ηλεκτρική βλάβη, η αυτόματη μετάδοση δεν μπορεί να αλλάξει από τη Στάθμευση (Park) με κανονικό τρόπο. Απότομη αλλαγή στην εκκίνηση ίσως διορθώσει την κατάσταση. Στην ενάντια περίπτωση ακολουθήστε την διαδικασία που περιγράφεται παρακάτω. Αυτή η διαδικασία θα επιτρέψει την αλλαγή της μετάδοσης από την Στάθμευση.

- 1) Βεβαιωθείτε ότι το χειρόφρενο είναι σταθερά βαλμένο.
- 2) Αν ο κινητήρας δουλεύει, σταματήστε τον.
- 3) Βεβαιωθείτε ότι το κλειδί βρίσκεται στην θέση με ένδειξη “ON” ή “ACC”.
- 4) Αφαιρέστε το κάλυμα (1) στην τρύπα.
- 5) Με την παρεμβολή του κλειδιού ή της άκρης της επίπεδης ράβδου στην σχισμή στην τρύπα, μετατοπίστε το λεβιέ ταχυτήτων στην επιθυμητή θέση.

Αυτή η διαδικασία είναι μόνο για περίπτωση εκτάκτου ανάγκης. Αν απαιτείται επαναλαμβανόμενη χρήση αυτής της διαδικασίας, ή η διαδικασία δεν λειτουργεί όπως περιγράφεται, πάρτε το όχημα σας στον αντιπρόσωπο για επισκευή.

### Όχημα με δεξί τιμόνι

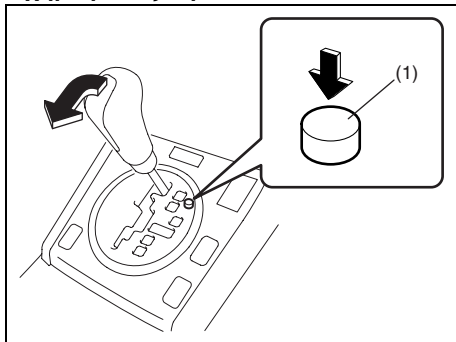

78K044

Τα οχήματα με αυτόματη μετάδοση ταχυτήτων έχουν ένα χαρακτηριστικό ηλεκτροκίνητης μανδάλωσης σταθμεύσεως. Αν η μπαταρία του οχήματος έχει εκφορτιστεί, ή υπάρχει κάποια άλλη ηλεκτρική βλάβη, η αυτόματη μετάδοση δεν μπορεί να αλλάξει από τη Στάθμευση (Park) με κανονικό τρόπο. Απότομη αλλαγή στην εκκίνηση ίσως διορθώσει την κατάσταση. Στην ενάντια περίπτωση ακολουθήστε την διαδικασία που περιγράφεται παρακάτω. Αυτή η διαδικασία θα επιτρέψει την αλλαγή της μετάδοσης από την Στάθμευση.

- 1) Βεβαιωθείτε ότι το χειρόφρενο είναι σταθερά βαλμένο.
- 2) Αν ο κινητήρας δουλεύει, σταματήστε τον.
- 3) Βεβαιωθείτε ότι το κλειδί βρίσκεται στην θέση με ένδειξη "ON" ή "ACC".

4) Με την ώθηση του κουμπιού απελευθέρωσης (1), μετατοπίστε το λεβιέ ταχυτήτων στην επιθυμητή θέση.

Αυτή η διαδικασία είναι μόνο για περίπτωση εκτάκτου ανάγκης. Αν απαιτείται επαναλαμβανόμενη χρήση αυτής της διαδικασίας, ή η διαδικασία δεν λειτουργεί όπως περιγράφεται, πάρτε το όχημα σας στον αντιπρόσωπο για επίσκευή.

### Χρησιμοποίηση του διακόπτη μεταφοράς (προαιρετικός εξοπλισμός)

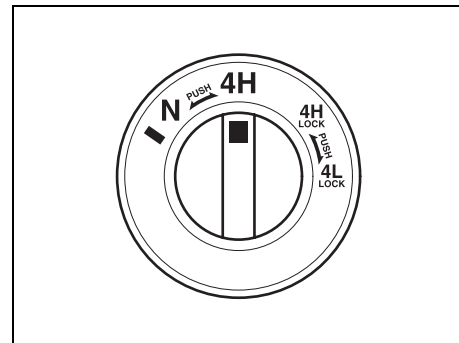

66J168

Το όχημά σας είναι εξοπλισμένο με ένα πλήρους απασχόλησης 4x4 σύστημα τέσσερων τρόπων. Μπορείτε να χρησιμοποιήσετε το διακόπτη μεταφοράς για να επιλέξετε οποιονδήποτε από τους τέσσερις τρόπους λειτουργίας: N, 4H, 4H LOCK, 4L LOCK.

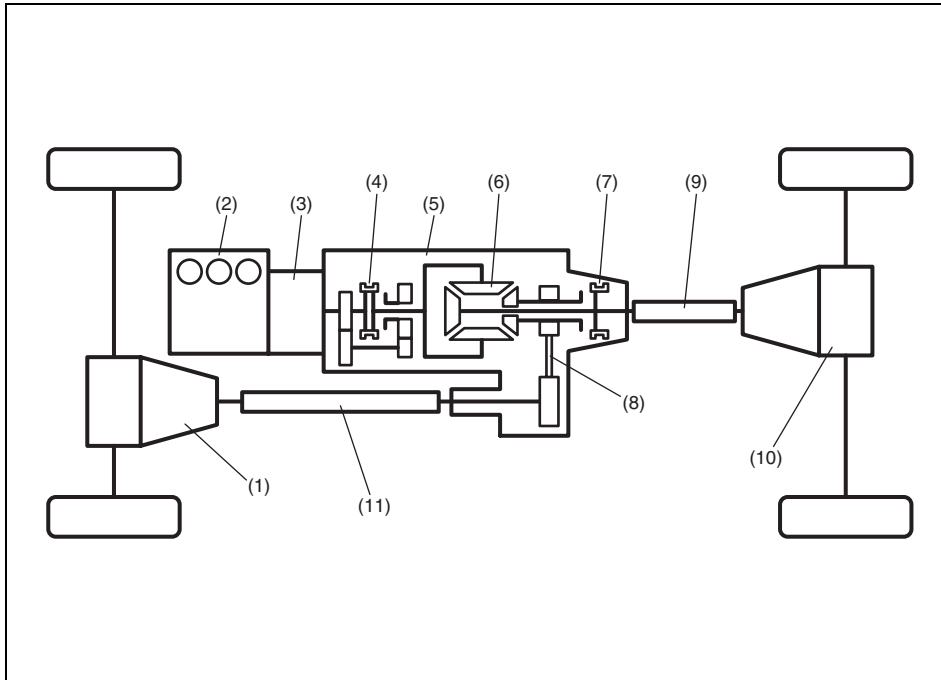

64J143

- (1) Εμπρός διαφορικό
- (2) Κινητήρας
- (3) Κιβώτιο ταχυτήτων
- (4) Υψηλός/Χαμηλός συμπλέκτης
- (5) Κιβώτιο μετάδοσης
- (6) Κεντρικό διαφορικό
- (7) Διαφορική ασφάλιση συμπλέκτη
- (8) Αλυσίδα
- (9) Άξονας οπίσθιου προωστήρα
- (10) Πίσω διαφορικό
- (11) Άξονας μπροστινού προωστήρα

### Περιγραφή των θέσεων διακόπτη μεταφοράς

#### N (Νεκρά)

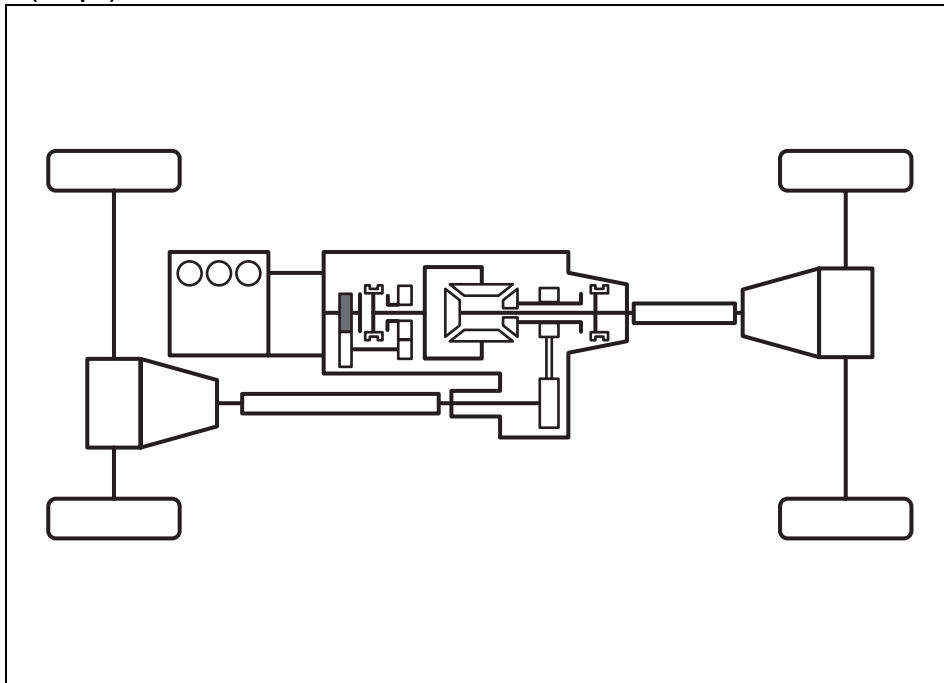

64J223

Σε αυτή την θέση, η ισχύς της μηχανής δεν παρέχεται στους μπροστινούς και πίσω άξονες. Χρησιμοποιείτε αυτή την θέση μόνο για ρυμούλκηση.

Όταν γυρίζετε το διακόπτη μεταφοράς στη θέση "N", ο δείκτης "N" θα ανάψει με τον ήχο του βομβητή.

#### **⚠ ΠΡΟΕΙΔΟΠΟΙΗΣΗ**

Μην αφήσετε ποτέ το διακόπτη μεταφοράς στο "N" (Νεκρό) όταν σταθμεύετε.

Όταν ο διακόπτης μεταφοράς είναι στο "N" (Νεκρό), το όχημα μπορεί να κυλήσει ακόμα κι αν η μετάδοση είναι στο εργαλείο ή στο πάρκο.

### 4H (4τροχη κίνηση υψηλής θέσης)

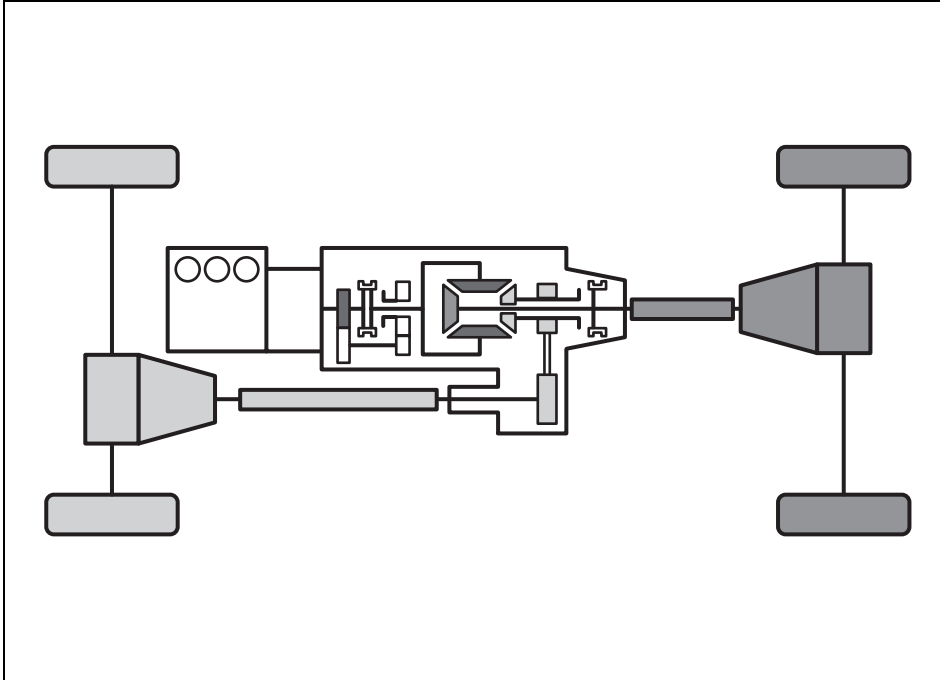

64J220

Σε αυτήν την θέση, η ισχύς της μηχανής παρέχεται στους μπροστινούς και οπίσθιους άξονες. Χρησιμοποιήστε αυτήν την θέση για κανονική οδήγηση.

### 4H LOCK (τετράτροχη κεντρική διαφορική κλειδαριά σειράς κίνησης υψηλή)

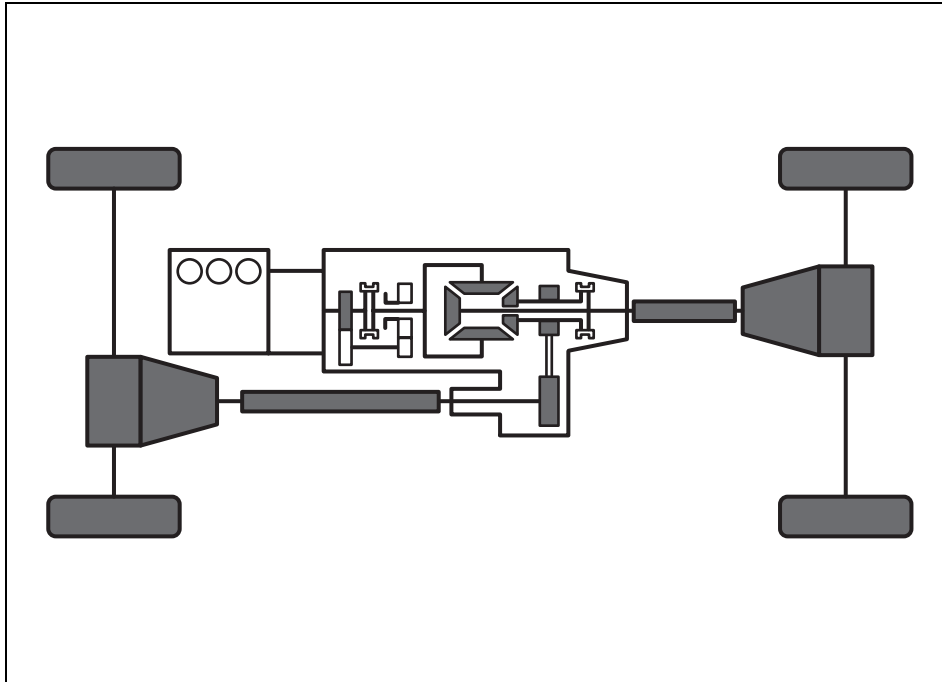

64J221

Σε αυτήν την θέση, η ισχύς της μηχανής παρέχεται στους μπροστινούς και οπίσθιους άξονες και παίρνετε καλύτερη έλξη από ότι κατά την οδήγηση "4H". Χρησιμοποιήστε αυτήν την θέση όταν χρειάζεστε καλύτερη έλξη από αυτή που παρέχει η "4H", όπως κατά την οδήγηση σε ολισθηρούς δρόμους κ.λπ..

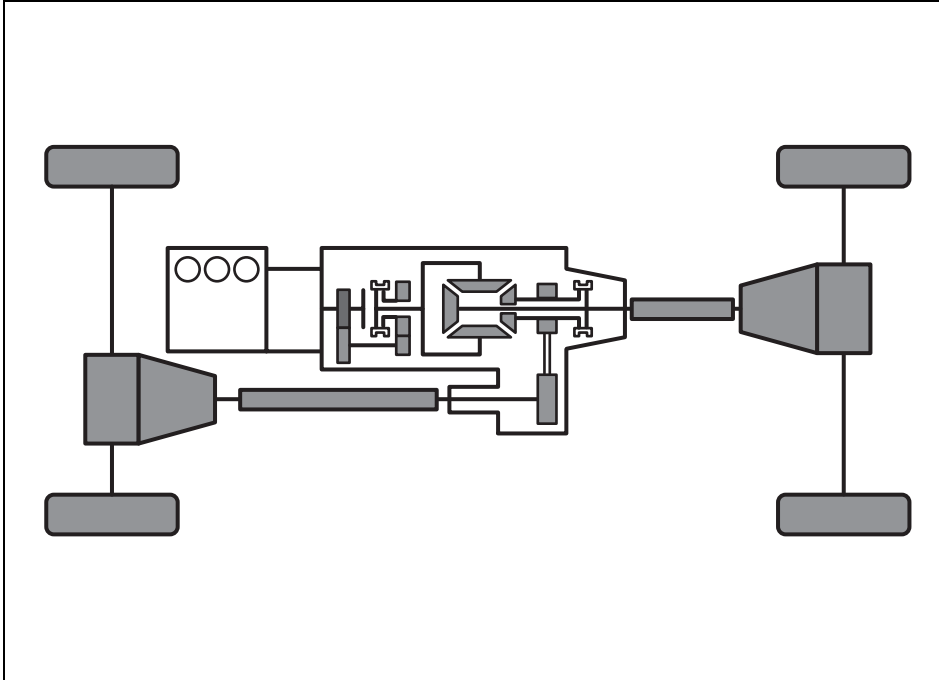

**4L LOCK (τετράτροχη κεντρική διαφορική κλειδαριά σειράς κίνησης χαμηλή)**

64J222

Σε αυτήν την θέση, η ισχύς της μηχανής παρέχεται στους μπροστινούς και οπίσθιους άξονες και παίρνετε καλύτερη έλξη και πίο πολλή αργόστροφη ροπή από ότι κατά την οδήγηση "4H". Χρησιμοποιήστε αυτήν την θέση όταν χρειάζεστε καλύτερη έλξη από αυτή που παρέχει η "4H" και πίο αργόστροφη ροπή από αυτή που παρέχει η "4H LOCK", όπως κατά τον ανάβαση ή την κατάβαση απότομων, ολισθηρών λόφων κ.λπ..

**ΣΗΜΕΙΩΣΗ:**

Όταν ο διακόπτης μετάδοσης (προαιρετικός εξοπλισμός) είναι γυρισμένος στη θέση "4L LOCK", τα συστήματα ESP® (εκτός από τα ABS) (προαιρετικός εξοπλισμός) θα ακυρωθούν για να παράσχουν βελτιωμένη έλξη στο όχημα, και η φωτεινή ένδειξη "ESP OFF" θα ανάψει.

Όταν ο διακόπτης μετάδοσης (προαιρετικός εξοπλισμός) είναι γυρισμένος στη θέση "4L LOCK", ο έλεγχος ανακοπής πρόσφυσης μπορεί να ενεργοποιηθεί. Ο έλεγχος ανακοπής πρόσφυσης φρενάρει τον περιδινούμενο τροχό για να διανείμει τη ισχύ κίνησης στους άλλους τροχούς για αυξανόμενη δυνατότητα αναρρίχησης ή για καλύτερη απόδοση σε ένα κυματιστό λόφο ή μια ολισθηρή επιφάνεια.

Το ESP® είναι ένα καταχωρημένο εμπορικό σήμα της Daimler AG.

## ΟΔΗΓΩΝΤΑΣ ΤΟ ΑΥΤΟΚΙΝΗΤΟ ΣΑΣ

### Λειτουργία διακόπτη μεταφοράς

Ενεργοποιήστε το διακόπτη μεταφοράς σύμφωνα με την κατάλληλη διαδικασία που περιγράφεται κατωτέρω:

#### Από Ν σε 4H

Σταματήστε το όχημα εντελώς, τοποθετήστε τη μετάδοση στο “N” (Νεκρό) και πιέστε το πεντάλι φρένου και το πεντάλι συμπλέκτη πλήρως (προαιρετικός εξοπλισμός), κατόπιν ωθήστε μέσα και στρέψτε το διακόπτη να μετακινηθεί στην “4H”.

#### Από 4H σε 4H LOCK

Μπορείτε να ενεργοποιήσετε το διακόπτη μεταφοράς είτε όταν το όχημα είναι σταματημένο είτε ενώ το όχημα κινείται.

Τοποθετήστε τους μπροστινούς τροχούς κατ’ ευθείαν μπροστά και γυρίστε τον διακόπτη στη μετατόπιση “4H LOCK”. Προαιρετικός εξοπλισμός το όχημα κινείται, συστήνουμε η ταχύτητα να είναι μικρότερη από 100 χλμ/ώρα (60 μίλια/ώρα) κατά τη διάρκεια αυτής της λειτουργίας.

### ΠΡΟΣΟΧΗ

**Μην ενεργοποιήτε το διακόπτη μεταφοράς ενώ οι τροχοί κινούνται.**

#### ΣΗΜΕΙΩΣΗ:

Προαιρετικός εξοπλισμός είναι δύσκολο να μεταπηδήσετε μεταξύ “4H” και “4H LOCK” ενώ το όχημα κινείται, προσπαθήστε να επιταχύνετε και να επιβραδύνετε το όχημά

σας αρκετές φορές μετά από το γύρισμα του διακόπτη μεταφοράς. Βεβαιωθείτε ότι περιμένετε έως ότου σας επιτρέψουν οι όροι κυκλοφορίας να επιταχύνετε και να επιβραδύνετε ακίνδυνα πρίν χρησιμοποιήσετε αυτήν την διαδικασία.

#### Από 4H LOCK σε 4L LOCK

Σταματήστε το όχημα εντελώς, τοποθετήστε τη μετάδοση στο “N” (Νεκρό) και πιέστε το πεντάλι φρένου και το πεντάλι συμπλέκτη πλήρως (προαιρετικός εξοπλισμός), κατόπιν ωθήστε μέσα και στρέψτε το διακόπτη να μετακινηθεί στην “4L LOCK”.

#### Από 4L LOCK σε 4H LOCK

Σταματήστε το όχημα εντελώς, τοποθετήστε τη μετάδοση στο “N” (Νεκρό) και πιέστε το πεντάλι φρένου και το πεντάλι συμπλέκτη πλήρως (προαιρετικός εξοπλισμός), κατόπιν ωθήστε μέσα και στρέψτε το διακόπτη να μετακινηθεί στην “4H LOCK”.

#### Από 4H LOCK σε 4H

Μπορείτε να ενεργοποιήσετε το διακόπτη μεταφοράς είτε όταν το όχημα είναι σταματημένο είτε ενώ το όχημα κινείται.

Τοποθετήστε τους μπροστινούς τροχούς κατ’ ευθείαν μπροστά και γυρίστε τον διακόπτη στη μετατόπιση “4H”. Προαιρετικός εξοπλισμός το όχημα κινείται, συστήνουμε η ταχύτητα να είναι μικρότερη

από 100 χλμ/ώρα (60 μίλια/ώρα) κατά τη διάρκεια αυτής της λειτουργίας.

### ΠΡΟΣΟΧΗ

**Μην ενεργοποιήτε το διακόπτη μεταφοράς ενώ οι τροχοί κινούνται.**

#### ΣΗΜΕΙΩΣΗ:

Προαιρετικός εξοπλισμός είναι δύσκολο να μεταπηδήσετε μεταξύ “4H” και “4H LOCK” ενώ το όχημα κινείται, προσπαθήστε να επιταχύνετε και να επιβραδύνετε το όχημά σας αρκετές φορές μετά από το γύρισμα του διακόπτη μεταφοράς. Βεβαιωθείτε ότι περιμένετε έως ότου σας επιτρέψουν οι όροι κυκλοφορίας να επιταχύνετε και να επιβραδύνετε ακίνδυνα πρίν χρησιμοποιήσετε αυτήν την διαδικασία.

Από 4H σε N

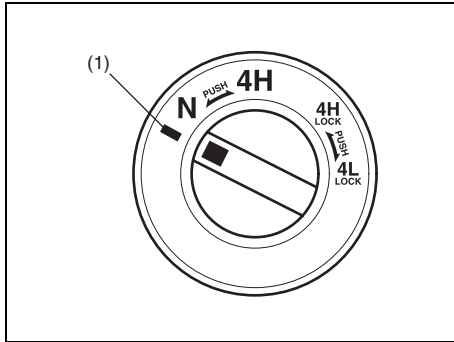

64J209

Σταματήστε το όχημα εντελώς, τοποθετήστε την σχέση μετάδοσης στη θέση “N” (Νεκρό) και πατήστε το πεντάλι του φρένου και του συμπλέκτη (προαιρετικός εξοπλισμός) εντελώς, έπειτα πιέστε μέσα και γυρίστε τον διακόπτη στο σημείο (1) στα αριστερά της θέσης “N”, και κρατήστε τον διακόπτη σε αυτή τη θέση για 5 δευτερόλεπτα μέχρις ότου η ένδειξη “N” αναβοσβήνει, έπειτα γυρίστε τον διακόπτη στη θέση “N”.

Όταν γυρίζετε το διακόπτη μεταφοράς στη θέση “N”, ο δείκτης “N” θα ανάψει με τον ήχο του βομβητή.

ΠΡΟΣΟΧΗ

- Βεβαιωθείτε ότι σταματά το όχημα εντελώς πριν ενεργοποιήσετε τον διακόπτη μεταφοράς για μετάβαση μεταξύ “N” και “4H” ή μεταξύ “4H LOCK” και “4L LOCK”.
- Μην αλλάζετε μεταξύ “4H” και “4H LOCK” εκτός αν οι μπροστινές ρόδες είναι σε κατευθείαν εμπρός θέση και συστήνουμε ότι η ταχύτητα του οχήματος να είναι λιγότερο από 100 χλμ/ώρα (60 μίλια/ώρα). Μην ενεργοποιήτε το διακόπτη μεταφοράς ενώ οι τροχοί κινούνται.
- Μην λειτουργείτε το αυτοκίνητο σας με κίνηση “4H LOCK” ή “4L LOCK” σε στεγνό ή σκληρό οδόστρωμα.
- Μην ενεργοποιήτε το όχημα ενώ αναβοσβήνει μία ένδειξη 4WD εκτός από όταν μεταπηδάτε μεταξύ “4H” και “4L LOCK”.

Προαιρετικός εξοπλισμός ενεργοποιείτε το όχημα ενώ αναβοσβήνει μία ένδειξη 4WD, ένας βομβητής θα ηχήσει και η μεταφορά θα μεταπηδήσει στο “N” (Νεκρό) για να αποτρέψει ζημία του κιβωτίου μετάδοσης.

Σε αυτήν την περίπτωση, χρησιμοποιήστε την ακόλουθη διαδικασία.

(Συνεχίζεται)

ΠΡΟΣΟΧΗ

(Συνεχίζεται)







- 1) Απελευθερώστε το πόδι σας από το πεντάλι γκαζιού και πατήστε το πεντάλι φρένου για να σταματήσετε το όχημα εντελώς.
- 2) Πιέστε το πεντάλι του συμπλέκτη πλήρως (προαιρετικός εξοπλισμός) ή μετατοπίστε τον λεβιέ ταχυτήτων αυτόματης μετάδοσης στη θέση “N”.
- 3) Εάν η μετάδοση δεν αλλάζει από το “N” αν και εκτελείτε 1) και 2), γυρίστε τον διακόπτη μετάδοσης στη θέση που είχε επιλεχθεί προηγουμένως και ενεργοποιήστε το διακόπτη πάλι.

ΣΗΜΕΙΩΣΗ:

Η οθόνη πληροφοριών δείχνει μήνυμα προειδοποίησης και ένδειξης όταν το σύστημα μετάδοσης λειτουργεί, ή έχει κάποιο πρόβλημα.

## ΟΔΗΓΩΝΤΑΣ ΤΟ ΑΥΤΟΚΙΝΗΤΟ ΣΑΣ

### Η βασική λειτουργία για το διακόπτη μεταφοράς

Τρέχουσα θέση	Τρέχουσα ένδειξη	Θέση στόχου	Ένδειξη στόχου
N		4H	-
4H	-	N	
		4H LOCK	
4H LOCK		4H	-
		4L LOCK	 4L
4L LOCK	 4L	4H LOCK	



N: Νεκρά

4H: 4-τροχος τρόπος σειράς κίνησης υψηλός



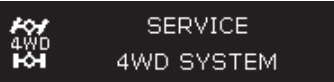
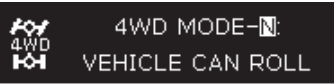

4H LOCK: 4-τροχος τρόπος κεντρικών διαφορικός κλειδαριών σειράς κίνησης υψηλός

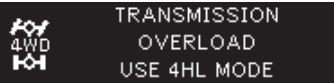
4L LOCK: 4-τροχος τρόπος κεντρικών διαφορικός κλειδαριών σειράς κίνησης χαμηλός

**Μηνύματα προειδοποίησης και ένδειξης**

Λειτουργία διακόπτη μεταφοράς	Μηνύματα προειδοποίησης και ένδειξης	Κύρια ένδειξη προειδοποίησης	Ήχος	Αιτία και αποκατάσταση
Σε οποιαδήποτε θέση	 <p>79K074</p>	Αναβοσβήνει	Off (Κλειστό)	Ίσως υπάρχει κάποιο πρόβλημα με το σύστημα 4WD. Επιθεωρήστε το όχημά σας από έναν εξουσιοδοτημένο εμπορικό αντιπρόσωπο της SUZUKI.
Στη θέση "N"	 <p>79K077</p>	Αναβοσβήνει	Σειρά ηχητικών σημάτων	Αυτό το μήνυμα σας ενημερώνει ότι ο διακόπτης μετάδοσης είναι στη θέση "N", το οποίο χρησιμοποιείται μόνο για τη ρυμούλκηση του οχήματός σας. Μετακινήστε τον διακόπτη μετάδοσης προς μια διαφορετική θέση εκτός αν προγραμματίζετε να ρυμουλκήσετε το όχημά σας.
Μετάβαση μεταξύ "4H" και "4H LOCK"	 <p>79K078</p>	Off (Κλειστό)	Off (Κλειστό)	Αυτό το μήνυμα σας ενημερώνει ότι ο τρόπος λειτουργίας 4WD βρίσκεται σε μετάβαση.
Στη θέση "4H"	 <p>79K079</p>	Αναβοσβήνει	Off (Κλειστό)	Οι τροχοί γλιστρούν. Γυρίστε το διακόπτη μεταφοράς στη θέση "4H LOCK".

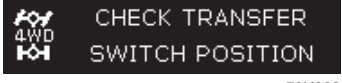
## ΟΔΗΓΩΝΤΑΣ ΤΟ ΑΥΤΟΚΙΝΗΤΟ ΣΑΣ

Λειτουργία διακόπτη μεταφοράς	Μηνύματα προειδοποίησης και ένδειξης	Κύρια ένδειξη προειδοποίησης	Ήχος	Αιτία και αποκατάσταση
<p>Μετάβαση μεταξύ “4H LOCK” και “4L LOCK” Μετάβαση μεταξύ “4H” και “N”</p>	 <p>79K080</p>	Off (Κλειστό)	Σειρά ηχητικών σημάτων	<p>(για αυτόματο κιβώτιο ταχυτήτων) Η επιθυμητή ταχύτητα μετάδοσης δεν έχει ενεργοποιηθεί. Απελευθερώστε το πόδι σας από το πεντάλ γκαζιού. Πατήστε το πεντάλ φρένου. Μετακινήστε τον αυτόματο μοχλό μετάδοσης ταχυτήτων στη θέση “N”.</p>
	 <p>79K081</p>	Off (Κλειστό)	Σειρά ηχητικών σημάτων	<p>(για μηχανικό κιβώτιο ταχυτήτων) Η επιθυμητή ταχύτητα μετάδοσης δεν έχει ενεργοποιηθεί. Απελευθερώστε το πόδι σας από το πεντάλ γκαζιού. Πατήστε το πεντάλ φρένου και το πεντάλ συμπλέκτη.</p>
	 <p>79K082</p>	Off (Κλειστό)	Ηχητικό σήμα ή Off (Κλειστό)	<p>Η επιθυμητή ταχύτητα μετάδοσης δεν έχει ενεργοποιηθεί. Γυρίστε τον διακόπτη μετάδοσης πίσω στην προηγουμένως επιλεγμένη θέση, και ενεργοποιήστε τον διακόπτη μετάδοσης πάλι.</p>
	 <p>79K083</p>	Off (Κλειστό)	Off (Κλειστό)	<p>Αυτό το μήνυμα σας ενημερώνει ότι ο τρόπος λειτουργίας 4WD βρίσκεται σε μετάβαση. Μην μετακινήσετε το όχημά σας.</p>

## Έλεγχος σταθερής πορείας (προαιρετικός εξοπλισμός)

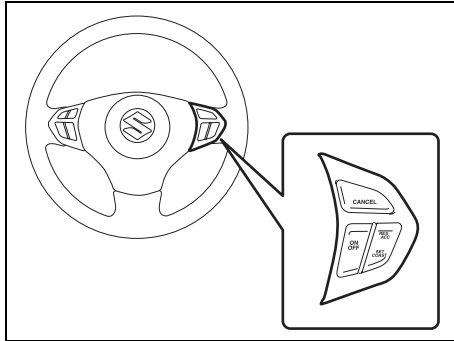

79K032

Τό σύστημα ελέγχου πορείας σας επιτρέπει να διατηρείτε μία σταθερή ταχύτητα χωρίς να έχετε το πόδι σας στο πεντάλ του γκάζι. Οι έλεγχοι για την ενεργοποίηση του συστήματος ελέγχου κρουαζιέρας είναι στο τιμόνι.

Μπορείτε να χρησιμοποιήσετε το σύστημα σταθεροποίησης ταχύτητας με τις ακόλουθες συνθήκες:

- Για όχημα χειροκίνητης μετάδοσης, η θέση ταχύτητας είναι στη 4η ή 5η.
- Για όχημα 4-ταχυτήτων αυτόματης μετάδοσης, ο μοχλός αλλαγής ταχύτητας είναι στη θέση "D" ή "3".
- Η ταχύτητα οχήματος είναι μεταξύ 45 χλμ/ώρα (28 μίλια/ώρα) περίπου ή περισσότερο.

### ⚠ ΠΡΟΕΙΔΟΠΟΙΗΣΗ

Για την αποφυγή απώλειας ελέγχου του οχήματος μην χρησιμοποιείτε το σύστημα ελέγχου σταθερής πορείας όταν οδηγείτε σε συνθήκες πυκνής κυκλοφορίας, σε ολισθηρά οδοστρώματα, και στροφές.

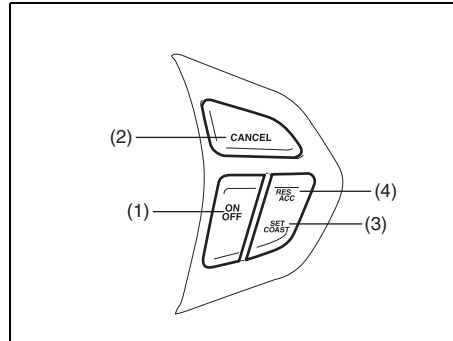

79K049

- (1) Διακόπτης "ON/OFF"
- (2) Διακόπτης "CANCEL"
- (3) Διακόπτης "SET/COAST"  
(ΡΥΘΜ./ΠΟΛΛΑΡΙΣΜΑ)
- (4) Διακόπτης "RES/ACC"  
(ΕΠΑΝ./ΕΠΙΤΑΧ.)

## Γιά να θέσετε πορεία ταχύτητας

- 1) Ενεργοποιήσετε το σύστημα ελέγχου σταθερής πορείας πιέζοντας τον διακόπτη "ON/OFF" (1). Όταν η ενδεικτική λυχνία "CRUISE" ανάβει, μπορείτε να ρυθμίσετε την ταχύτητα πορείας.
- 2) Επιταχύνετε ή επιβραδυνθείτε στην επιθυμητή ταχύτητα.
- 3) Πιέστε τον διακόπτη "SET/COAST" (3) και ανάψτε την ενδεικτική λυχνία "SET". Παίρνετε το πόδι σας από το πεντάλ του γκάζι και η επιθυμούμενη ταχύτητα θα διατηρηθεί.

### ⚠ ΠΡΟΕΙΔΟΠΟΙΗΣΗ

Εάν η ταχύτητα πορείας έχει ρυθμιστεί τυχαία, δεν μπορείτε να επιβραδύνετε ή γιατί αλλιώς θα μπορούσατε να χάσετε τον έλεγχο του οχήματος. Αυτό θα μπορούσε να οδηγήσει σε ατύχημα, προκαλώντας σοβαρό τραυματισμό ή θάνατο.

Κλείστε το σύστημα σταθεροποίησης ταχύτητας και σιγουρευτείτε ότι η ενδεικτική λυχνία "CRUISE" είναι σβηστή όταν το σύστημα δεν είναι σε λειτουργία.

### ΣΗΜΕΙΩΣΗ:

Εάν ο διακόπτης μεταφοράς (προαιρετικός εξοπλισμός) είναι στην θέση "4L LOCK", δεν μπορείτε να χρησιμοποιήσετε το σύστημα σταθεροποίησης ταχύτητας. Αναφερθείτε στο "Χρησιμοποίηση του

διακόπτη μεταφοράς (προαιρετικός εξοπλισμός) σε αυτό το τμήμα.

### Ενδεικτική λυχνία “CRUISE” (ΣΤΑΘ. ΤΑΧΥΤ.)



CRUISE

52D113

Όταν πιέσετε τον διακόπτη “ON/OFF”, το σύστημα ενεργοποιείται και θα ανάψει η ενδεικτική λυχνία “CRUISE” στον πίνακα των οργάνων.

### Ενδεικτική λυχνία “SET” (ΡΥΘΜΙΣΗ)



SET

65D474

Όταν η ταχύτητα του οχήματος ελέγχεται από το σύστημα ελέγχου σταθερής πορείας, θα ανάψει η ενδεικτική λυχνία “SET” στον πίνακα των οργάνων.

### Προσωρινή αλλαγή ταχύτητας

Όταν διατηρείται η ταχύτητα πορείας, μπορείτε προσωρινά να επιταχύνετε ή να επιβραδύνετε.

Για να επιταχύνετε, πατήστε το πεντάλ επιτάχυνσης. Εάν απομακρύνετε το πόδι σας από το πεντάλ, το όχημά σας θα επιστρέψει στην οριοθετημένη ταχύτητα.

Για να επιβραδύνετε, πατήστε το πεντάλ φρένων. Η καθορισμένη ταχύτητα θα ακυρωθεί και η ενδεικτική λυχνία “SET” θα σβήσει. Για να επαναλάβετε την προηγούμενως καθορισμένη ταχύτητα, πιέστε τον διακόπτη “RES/ACC” (4) και ξαναάψτε την ενδεικτική λυχνία “SET” όταν η ταχύτητα οχήματος υπερβαίνει 45 χλμ/ώρα (28 μίλια/ώρα). Το όχημα θα επιταχύνει και θα διατηρήσει την προηγούμενως καθορισμένη ταχύτητα.

### ΣΗΜΕΙΩΣΗ:

Για όχημα 4-ταχυτήτων αυτόματης μετάδοσης, όταν διατηρείται η ταχύτητα πορείας, δεν μπορείτε να επιβραδύνετε με τη χρήση του φρένου μηχανής εάν μετακινείτε τον μοχλό αλλαγής ταχύτητας από τη θέση “D” στη “3” για όχημα 4-ταχυτήτων αυτόματης μετάδοσης.

Για να επιβραδύνετε ενώ η σταθεροποίηση ταχύτητας είναι ενεργοποιημένη, πατήστε το πεντάλ φρένων ή πιέστε τον διακόπτη “SET/COAST” (3).

### Γιά να αλλάξετε ταχύτητα πορείας

#### Χρήση του πεντάλ επιτάχυνσης

Για να επαναρυθμίσετε σε μια ταχύτερη ταχύτητα πορείας, επιταχύνετε στην επιθυμητή ταχύτητα χρησιμοποιώντας το πεντάλ επιτάχυνσης και πιέστε τον διακόπτη “SET/COAST” (3). Η νέα ταχύτητα θα παραμείνει.

#### Χρήση του πεντάλ φρένων

Για να επαναρυθμίσετε σε μια πιο αργή ταχύτητα πορείας, επιβραδύνετε στην επιθυμητή ταχύτητα χρησιμοποιώντας το πεντάλ φρένων και πιέστε τον διακόπτη “SET/COAST” (3). Η νέα ταχύτητα θα παραμείνει.

#### ΣΗΜΕΙΩΣΗ:

Όταν το πεντάλ φρένων πιέζεται, η ενδεικτική λυχνία “SET” σβήνει μέχρι επαναρυθμιστεί η ταχύτητα πορείας.

#### Χρήση του διακόπτη σταθεροποίησης ταχύτητας

Για να επαναρυθμίσετε σε μια ταχύτερη ταχύτητα πορείας, πιέστε επανειλημμένως ή κρατήστε τον διακόπτη “RES/ACC” (4). Η ταχύτητα του οχήματος θα αυξηθεί σταθερά. Όταν απελευθερώνετε το διακόπτη, η νέα ταχύτητα θα διατηρηθεί.

Για να επαναρυθμίσετε με μια πιο αργή ταχύτητα πορείας, πιέστε επανειλημμένα ή κρατήστε τον διακόπτη “SET/COAST” (3) έως ότου επιβραδύνει το όχημα στην επιθυμητή ταχύτητα, και μετά



απελευθερώστε τον διακόπτη. Η νέα ταχύτητα θα παραμείνει.

**ΣΗΜΕΙΩΣΗ:**

*Μπορείτε να ρυθμίσετε την καθορισμένη ταχύτητα κατά 1,5 χλμ/ώρα (1,0 μίλια/ώρα) περίπου με την γρήγορη πίεση ενός διακόπτη σταθεροποίησης ταχύτητας.*

**Ακύρωση της σταθεροποίησης ταχύτητας**

Η ενδεικτική λυχνία “SET” θα σβήσει και η σταθεροποίηση ταχύτητας θα ακυρωθεί προσωρινά με τις ακόλουθες διαδικασίες:

- Πιέστε τον διακόπτη “CANCEL” (2).
- Πατήστε το πεντάλ φρένου.
- Για χειροκίνητη μετάδοση, πατήστε το πεντάλ συμπλέκτη.
- Για όχημα 4-ταχυτήτων αυτόματης μετάδοσης, μετακινήστε τον μοχλό αλλαγής ταχύτητας στη θέση “2” ή “L”.
- Η ταχύτητα του οχήματος μειώνεται περισσότερο από 20 χλμ/ώρα (12,5 μίλια/ώρα) κάτω από την καθορισμένη ταχύτητα.
- Κάθε φορά μειώνεται η ταχύτητα του οχήματος κάτω από 40 χλμ/ώρα (25 μίλια/ώρα).
- Όταν το όχημα ολισθήσει και το ESP® (εάν υπάρχει) ενεργοποιείται.

Για να επαναλάβετε την προηγούμενως καθορισμένη ταχύτητα, πιέστε τον διακόπτη “RES/ACC” (4) και ανάψτε την ενδεικτική λυχνία “SET”. Επιπλέον, η

ταχύτητα του οχήματος πρέπει να είναι πάνω από 45 χλμ/ώρα (28 μίλια/ώρα) όταν το όχημα δεν είναι στις ανωτέρω συνθήκες.

Για να απενεργοποιηθεί το σύστημα σταθεροποίησης ταχύτητας, πιέστε τον διακόπτη “ON/OFF” (1) και σιγουρευτείτε ότι η ενδεικτική λυχνία “CRUISE” είναι σβηστή.

Επίσης, εάν η ενδεικτική λυχνία δυσλειτουργίας στο συγκρότημα οργάνων ανάψει ή αναβοσβήσει, το σύστημα σταθεροποίησης ταχύτητας θα απενεργοποιηθεί.

**ΣΗΜΕΙΩΣΗ:**

*Εάν κλείνετε το σύστημα σταθεροποίησης ταχύτητας, η προηγούμενως καθορισμένη ταχύτητα στη μνήμη μηδενίζεται. Επαναρρυθμίστε την καθορισμένη ταχύτητά σας.*

**Φρενάρισμα**

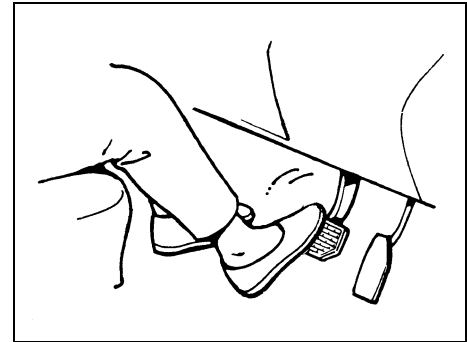

60G165S

Η απόσταση που χρειάζεται το αυτοκίνητο για να ακινητοποιηθεί αυξάνει όσο μεγαλώνει και η ταχύτητά του. Για παράδειγμα, η απόσταση που χρειάζεται για ταχύτητα 60 χλμ/ώρα (37 μίλια/ώρα) είναι 4 φορές μεγαλύτερη από την απόσταση φρεναρίσματος για ταχύτητα 30 χλμ/ώρα (19 μίλια/ώρα). Αρχίστε να φρενάρτε αρκετά πριν από το σημείο που θέλετε να σταματήσετε, και επιβραδύνετε ομαλά για να μην χρειαστεί να φρενάρτε απότομα.

### ΠΡΟΕΙΔΟΠΟΙΗΣΗ

Εάν μπει νερό στα ταμπόρα των φρένων, η απόδοσή τους θα μειωθεί και θα γίνει απρόβλεπτη. Αφού περάσετε από μια περιοχή με νερά ή πλύνετε το κάτω μέρος του αυτοκινήτου σας, δοκιμάστε τα φρένα οδηγώντας με χαμηλή ταχύτητα για να βεβαιωθείτε ότι λειτουργούν φυσιολογικά. Εάν τα φρένα έχουν χάσει την αποτελεσματικότητά τους, στεγνώστε τα πατώντας επαναλαμβανόμενα το πεντάλ των φρένων ενώ οδηγείτε με χαμηλή ταχύτητα, μέχρι να επανέλθει η κανονική τους απόδοση.

### **Φρένα με υποβοήθηση (σερβόφρενο)**

Το αυτοκίνητό σας έχει φρένα με υποβοήθηση. Εάν η υποβοήθηση χαθεί επειδή έσβησε ο κινητήρας ή για κάποια άλλη αιτία, το σύστημα εξακολουθεί να λειτουργεί κανονικά, χάρη στο απόθεμα υποβοήθησης που υπάρχει και μπορείτε να ακινητοποιήσετε κανονικά το αυτοκίνητο, πατώντας μία φορά το πεντάλ των φρένων και κρατώντας το πατημένο. Το απόθεμα υποβοήθησης καταναλώνεται εν μέρει, κάθε φορά που πατάτε το πεντάλ των φρένων. Πατάτε το πεντάλ μαλακά και σταθερά. Μην το πατάτε με συνεχείς και επαναλαμβανόμενες κινήσεις.

### ΠΡΟΕΙΔΟΠΟΙΗΣΗ

Ακόμη και χωρίς υποβοήθηση στο σύστημα των φρένων, μπορείτε να σταματήσετε το αυτοκίνητο πατώντας το πεντάλ των φρένων με μεγαλύτερη δύναμη από ό,τι συνήθως. Μπορεί όμως η απόσταση φρεναρίσματος να είναι μεγαλύτερη.

### **Σύστημα βοήθειας φρεναρίσματος**

Όταν πατάτε απότομα φρένο, το σύστημα βοήθειας φρεναρίσματος το θεωρεί ως στάση έκτακτης ανάγκης και παρέχει περισσότερο ισχυρό φρενάρισμα για έναν οδηγό που δεν μπορεί να συγκρατήσει το πεντάλ των φρένων σταθερά.

### **ΣΗΜΕΙΩΣΗ:**

*Εάν πατήσετε γρήγορα και δυνατά τα φρένα, ίσως ακούσετε έναν μεταλλικό ήχο στο πεντάλ φρένου. Αυτό είναι φυσιολογικό και δείχνει ότι το σύστημα βοήθειας φρεναρίσματος ενεργοποιείται σωστά.*

### **Σύστημα αντιμπλοκαρίσματος των τροχών (ABS)**

Το σύστημα ABS βοηθάει να αποφύγετε το μπλοκάρισμα των τροχών, ελέγχοντας με ηλεκτρονικό τρόπο την πίεση φρεναρίσματος. Σας βοηθάει, επίσης, να διατηρείτε τον έλεγχο του τιμονιού όταν φρενάρете σε ολισθηρές επιφάνειες ή όταν φρενάρете απότομα.

Το σύστημα ABS λειτουργεί αυτόματα, χωρίς να χρειάζεται να διαθέτετε κάποια ειδική τεχνική κατά το φρενάρισμα. Απλώς πατάτε το πεντάλ των φρένων μία φορά χωρίς επαναλαμβανόμενες κινήσεις. Το σύστημα ABS θα ενεργοποιηθεί όποτε αισθανθεί ότι υπάρχει κίνδυνος να μπλοκάρουν οι τροχοί. Μπορείτε να αισθανθείτε το πεντάλι του φρένου να πάλεται ενώ το ABS λειτουργεί.

### **ΣΗΜΕΙΩΣΗ:**

*Το σύστημα ABS δεν λειτουργεί, όταν η ταχύτητα του αυτοκινήτου είναι μικρότερη από 10 χλμ/ώρα (6 μίλια/ώρα).*

**▲ ΠΡΟΕΙΔΟΠΟΙΗΣΗ**

- Σε μερικές περιπτώσεις ολισθηρού οδοστρώματος (όπως σε χαλίκι, ή χιονισμένους δρόμους) η απόσταση ακινητοποίησης για ένα αυτοκίνητο εξοπλισμένο με ABS μπορεί να είναι λίγο μεγαλύτερη από εκείνη ενός αυτοκινήτου με συμβατικό σύστημα φρένων. Σε ένα συμβατικό σύστημα φρένων οι τροχοί που γλυστρούν είναι ικανοί να “γαντζώσουν” στο χαλίκι ή στο χιόνι και να μειωθεί η απόσταση ακινητοποίησης ενώ με το σύστημα ABS ελαχιστοποιείται η αντίσταση του τροχού. Αφήστε μεγαλύτερη απόσταση ασφαλείας όταν οδηγείτε σε μη ασφαλτοστρωμένο οδόστρωμα.
- Σε κανονικά οδοστρώματα, ορισμένοι οδηγοί είναι πιθανόν να έχουν τη δυνατότητα να επιτύχουν μικρότερες αποστάσεις φρεναρίσματος με συμβατικά φρένα από ό,τι με φρένα με σύστημα ABS.

(Συνεχίζεται)

**▲ ΠΡΟΕΙΔΟΠΟΙΗΣΗ**

(Συνεχίζεται)

- Και στις δύο παραπάνω περιπτώσεις, το σύστημα ABS εξακολουθεί να προσφέρει το πλεονέκτημα της διατήρησης του ελέγχου του τιμονιού του αυτοκινήτου. Παρ’ όλα αυτά, έχετε πάντοτε υπόψη σας ότι το σύστημα ABS δεν σας προφυλάσσει από έναν κακό δρόμο ή καιρικές συνθήκες ή εσφαλμένη εκτίμηση οδήγησης. Να είστε προσεκτικοί και να μην οδηγείτε γρηγορότερα απ’ όσο οι συνθήκες ασφαλούς οδήγησης επιτρέπουν.



(1)

ή ABS

(2)



(3)

65D451

- (1) Προειδοποιητική λυχνία ABS Τύπος 1
- (2) Προειδοποιητική λυχνία ABS Τύπος 2
- (3) Προειδοποιητική λυχνία φρένων

**▲ ΠΡΟΕΙΔΟΠΟΙΗΣΗ**

Εάν η προειδοποιητική λυχνία του συστήματος ABS ((1) ή (2)) στο πίνακα οργάνων ανάψει ενώ οδηγείτε και παραμένει αναμμένη, ίσως υπάρχει πρόβλημα στο σύστημα.

Εάν συμβεί αυτό:

- 1) Να κατευθύνετε το αυτοκίνητο στην άκρη του δρόμου και να σταματήσετε προσεκτικά.
- 2) Γυρίστε τον κεντρικό διακόπτη στη θέση “LOCK” και στη συνέχεια ξαναεκινήστε τον κινητήρα.

(Συνεχίζεται)

### ΠΡΟΕΙΔΟΠΟΙΗΣΗ

(Συνεχίζεται)

Εάν η προειδοποιητική λυχνία ανάψει για λίγο και μετά σβήσει, τότε το σύστημα ABS είναι εντάξει. Εάν η προειδοποιητική λυχνία παραμένει αναμμένη, αποτανθείτε αμέσως σε επίσημο αντιπρόσωπο της SUZUKI για την επιθεώρηση του συστήματος. Εάν το σύστημα ABS σταματήσει να λειτουργεί, τότε το σύστημα φρένων του αυτοκινήτου λειτουργεί κανονικά σαν ένα σύστημα φρένων χωρίς ABS.

### ΠΡΟΕΙΔΟΠΟΙΗΣΗ

Εάν η προειδοποιητικές λυχνίες του συστήματος ABS ((1) ή (2)) και των φρένων (3) ανάψουν ταυτόχρονα ενώ οδηγείτε τότε το σύστημα ABS και το σύστημα πίεσης των πίσω φρένων έχουν πρόβλημα. Σ'αυτήν την περίπτωση οι πίσω τροχοί μπορεί να γλυστρήσουν ή το αυτοκίνητο κατά το φρενάρισμα να σπινιάρει στην χειρότερη περίπτωση σ'ένα ολισθηρό δρόμο ή όταν φρενάρετε απότομα ακόμα και σε ξηρό πλακόστρωτο δρόμο. Απευθυνθείτε αμέσως σε ένα Επίσημο Συνεργείο SUZUKI για να ελέγξει το σύστημα. Οδηγήστε προσεκτικά χωρίς να χρησιμοποιείτε απότομα τα φρένα.

### Πώς λειτουργεί το σύστημα ABS:

Ένας ηλεκτρονικός υπολογιστής παρακολουθεί συνεχώς την ταχύτητα περιστροφής των τροχών του αυτοκινήτου. Όταν φρενάρετε, ο υπολογιστής αυτός συγκρίνει τις μεταβολές της ταχύτητας των τροχών. Εάν οι τροχοί φρενάρουν ξαφνικά, υποδηλώνοντας συνθήκες μπλοκαρίσματος, ο υπολογιστής θα μεταβάλει την πίεση φρεναρίσματος αρκετές φορές κάθε δευτερόλεπτο, για να αποτρέψει το μπλοκάρισμα των τροχών. Όταν ξεκινάτε το όχημά σας ή όταν επιταχύνετε μετά από μια απότομη στάση, μπορείτε να ακούσετε έναν στιγμιαίο ήχο του κινητήρα ή έναν κροταλιστό ήχο καθώς το σύστημα επαναρυθμίζεται ή ελέγχεται από μόνο του.

### ΠΡΟΕΙΔΟΠΟΙΗΣΗ

Το σύστημα ABS μπορεί να μη λειτουργήσει κανονικά εάν έχετε τοποθετήσει ελαστικά ή ζάντες διαφορετικά από εκείνα που συνιστά ο κατασκευαστής σε αυτό το βιβλίο οδηγιών χρήσης. Αυτό συμβαίνει επειδή το σύστημα ABS λειτουργεί συγκρίνοντας τις μεταβολές στην ταχύτητα των τροχών και παρακολουθώντας την επιβράδυνση του αυτοκινήτου. Όταν αντικαθιστάτε τα ελαστικά ή τις ζάντες του αυτοκινήτου σας, χρησιμοποιείτε μόνο εκείνα που συνιστά ο κατασκευαστής σε αυτό το βιβλίο οδηγιών χρήσης.

## Ηλεκτρονικό πρόγραμμα σταθερότητας (ESP®)

### (προαιρετικός εξοπλισμός)

Το ESP® είναι ένα καταχωρημένο εμπορικό σήμα της Daimler AG.

Το πρόγραμμα ηλεκτρονικής σταθερότητας (ESP®) βοηθά στο να ελέγξετε το όχημα κατά τη διάρκεια στροφής εάν οι μπροστινοί ή πίσω τροχοί ολισθαίνουν. Σας βοηθά επίσης στη διατήρηση του κρατήματος κατά την επιτάχυνση σε χαλαρές ή ολισθηρές οδικές επιφάνειες. Αυτό το κάνει με τη ρύθμιση της απόδοσης της μηχανής, και με επιλεκτική χρήση των φρένων. Επιπλέον, το ESP® βοηθά στην αποφυγή της πλαγιολίσθησης με τον έλεγχο του φρεναρίσματος.

### ΠΡΟΕΙΔΟΠΟΙΗΣΗ

Το ESP® δεν μπορεί να βελτιώσει την σταθερότητα οδήγησης του οχήματος σε όλες τις περιστάσεις και δεν ελέγχει ολόκληρο το σύστημα φρένων του οχήματός σας. Το ESP® δεν μπορεί αποτρέψει τα ατυχήματα, συμπεριλαμβανομένων εκείνων που προκύπτουν από υπερβολική ταχύτητα στις στροφές, ή υδατοολίσθηση. Μόνο ένας ασφαλής και προσεκτικός οδηγός μπορεί να αποτρέψει τα ατυχήματα. Οι ικανότητες ενός οχήματος εξοπλισμένου με ESP® δεν πρέπει ποτέ να χρησιμοποιηθούν σαν υποκατάστατο της προσεκτικής οδήγησης.

Το ESP® έχει τα ακόλουθα τρία συστήματα:

### Σύστημα ελέγχου σταθερότητας

Το σύστημα ελέγχου σταθερότητας του οχήματος βοηθά στην παροχή του ολοκληρωμένου έλεγχου των συστημάτων όπως το αντικλειδωμά των φρένων, ο έλεγχος κρατήματος, ο έλεγχος μηχανής, κ.λπ.. Αυτό το σύστημα αυτόματα ελέγχει τα φρένα και τη μηχανή για να βοηθήσει στην αποτροπή της πλαγιολίσθησης του οχήματος κατά την αλλαγή κατεύθυνσης σε ολισθηρό οδόστρωμα ή όταν «κόβετε» το τιμόνι απότομα.

### Σύστημα ελέγχου κρατήματος

Το σύστημα ελέγχου κρατήματος αυτόματα βοηθά στην αποτροπή της περιστροφής των τροχών όταν το όχημα εκκινά ή επιταχύνεται σε ολισθηρά οδοστρώματα. Το σύστημα λειτουργεί μόνο εάν ανιχνεύσει ότι μερικοί από τους τροχούς στρέφονται στο κενό ή αρχίζουν να χάνουν έλξη. Όταν αυτό συμβεί, το σύστημα ενεργοποιεί τα μπρος ή τα πίσω φρένα και μειώνει τη ισχύ της μηχανής για να περιοριστεί το σπινιάρισμα των τροχών.

### ΣΗΜΕΙΩΣΗ:

*Μπορείτε να ακούσετε έναν κροταλιστό ήχο στο διαμέρισμα της μηχανής για μερικά δευτερόλεπτα όταν αρχίζετε τη μηχανή ή αμέσως αφότου το όχημα αρχίζει να κινείται. Αυτό σημαίνει ότι τα ανωτέρω συστήματα βρίσκονται σε λειτουργία*

## ΟΔΗΓΩΝΤΑΣ ΤΟ ΑΥΤΟΚΙΝΗΤΟ ΣΑΣ

αυτοεξέταση. Αυτός ο ήχος δεν φανερώνει δυσλειτουργία.

### Σύστημα αντιμπλοκαρίσματος των τροχών (ABS)

Το σύστημα ABS βοηθάει να αποφύγετε το μπλοκάρισμα των τροχών, ελέγχοντας με ηλεκτρονικό τρόπο την πίεση φρεναρίσματος. Σας βοηθάει, επίσης, να διατηρείτε τον έλεγχο του τιμονιού όταν φρενάρετε σε ολισθηρές επιφάνειες ή όταν φρενάρετε απότομα. Το ABS εργάζεται αυτόματα, έτσι δεν είναι απαραίτητο να χρησιμοποιήσετε καθόλου κάποια ειδική τεχνική φρεναρίσματος. Απλώς πατάτε το πεντάλ των φρένων μία φορά χωρίς επαναλαμβανόμενες κινήσεις. Το σύστημα ABS θα ενεργοποιηθεί όποτε αισθανθεί ότι υπάρχει κίνδυνος να μπλοκάρουν οι τροχοί. Μπορείτε να αισθανθείτε το πεντάλι του φρένου να πάλεται ενώ το ABS λειτουργεί.

(Για περισσότερες πληροφορίες σχετικά με το ABS, δείτε “Φρενάρισμα” στο τμήμα “ΟΔΗΓΩΝΤΑΣ ΤΟ ΑΥΤΟΚΙΝΗΤΟ ΣΑΣ”).

#### ΣΗΜΕΙΩΣΗ:

Εάν το σύστημα ABS ενεργοποιείται, μπορεί να ακούσετε έναν αμβλύ μεταλλικό θόρυβο ή/και να αισθανθείτε την κύμανση στο πεντάλι του φρένου. Αυτό είναι φυσιολογικό και δείχνει ότι η πίεση του υγρού των φρένων ελέγχεται κατάλληλα.

### ⚠️ ΠΡΟΕΙΔΟΠΟΙΗΣΗ

- Το ESP® μπορεί να μην λειτουργήσει σωστά εάν χρησιμοποιούνται τροχοί ή ελαστικά διαφορετικά από εκείνα που διευκρινίζονται στο εγχειρίδιο του ιδιοκτήτη. Όταν αντικαθιστάτε τα ελαστικά ή τις ζάντες του αυτοκινήτου σας, χρησιμοποιείτε μόνο εκείνα που συνιστά ο κατασκευαστής σε αυτό το βιβλίο οδηγιών χρήσης.
- Το ESP® μπορεί να μην λειτουργήσει σωστά εάν τα ελαστικά δεν είναι φουσκωμένα στην συστηνόμενη πίεση φουσκώματος.
- Το ESP® μπορεί να μην λειτουργήσει σωστά εάν τα ελαστικά έχουν τοποθετηθεί αντιολισθητικές αλυσίδες.
- Το ESP® μπορεί να μην λειτουργήσει σωστά εάν τα ελαστικά είναι υπερβολικά φθαρμένα. Βεβαιωθείτε ότι αντικαθιστάτε τα ελαστικά όταν οι δείκτες φθοράς πέλματος του ελαστικού στα αυλάκια εμφανιστούν στην επιφάνεια του ελαστικού.
- Το ESP® δεν είναι υποκατάστατο των χειμερινών ελαστικών ή των αλυσίδων σε χιονισμένο οδόστρωμα.

### ⚠️ ΠΡΟΕΙΔΟΠΟΙΗΣΗ

- Το ESP® μπορεί να μην λειτουργήσει σωστά εάν εξαρτήματα σχετικά με τη μηχανή όπως ο σιγαστήρας δεν είναι αντίστοιχα με τον πρότυπο εξοπλισμό ή είναι υπερβολικά εκφυλισμένα.
- Μην τροποποιήτε την ανάρτηση του οχήματος δεδομένου ότι το ESP® ίσως να μην μπορεί να λειτουργήσει σωστά.

Οι φωτεινές ενδείξεις ESP® περιγράφονται κατωτέρω:

### Φωτεινή ένδειξη ΟΛΙΣΘΗΣΗΣ



79K019

Η ενδεικτική λυχνία ΟΛΙΣΘΗΣΗ στη συστοιχία οργάνων αναβοσβήνει 5 φορές ανά δευτερόλεπτο όταν ενεργοποιείται ένα από τα ακόλουθα συστήματα.

- Σύστημα ελέγχου σταθερότητας
- Σύστημα ελέγχου κρατήματος
- Σύστημα ελέγχου κατηφορικής πορείας λόφου (προαιρετικός εξοπλισμός)

#### ΠΡΟΣΟΧΗ

Εάν η φωτεινή ένδειξη ΟΛΙΣΘΗΣΗΣ ανάβει και παραμένει αναμμένη κατά την οδήγηση, μπορεί να είναι κάποια δυσλειτουργία των συστημάτων ESP® (εκτός από τα ABS). Πρέπει να ζητήσετε να επιθεωρηθούν τα συστήματα από εξουσιοδοτημένο αντιπρόσωπο της SUZUKI.

#### ΣΗΜΕΙΩΣΗ:

Όταν η φωτεινή ένδειξη ΟΛΙΣΘΗΣΗΣ ανάβει και παραμένει αναμμένη κατά την οδήγηση, δείχνοντας κάποια δυσλειτουργία

των συστημάτων ESP® (εκτός από τα ABS), το σύστημα φρένων θα λειτουργήσει σαν συνηθισμένο ABS χωρίς πρόσθετες λειτουργίες ESP®.

#### ΣΗΜΕΙΩΣΗ:

Όταν αποσυνδέετε και επανασυνδέετε τη μπαταρία, οι λειτουργίες του συστήματος ESP® εκτός από τα ABS θα απενεργοποιηθούν και η φωτεινή ένδειξη ολίσθησης θα αναβοσβήνει 1 φορά ανά δευτερόλεπτο. Σε αυτή την περίπτωση, χρησιμοποιείτε την ακόλουθη διαδικασία για να επανενεργοποιήσετε τα συστήματα ESP®.

- 1) Οδηγήστε το όχημά σας κατ' ευθείαν μπροστά χωρίς ολίσθηση ελαστικών με μια ταχύτητα μεγαλύτερη από περίπου 15 χλμ/ώρα (9 μίλια/ώρα) για λίγα δευτερόλεπτα.
- 2) Η φωτεινή ένδειξη ολίσθησης θα σβήσει και τα συστήματα ESP® (εκτός από τα ABS) θα επανενεργοποιηθούν.

Μπορεί να πάρει περισσότερο από λίγα δευτερόλεπτα προτού η φωτεινή ένδειξη ολίσθησης σβήσει εξαρτώμενη από την κατάσταση του οδοστρώματος.

### Προειδοποιητική ένδειξη “ESP”



66J031

Όταν τα συστήματα ESP® (εκτός από τα ABS) έχουν μια δυσλειτουργία συστήματος, η φωτεινή ένδειξη “ESP” στη συστοιχία οργάνων ανάβει.

#### ΠΡΟΣΟΧΗ

Εάν η φωτεινή ένδειξη προειδοποίησης “ESP” ανάβει, ή παραμένει αναμμένη κατά την οδήγηση, αυτό μπορεί να είναι μια δυσλειτουργία των συστημάτων ESP® (εκτός από τα ABS). Πρέπει να ζητήσετε να επιθεωρηθούν τα συστήματα από εξουσιοδοτημένο αντιπρόσωπο της SUZUKI.

#### ΣΗΜΕΙΩΣΗ:

Όταν η φωτεινή ένδειξη προειδοποίησης “ESP” ανάβει, ή παραμένει αναμμένη κατά την οδήγηση, δείχνοντας κάποια δυσλειτουργία των συστημάτων ESP® (εκτός από ABS), το σύστημα φρένων θα λειτουργήσει ως συνηθισμένο ABS που δεν έχει καθόλου πρόσθετες λειτουργίες ESP®.

### ΣΗΜΕΙΩΣΗ:

Η οθόνη πληροφοριών δείχνει το μήνυμα προειδοποίησης και ένδειξης όταν αυτή η λυχνία ανάβει.

### Φωτεινή ένδειξη “ESP OFF”



66J032

Πρέπει να ανάψετε το ESP® κατά τη διάρκεια της συνηθισμένης σας οδήγησης, έτσι ώστε να έχετε τα οφέλη από όλα τα συστήματα ESP®.

Μπορεί να χρειαστεί να σβήσετε τα συστήματα ESP® (εκτός από τα ABS) εάν το όχημά σας είναι κολλημένο στην άμμο, τη λάσπη, ή το χιόνι, ή όταν οδηγείτε σε ακραίες συνθήκες εκτός οδοστρώματος όπου το σπινιάρισμα των τροχών είναι απαραίτητο.

### Διακόπτης “ESP OFF” (χωρίς έλεγχο κατηφορικής πορείας λόφου)

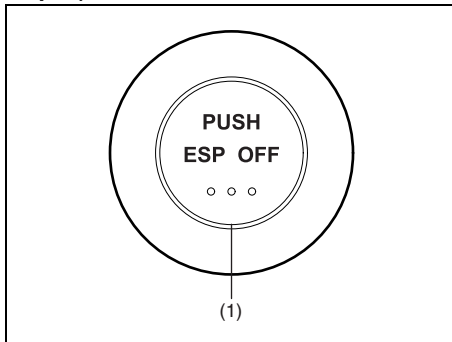

78K045

### (με τον έλεγχο κατηφορικής πορείας λόφου)

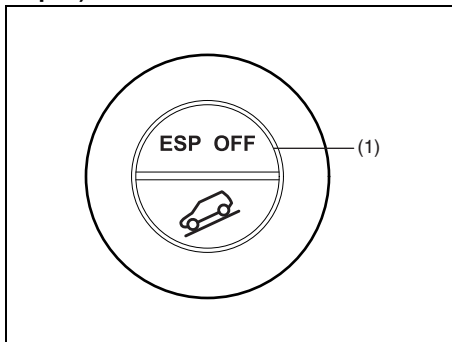

78K046

(1) Διακόπτης “ESP OFF”

Όταν ο διακόπτης “ESP OFF” που βρίσκεται το κέντρο του πίνακα οργάνων ωθείται και κρατείται για να σβήσει τα συστήματα ESP® (εκτός από τα ABS), η φωτεινή ένδειξη “ESP OFF” στη συστοιχία οργάνων ανάβει.

Όταν ωθείτε και κρατάτε πάλι το διακόπτη “ESP OFF”, η φωτεινή ένδειξη “ESP OFF” θα σβήσει και όλα τα συστήματα ESP® θα ενεργοποιηθούν.

### ΣΗΜΕΙΩΣΗ:

- Όταν η ταχύτητα του οχήματος είναι μεγαλύτερη από περίπου 30 χλμ/ώρα (19 μίλια/ώρα), τα συστήματα ESP® (εκτός από τα ABS) θα ανάψουν αυτόματα και η φωτεινή ένδειξη “ESP OFF” θα σβήσει.
- Όταν ο διακόπτης μετάδοσης (εάν εξοπλίζεται) είναι γυρισμένος στη θέση “4L LOCK”, τα συστήματα ESP® (εκτός από τα ABS) θα ακυρωθούν για να παράσχουν βελτιωμένη έλξη στο όχημα, και η φωτεινή ένδειξη “ESP OFF” θα ανάψει.
- Όταν ο διακόπτης μετάδοσης (εάν εξοπλίζεται) είναι γυρισμένος στη θέση “4L LOCK”, ο έλεγχος ανακοπής πρόσφυσης μπορεί να ενεργοποιηθεί. Ο έλεγχος ανακοπής πρόσφυσης φρενάρει τον περιδινούμενο τροχό για να διανείμει τη ισχύ κίνησης στους άλλους τροχούς για αυξανόμενη δυνατότητα αναρρίχησης ή για καλύτερη απόδοση σε ένα κυματιστό λόφο ή μια ολισθηρή επιφάνεια.



- Εάν τα συστήματα ESP® λειτουργούν συνεχώς, όπως κατά τον οδήγηση σε ολισθηρά οδοστρώματα, οι λειτουργίες ελέγχου πρόσφυσης των συστημάτων ESP® μπορούν να ακυρωθούν προσωρινά για αποφυγή της υπερθέρμανσης των τακακίων φρένων, και η φωτεινή ένδειξη “ESP OFF” θα ανάψει. Μετά από μια μικρή χρονική περίοδο, τα συστήματα ESP® (εκτός από τα ABS) θα ανάψουν αυτόματα και η φωτεινή ένδειξη “ESP OFF” θα σβήσει.
- Εάν το όχημά σας είναι εξοπλισμένο με ένα σύστημα ελέγχου κατηφορικής πορείας λόφου και ένα σύστημα ελέγχου κρατήματος λόφου, αυτά τα συστήματα δεν θα απενεργοποιηθούν όταν ο διακόπτης “ESP OFF” πατηθεί για να απενεργοποιηθούν τα συστήματα ESP®.

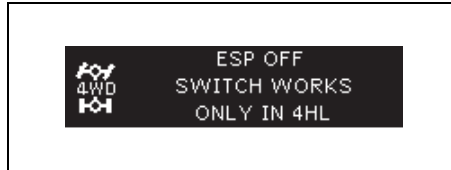

79K084

**ΣΗΜΕΙΩΣΗ:**

Εάν πιάσετε τον διακόπτη “ESP OFF” όταν είναι ο διακόπτης μετάδοσης στη θέση “4H”, τα συστήματα ESP® δεν θα απενεργοποιηθούν, και το μήνυμα που εμφανίζεται στην ανωτέρω εικόνα θα εμφανιστεί στην οθόνη πληροφοριών. Πρέπει να γυρίσετε τον διακόπτη μετάδοσης στη θέση “4H LOCK (ΚΛΕΙΔΩΜΑ 4H)” για να απενεργοποιήσετε τα συστήματα ESP®. Αναφερθείτε στο “Χρησιμοποίηση του διακόπτη μεταφοράς” σε αυτό το τμήμα.

**Φωτεινή ένδειξη προειδοποίησης ABS/ Φωτεινή ένδειξη προειδοποίησης συστήματος φρένων**

Δείτε “Φρενάρισμα” στο τμήμα “ΟΔΗΓΩΝΤΑΣ ΤΟ ΑΥΤΟΚΙΝΗΤΟ ΣΑΣ”.

**Σύστημα ελέγχου κατηφορικής πορείας λόφου (προαιρετικός εξοπλισμός)**

Το σύστημα ελέγχου κατηφορικής πορείας λόφου είναι σχεδιασμένο για να μειώνει το φόρτο εργασίας του οδηγού όταν κατεβαίνει απόκρημνούς, ανώμαλους και/ή ολισθηρούς λόφους όπου το όχημα δεν μπορεί να αποκόπτεi αρκετή ταχύτητα από το φρένο μηχανής και μόνο. Το σύστημα ελέγχου κατηφορικής πορείας λόφου βοηθά στο να ελεγχθεί η ταχύτητα του οχήματος με αυτόματη δέσμευση των φρένων του οχήματος, όπως απαιτούνται, έτσι μπορείτε να επικεντρωθείτε στην οδήγηση του οχήματος.

**▲ ΠΡΟΕΙΔΟΠΟΙΗΣΗ**

Μην στηριχθείτε υπερβολικά στο σύστημα ελέγχου κατηφορικής πορείας λόφου. Το σύστημα ελέγχου κατηφορικής πορείας λόφου ίσως να μην ελέγξει την ταχύτητα οχήματος σε έναν λόφο υπό όλες τις συνθήκες φορτίου ή δρόμου. Πάντα να είστε σε ετοιμότητα για να ελέγξετε την ταχύτητα του οχήματος με την εφαρμογή των φρένων. Παράληψη να δώσετε προσοχή και να ελέγξετε στη ταχύτητα οχήματος χρησιμοποιώντας τα φρένα όταν χρειάζεται μπορεί να προκαλέσει απώλεια ελέγχου ή ατύχημα.

### Διακόπτης ελέγχου κατηφορικής πορείας λόφου

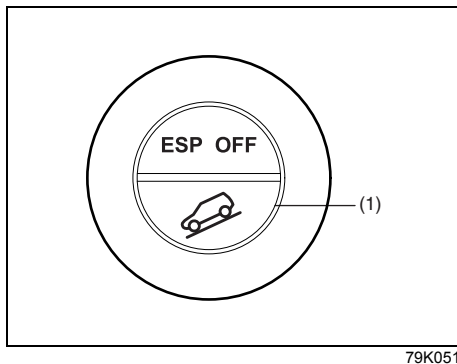

79K051

#### (1) Διακόπτης ελέγχου κατηφορικής πορείας λόφου

Για να ενεργοποιήσετε το σύστημα ελέγχου κατηφορικής πορείας λόφου:

- 1) Γυρίστε το διακόπτη μεταφοράς στη θέση "4H LOCK" ή "4L LOCK".
- 2) Μετακινήστε τον μοχλό αλλαγής ταχύτητας σε μια ταχύτητα μπροστινής ή πίσω κίνησης.
- 3) Πιέστε τον διακόπτη ελέγχου κατηφορικής πορείας λόφου (1) όταν η ταχύτητα οχήματος είναι κάτω από 25 χλμ/ώρα (15 μίλια/ώρα). Ο δείκτης ελέγχου κατηφορικής πορείας λόφου στη συστοιχία οργάνων θα ενεργοποιηθεί και το σύστημα ελέγχου κατηφορικής πορείας λόφου θα ενεργοποιηθεί.

Εάν ο διακόπτης μετάδοσης είναι στη θέση "4H LOCK (ΚΛΕΙΔΩΜΑ 4H)", η ταχύτητα οχήματος διατηρείται στα περίπου 10 χλμ/ώρα (6 μίλια/ώρα) όταν κατεβαίνετε έναν λόφο.

Εάν ο διακόπτης μετάδοσης είναι στη θέση "4L LOCK (ΚΛΕΙΔΩΜΑ 4L)", η ταχύτητα οχημάτων διατηρείται στα περίπου 5 χλμ/ώρα (3 μίλια/ώρα) όταν κατεβαίνετε έναν λόφο.

Τα φώτα φρένων/τα πίσω φανάρια ανάβουν και η ενδεικτική λυχνία ολίσθησης αναβοσβήνει όσο το σύστημα ελέγχου κατηφορικής πορείας λόφου εφαρμόζεται στα φρένα για να διατηρηθεί η ταχύτητα του οχήματος.

Εάν το πεντάλ γκαζιού ή φρένου είναι πατημένο ενώ το σύστημα ελέγχου κατηφορικής πορείας λόφου ενεργοποιείται, το σύστημα θα σταματήσει να λειτουργεί προσωρινά. Μόλις το πεντάλ γκαζιού ή φρένου απελευθερωθεί, το σύστημα ελέγχου κατηφορικής πορείας λόφου αρχίζει να λειτουργεί πάλι εάν οι συνθήκες λειτουργίας ελέγχου κατηφορικής πορείας λόφου εκπληρώνονται. Εντούτοις, όταν η ταχύτητα οχήματος υπερβαίνει τα 25 χλμ/ώρα (15 μίλια/ώρα), το σύστημα ελέγχου κατηφορικής πορείας λόφου θα απενεργοποιηθεί αυτόματα.

Για να απενεργοποιήσετε το σύστημα ελέγχου κατηφορικής πορείας λόφου, πιέστε τον διακόπτη ελέγχου κατηφορικής πορείας λόφου πάλι.

### ΠΡΟΣΟΧΗ

- Όταν το σύστημα ελέγχου κατωφέρειας χρησιμοποιείται συνεχόμενα για μεγάλο χρονικό διάστημα, η θερμοκρασία του συστήματος φρένων μπορεί να αυξηθεί και το σύστημα ελέγχου κατωφέρειας μπορεί να απενεργοποιηθεί προσωρινά για να προστατευθεί η συσκευή του συστήματος φρένων. Η ένδειξη ελέγχου κατωφέρειας αναβοσβήνει για να σας ειδοποιήσει ότι το σύστημα έχει απενεργοποιηθεί. Πατήστε το πεντάλ φρένου και σταματήστε το όχημα σε μια ασφαλή θέση. Όταν η θερμοκρασία του συστήματος φρένων πέσει, η ένδειξη ελέγχου κατηφορικής πορείας λόφου θα ανάψει και το σύστημα ενεργοποιείται πάλι.
- Το σύστημα ελέγχου κατωφέρειας μπορεί να ενεργοποιηθεί όταν ο μοχλός αλλαγής ταχύτητας είναι στη θέση "N (Νεκρά)", αλλά το φρενάρισμα μηχανής δεν θα λειτουργήσει. Πάντα χρησιμοποιήστε το σύστημα ελέγχου κατωφέρειας με τον μοχλό αλλαγής ταχύτητας σε μια εμπρόςθια ή οπίσθια ταχύτητα.

### ΣΗΜΕΙΩΣΗ:

Ίσως ακούσετε έναν ήχο από τη μηχανή όταν ενεργοποιείται το σύστημα ελέγχου κατηφορικής πορείας λόφου. Αυτός ο ήχος είναι φυσιολογικός και δεν υποδηλώνει κάποια δυσλειτουργία.

### Ενδεικτική λυχνία ελέγχου κατηφορικής πορείας λόφου

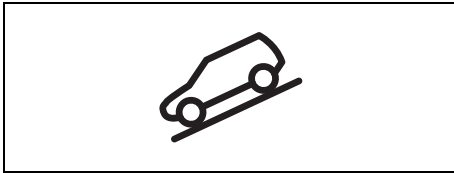

79K050

Όταν ο διακόπτης ανάφλεξης γυρίζει στην θέση με την ένδειξη "ON", αυτή η φωτεινή ένδειξη ανάβει σύντομα ώστε να είστε σε θέση ελέγξετε ότι αυτή λειτουργεί.

Όταν πιέζετε τον διακόπτη ελέγχου κατωφέρειας και οι συνθήκες λειτουργίας ελέγχου κατωφέρειας εκπληρώνονται, η λυχνία ελέγχου κατωφέρειας ανάβει. Εάν η λυχνία ελέγχου κατωφέρειας αναβοσβήνει, ο έλεγχος κατωφέρειας δεν θα ενεργοποιηθεί.

### ΣΗΜΕΙΩΣΗ:

Εάν η ένδειξη ελέγχου κατωφέρειας αναβοσβήνει όταν πιέζετε τον διακόπτη ελέγχου κατωφέρειας, οι ακόλουθες συνθήκες δεν μπορούν να εκπληρωθούν.

- Ο διακόπτης μεταφοράς είναι στη θέση "4H LOCK (ΚΛΕΙΔΩΜΑ)" ή "4L LOCK (ΚΛΕΙΔΩΜΑ)"
- Ο μοχλός αλλαγής ταχύτητας είναι σε μια εμπρόσθια ή οπίσθια ταχύτητα
- Η ταχύτητα οχήματος είναι κάτω από 25 χλμ/ώρα (15 μίλια/ώρα)
- Το σύστημα φρένων είναι κάτω από την κανονική λειτουργούσα θερμοκρασία

### ΣΗΜΕΙΩΣΗ:

Εάν εμφανίζεται κάποια από τις ακόλουθες συνθήκες, μπορεί να υπάρχει κάποιο πρόβλημα με το σύστημα ελέγχου κατωφέρειας ή το σύστημα ESP®. Επιθεωρήστε το όχημά σας από έναν εξουσιοδοτημένο εμπορικό αντιπρόσωπο της SUZUKI.

- Η ένδειξη ελέγχου κατωφέρειας δεν ανάβει ή δεν αναβοσβήνει όταν πιέζετε τον διακόπτη ελέγχου κατωφέρειας.
- Η ένδειξη ελέγχου κατωφέρειας θα είναι αναμμένη συνέχεια όταν οδηγείτε χωρίς να πιέζετε τον διακόπτη ελέγχου κατωφέρειας.



79K072

Εάν το μήνυμα που φαίνεται στην ανωτέρω εικόνα εμφανιστεί στην οθόνη

πληροφοριών, ίσως υπάρχει κάποιο πρόβλημα με το σύστημα ελέγχου κατηφορικής πορείας λόφου και το σύστημα ελέγχου κρατήματος λόφου. Επιθεωρήστε το όχημά σας από έναν εξουσιοδοτημένο εμπορικό αντιπρόσωπο της SUZUKI.

### ΣΗΜΕΙΩΣΗ:

Δεν μπορείτε να ενεργοποιήσετε το σύστημα ελέγχου κατηφορικής πορείας λόφου ενώ αυτό το μήνυμα εμφανίζεται.

### Σύστημα ελέγχου κρατήματος λόφου (προαιρετικός εξοπλισμός)

Το σύστημα ελέγχου κρατήματος λόφου είναι σχεδιασμένο για να σας βοηθήσει στην έναρξη ανάβασης σε απόκρημνους ή ολισθηρούς λόφους. Όταν αρχίζετε να ανεβαίνετε έναν λόφο, το σύστημα υποβοηθά στο να αποτραπεί το όχημα από το να κυλήσει προς τα κάτω για λίγο (για 2 δευτερόλεπτα περίπου) ενώ κινείτε το πόδι σας από το πεντάλ φρένων στο πεντάλ επιτάχυνσης.

#### ▲ ΠΡΟΕΙΔΟΠΟΙΗΣΗ

- Μην στηριχθείτε υπερβολικά στο σύστημα ελέγχου κατηφορικής πορείας λόφου. Το σύστημα ελέγχου κρατήματος λόφου ίσως να μην αποτρέψει το όχημα από να κυλήσει προς τα κάτω σε έναν λόφο υπό όλες τις συνθήκες φορτίου ή δρόμου. Πάντα να είστε σε ετοιμότητα να πατήσετε το πεντάλ φρένου για να αποτρέψετε το όχημα από να κυλήσει προς τα κάτω. Παράληψη να δώσετε προσοχή και να πατήσετε το πεντάλ φρένου για να κρατήσετε το όχημα σε έναν λόφο όταν χρειάζεται, μπορεί να προκαλέσει απώλεια ελέγχου ή ατύχημα.

(Συνεχίζεται)

#### ▲ ΠΡΟΕΙΔΟΠΟΙΗΣΗ

(Συνεχίζεται)

- Το σύστημα ελέγχου ανωφέρειας δεν έχει σχεδιαστεί για να σταματήσει το όχημα πάνω σε έναν λόφο.
- Αφού απελευθερώσατε το πόδι σας από το πεντάλ φρένων, ξεκινήστε το όχημα για να κινηθείτε αμέσως προς τα πάνω. Εάν απελευθερώσετε το πόδι σας από το πεντάλ φρένων πάνω από 2 δευτερόλεπτα, το σύστημα ελέγχου ανωφέρειας θα ακυρωθεί. Σε αυτή την περίπτωση, το όχημα μπορεί να κυλήσει προς τα κάτω ανάλογα με το βαθμό της κλίσης το οποίο μπορεί να οδηγήσει σε ατύχημα. Και, η μηχανή μπορεί να σταματήσει και η ηλεκτρική υποβοήθηση για την οδήγηση και τα φρένα δεν θα λειτουργήσουν έτσι η οδήγηση και το φρενάρισμα θα είναι πιο πολύ δύσκολα από συνήθως το οποίο μπορεί να οδηγήσει σε ατύχημα ή ζημιά στο όχημα.

Το σύστημα ελέγχου ανωφέρειας ενεργοποιείται για 2 δευτερόλεπτα περίπου εάν το πόδι σας μετακινείται από το πεντάλ φρένων όταν όλες οι ακόλουθες συνθήκες εκπληρωθούν.

- 1) Ο διακόπτης μεταφοράς είναι σε μια θέση άλλη εκτός από την "N".
- 2) Ο μοχλός αλλαγής ταχυτήτων είναι σε μια θέση μπροστινής ή πίσω κίνησης.
- 3) Το φρένο στάθμευσης απελευθερώνεται.

#### ΣΗΜΕΙΩΣΗ:

Ίσως ακούσετε έναν ήχο από τη μηχανή όταν ενεργοποιείται το σύστημα ελέγχου κρατήματος λόφου. Αυτός ο ήχος είναι φυσιολογικός και δεν υποδηλώνει κάποια δυσλειτουργία.



ESP HILL HOLD DISABLED

79K072

Εάν το μήνυμα που φαίνεται στην ανωτέρω εικόνα εμφανιστεί στην οθόνη πληροφοριών, ίσως υπάρχει κάποιο πρόβλημα με το σύστημα ελέγχου κατηφορικής πορείας λόφου και το σύστημα ελέγχου κρατήματος λόφου. Επιθεωρήστε το όχημά σας από έναν εξουσιοδοτημένο εμπορικό αντιπρόσωπο της SUZUKI.

#### ΣΗΜΕΙΩΣΗ:

Το σύστημα ελέγχου κρατήματος λόφου δεν θα ενεργοποιηθεί ενώ αυτό το μήνυμα εμφανίζεται.

## ΣΥΜΒΟΥΛΕΣ ΟΔΗΓΗΣΗΣ

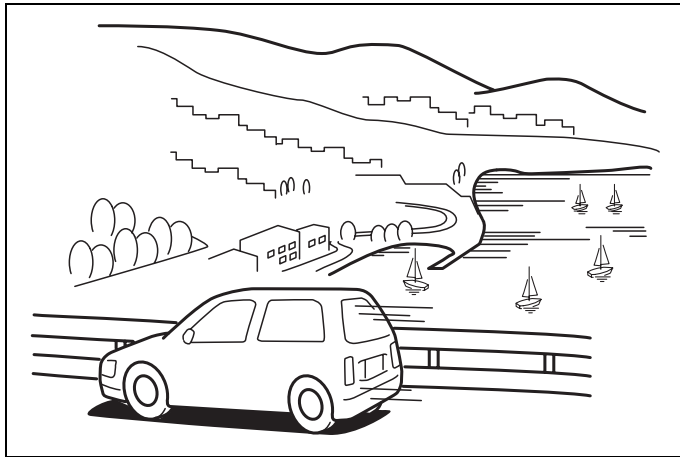

60G409

Σημαντικά χαρακτηριστικά του αυτοκινήτου που πρέπει να γνωρίζετε .....	4-1
Ροντάρισμα .....	4-3
Καταλύτης (προαιρετικός εξοπλισμός) .....	4-4
Για καλύτερη οικονομία καυσίμου .....	4-5
Οδήγηση σε ασφαλτο .....	4-6
Οδήγηση εκτός δρόμου .....	4-7

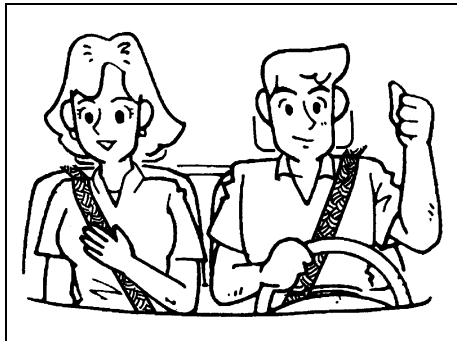

65D231S

### ▲ ΠΡΟΕΙΔΟΠΟΙΗΣΗ

- Πρέπει να φοράτε πάντοτε τις ζώνες ασφαλείας. Ακόμη κι αν υπάρχουν αερόσακοι στις μπροστινές θέσεις, ο οδηγός και όλοι οι επιβάτες πρέπει να είναι πάντοτε σωστά δεμένοι με τις ζώνες ασφαλείας. Βλέπε κεφάλαιο “Ζώνες ασφαλείας και συστήματα συγκράτησης παιδιών” για οδηγίες σωστής χρήσης των ζωνών ασφαλείας.
- Μην οδηγείτε ποτέ υπό την επήρεια αλκοόλ ή άλλων ουσιών. Το αλκοόλ και τα φάρμακα μπορεί να επηρεάσουν σοβαρά την ικανότητα σας για ασφαλή οδήγηση, αυξάνοντας κατακόρυφα τον κίνδυνο τραυματισμού. Θα πρέπει να αποφεύγετε την οδήγηση όταν είστε κουρασμένοι, άρρωστοι, εκνευρισμένοι ή αγχωμένοι.

## Σημαντικά χαρακτηριστικά του αυτοκινήτου που πρέπει να γνωρίζετε

### ▲ ΠΡΟΕΙΔΟΠΟΙΗΣΗ

Το πολυμορφικό αυτοκίνητο έχει διαφορετικά χαρακτηριστικά οδηγικής συμπεριφοράς από ένα συμβατικό επιβατικό αυτοκίνητο. Για την ασφάλεια τόσο την δική σας όσο και των επιβατών, παρακαλούμε όπως διαβάσετε το επόμενο κεφάλαιο με προσοχή.

Τα πολλαπλών χρήσεων αυτοκίνητα όπως το καινούργιο σας SUZUKI έχουν μεγαλύτερη απόσταση από το έδαφος και στενότερο αμάξωμα από ότι τα συμβατικά επιβατικά αυτοκίνητα, και έτσι μπορούν να χρησιμοποιηθούν για οδήγηση εκτός δρόμου. Συγκεκριμένα χαρακτηριστικά σχεδιασμού δίνουν σε αυτά υψηλότερο το κέντρο βάρους από ότι στα συμβατικά αυτοκίνητα. Ένα πλεονέκτημα της μεγαλύτερης απόστασης από το έδαφος είναι η καλύτερη οπτική του δρόμου που βοηθά στον εντοπισμό προβλημάτων. Δεν είναι σχεδιασμένα για στροφές με την ίδια ταχύτητα όπως τα συμβατικά επιβατικά αυτοκίνητα με τον ίδιο τρόπο που τα αυτοκίνητα αγώνων ταχύτητας δεν είναι σχεδιασμένα για να λειτουργούν ικανοποιητικά σε συνθήκες εκτός πίστας. Σε κάθε περίπτωση αποφεύγετε απότομες

στροφές και μανούβρες. Όπως και σε άλλα αυτοκίνητα αυτού του τύπου, ο λανθασμένος τρόπος χειρισμού του, μπορεί να έχει σαν αποτέλεσμα την απώλεια του ελέγχου και την ανατροπή του αυτοκινήτου.

Τα αυτοκίνητα πολλαπλών χρήσεων έχουν μεγαλύτερη πιθανότητα ανατροπής από τα υπόλοιπα αυτοκίνητα.

**Όλοι οι τύποι ατυχημάτων ανατροπής**

Όπως με πολλά είδη αυτοκινητιστικών ατυχημάτων, οι ανατροπές (βαρελάκια) μπορούν να ελαττωθούν σημαντικά κάνοντας αυτό που όλοι οι συνετοί οδηγοί πρέπει να κάνουν, π.χ. μην πίνετε ενώ οδηγείτε, μην οδηγείτε κουρασμένοι και μην κάνετε τίποτα πάνω από το τιμόνι που θα μπορούσε να προξενήσει απώλεια προσοχής κατά την οδήγηση.

Συμπληρωματικές οδηγίες δίνονται παρακάτω σχετικά με την οδήγηση στον δρόμο.

**Γνωρίστε το αυτοκίνητό σας**

Αφιερώστε χρόνο για να εξοικειωθείτε με τα μοναδικά χαρακτηριστικά χειρισμού του αυτοκινήτου σας οδηγώντας καταρχήν σε περιοχή μακριά από την κυκλοφορία. Εξασκηθείτε να στρίβετε το αυτοκίνητο σας σε διάφορες ταχύτητες και σε διαφορετικές κατευθύνσεις. Αισθανθήτε την μεγαλύτερη απόκριση αλλαγής κατεύθυνσης που έχει το αυτοκίνητο σας από ένα συμβατικό αυτοκίνητο.

**Πρέπει να φοράτε πάντοτε τις ζώνες ασφαλείας**

Ο οδηγός και όλοι ο επιβάτες θα πρέπει να φορούν πάντοτε τις ζώνες ασφαλείας που υπάρχουν στο αυτοκίνητο. Βλέπε κεφάλαιο “Ζώνες ασφαλείας και συστήματα συγκράτησης παιδιών” για οδηγίες σωστής χρήσης των ζωνών ασφαλείας.

**Μην πραγματοποιείτε απότομες στροφές**

Όπως προαναφέρθηκε, τα μικρά πολλαπλών χρήσεων αυτοκίνητα έχουν συγκεκριμένα σχεδιαστικά χαρακτηριστικά που τους επιτρέπουν να αποδίδουν στη οδήγηση σε ανώμαλο οδόστρωμα. Αυτά τα χαρακτηριστικά διαφοροποιούν την συμπεριφορά του αυτοκινήτου στις στροφές σε σχέση με τα συμβατικά επιβατικά αυτόκίνητα. Να θυμάστε, τα μικρά πολλαπλών χρήσεων αυτοκίνητα έχουν ένα πιά άμεσο τιμόνι και ψηλότερο το κέντρο βάρους από ότι τα συμβατικά επιβατικά αυτοκίνητα. Σε κάθε περίπτωση, αποφεύγετε τις απότομες στροφές στο αυτοκίνητο σας.

**Ελαττώστε ταχύτητα στις στροφές**

Μάθετε να οδηγείτε στις στροφές με προσοχή και με μικρή ταχύτητα. Μην στρίβετε με την ίδια ταχύτητα που θα στρίβατε με ένα αυτοκίνητο με χαμηλότερο κέντρο βάρους. Επειδή ακριβώς δεν οδηγείτε ένα σπορ αυτοκίνητο σε πίστα, θα πρέπει να μην οδηγείτε το αυτοκίνητο σας

σε δρόμους με στροφές όπως ένα σπορ αυτοκίνητο.

**Ελαττώστε ταχύτητα και δώστε ιδιαίτερη προσοχή σε ολισθηρούς δρόμους**

Όταν ο δρόμος είναι βρεγμένος θα πρέπει να οδηγείτε με χαμηλότερη ταχύτητα από εκείνη που οδηγείτε σε στεγνό, γιατί υπάρχει πιθανότητα να γλιστρήσουν οι τροχοί στο φρενάρισμα. Όταν οδηγείτε σε λασπωμένο ή καλυμένο με χιόνι ή παγωμένο οδόστρωμα, μειώνετε την ταχύτητά σας και αποφεύγετε απότομες επιταχύνσεις, ξαφνικά φρεναρίσματα ή απότομους ελιγμούς. Για καλύτερη πρόσφυση χρησιμοποιήστε 4κίνηση (4H) (προαιρετικός εξοπλισμός).

<b>ΠΡΟΣΟΧΗ</b>
<p><b>Μην λειτουργείτε το αυτοκίνητο σας με κίνηση “4H LOCK” ή “4L LOCK” σε στεγνό ή σκληρό οδόστρωμα. Η λειτουργία του οχήματός σας σε θέση “4H LOCK” ή “4L LOCK” σε ξηρό, σκληρό οδόστρωμα δημιουργεί έντονη καταπόνηση στη μετάδοση κινήσεως, ιδίως σε κλειστές στροφές, και μπορεί να το καταστρέψει. Επίσης, μπορεί να έχετε κάποια δυσκολία στο τιμόνι.</b></p>

**ΣΗΜΕΙΩΣΗ:**

Αποφεύγετε να χρησιμοποιείτε το όχημά σας στην “4H LOCK” ή “4L LOCK” στο

υγρό οδόστρωμα όσο το δυνατόν περισσότερο. Η λειτουργία του οχήματός σας σε θέση “4H LOCK” ή “4L LOCK” σε υγρό οδόστρωμα μπορεί να προξενήσει σοβαρή ζημιά στη μετάδοση κινήσεως.

### ΣΗΜΕΙΩΣΗ:

Οδήγηση του οχήματός σας σε “4H” στην ξηρά και σφιχτή γωνία μπορεί να προκαλέσει κάποια δόνηση στο όχημά σας. Αυτό δεν προκαλείται από δυσλειτουργία του οχήματος, αλλά προκαλείται από την επίδραση της περιορισμένης ολίσθησης διαφορικού γραναζιού στο κεντρικό διαφορικό.

Σε μια σύγκρουση με ανατροπή, ένας επιβάτης που δεν φορά ζώνη ασφαλείας έχει περισσότερες πιθανότητες να πεθάνει από όσες έχει ένας επιβάτης που φοράει την ζώνη.

### Σημαντικές διαφορές μεταξύ του πολλαπλών χρήσεων αυτοκινήτου σας και ενός συμβατικού επιβατικού αυτοκινήτου

#### Υψηλότερη απόσταση από το έδαφος

Η μεγαλύτερη απόσταση από το έδαφος επιτρέπει στο αυτοκίνητο σας να περνά πάνω από εμπόδια σε ανώμαλο δρόμο όπως βράχια, κορμούς δέντρων, εμπόδια που τα συμβατικά αυτοκίνητα δεν μπορούν να περάσουν. Ένα αναπόφευκτο αποτέλεσμα της μεγαλύτερης απόστασης από το έδαφος είναι ότι το αυτοκίνητο έχει

ψηλότερα το κέντρο βάρους του. Συνεπώς, το αυτοκίνητο σας θα λειτουργεί διαφορετικά από ένα αυτοκίνητο με χαμηλότερο το κέντρο βάρους του.

#### Κοντύτερο μεταξόνιο

Παράλληλα με την ψηλότερη ελάχιστη απόσταση από το έδαφος το αυτοκίνητο σας έχει κοντύτερο μεταξόνιο από εκείνο ενός συμβατικού αυτοκινήτου. Τα χαρακτηριστικά αυτά συνδυασμένα επιτρέπουν να οδηγείτε το αυτοκίνητο σας πάνω από κορυφές υψωμάτων χωρίς να κολλάει σε αυτές ή να κτυπούν και να παθαίνουν ζημιά διάφορα τμήματα του σασσί και του αμαξώματος. Το κοντύτερο μεταξόνιο έχει σαν αποτέλεσμα να είναι περισσότερο ευέλικτο το τιμόνι του αυτοκινήτου σας από εκείνο αυτοκινήτων με μακρύτερο μεταξόνιο.

#### Στενότερο πλάτος αμαξώματος

Το αυτοκίνητο σας είναι στενότερο από το μέσο επιβατικό αυτοκίνητο ώστε να μπορεί να διέρχεται από στενά περάσματα.

Χωρίς τις απαραίτητες προϋποθέσεις που περιγράφονται παραπάνω: υψηλότερη απόσταση από το έδαφος, κοντύτερο μεταξόνιο και στενότερο πλάτος αμαξώματος - το αυτοκίνητο σας δεν μπορεί να αποδώσει άριστη οδηγική συμπεριφορά εκτός δρόμου. Παρόλα αυτά, είναι αλήθεια ότι στην οδήγηση σε δρόμο ο χειρισμός και το στρίψιμο διαφέρει από εκείνο των συμβατικών αυτοκινήτων.

## Ροντάρισμα

### ΠΡΟΣΟΧΗ

Οι μελλοντικές επιδόσεις και η αξιοπιστία του κινητήρα εξαρτώνται από τη φροντίδα και την προσεκτική χρήση στην αρχή της ζωής του. Είναι ιδιαίτερα σημαντικό να λάβετε τις παρακάτω προφυλάξεις για τα πρώτα 960 χλμ (600 μίλια) της λειτουργίας του αυτοκινήτου.

- Αφού ξεκινήσετε, μην ανεβάζετε απότομα υψηλά τις στροφές του κινητήρα. Ζεσταίνετε τον σιγά - σιγά.
- Αποφεύγετε παρατεταμένη λειτουργία του αυτοκινήτου με σταθερή ταχύτητα. Τα κινούμενα εξαρτήματα θα “στρώσουν” καλύτερα εάν αυξομειώνετε την ταχύτητα.
- Ξεκινάτε αργά. Αποφεύγετε να ξεκινάτε με το πεντάλ του γκαζιού πατημένο τελείως.
- Εάν είναι δυνατόν, αποφεύγετε τα δυνατά φρεναρίσματα, ιδιαίτερα στα πρώτα 320 χλμ (200 μίλια).
- Μην οδηγείτε αργά, έχοντας στο κιβώτιο μία υψηλή σχέση.
- Οδηγείτε το αυτοκίνητο με τον κινητήρα σε ενδιάμεσες στροφές.
- Μην ρυμουλκείτε τρέιλερ στα πρώτα 960 χλμ (600 μίλια) λειτουργίας του αυτοκινήτου.



## Καταλύτης (προαιρετικός εξοπλισμός)

### ΠΑΡΑΔΕΙΓΜΑ

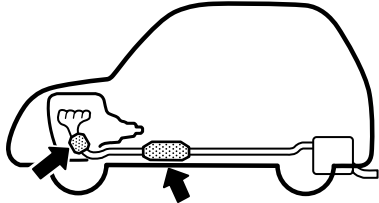

54G236

Ο σκοπός του καταλύτη είναι να ελαχιστοποιήσει τους επικίνδυνους ρύπους των εξατμίσεων του κινητήρα. Απαγορεύεται η χρήση βενζίνης με μόλυβδο στα αυτοκίνητα που είναι εξοπλισμένα με καταλύτη, γιατί ο μόλυβδος βλάπτει τα συστατικά του καταλύτη που μειώνουν τη ρύπανση.

Ο καταλύτης είναι σχεδιασμένος για να διαρκέσει όσο και το αυτοκίνητο, με κανονικές συνθήκες χρήσης και συντήρησης, χρησιμοποιώντας αποκλειστικά αμόλυβδη βενζίνη. Ο καταλύτης δεν χρειάζεται ειδική συντήρηση. Παρ' όλα αυτά, είναι ιδιαίτερα σημαντικό ο κινητήρας να είναι πάντοτε σωστά ρυθμισμένος. Η διακοπή

ανάφλεξης του κινητήρα που οφείλεται σε κακή ρύθμιση του, μπορεί να δημιουργήσει υπερθέρμανση του καταλύτη. Αυτό θα έχει σαν αποτέλεσμα μόνιμη ζημιά στον καταλύτη και σε άλλα εξαρτήματα του αυτοκινήτου.

### ΠΡΟΣΟΧΗ

Για να μην προκληθεί βλάβη στον καταλύτη ή άλλη βλάβη στο όχημα:

- Διατηρείτε τον κινητήρα σε καλή κατάσταση λειτουργίας.
- Σε περίπτωση που ο κινητήρας δεν λειτουργεί σωστά, ιδίως όταν ρετάρει ή παρουσιάζει εμφανή απώλεια στην απόδοση της ισχύος του, ζητήστε αμέσως από ένα Επίσημο Συνεργείο SUZUKI να ελέγξει το αυτοκίνητο.
- Μην σβήνετε τον κινητήρα ούτε να διακόπτετε την ανάφλεξη, όταν το αυτοκίνητο κινείται και το κιβώτιο ταχυτήτων δεν βρίσκεται στη νεκρά.
- Μην προσπαθείτε να ξεκινήσετε τον κινητήρα σπρώχνοντας ή ρυμουλκώντας το αυτοκίνητο ή αφήνοντας το να κυλήσει σε μία κατηφόρα.

(Συνεχίζεται)

### ΠΡΟΣΟΧΗ

(Συνεχίζεται)

- Μην αφήνετε τον κινητήρα να λειτουργεί στο ρελαντί με αποσυνδεδεμένα καλώδια υψηλής τάσης (μπουζοκαλώδια), π.χ. για να πραγματοποιήσετε ένα διαγνωστικό έλεγχο.
- Μην αφήνετε τον κινητήρα να λειτουργεί στο ρελαντί για παρατεταμένα χρονικά διαστήματα, εάν δεν είναι σταθερό ή εάν υπάρχει κάποιο άλλο πρόβλημα στη λειτουργία.
- Μην αφήνετε το ρεζερβουάρ καυσίμου να φθάνει κοντά στο άδειο.
- Αποφύγετε να οδηγείτε το όχημά σας σε υπερβολικά υψηλή ταχύτητα κινητήρα στην ή γύρω από την κόκκινη ζώνη του ταχύμετρου (προαιρετικός εξοπλισμός).

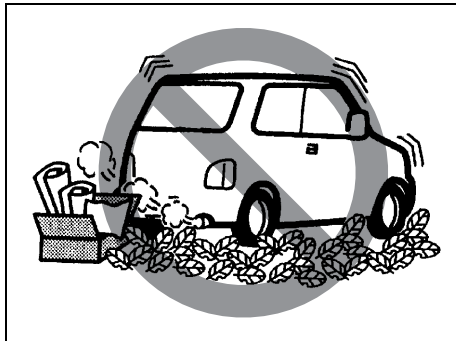

54G584S

### ⚠ ΠΡΟΕΙΔΟΠΟΙΗΣΗ

Προσέχετε τα σημεία που σταθμεύετε και γενικά οδηγείτε. Ο καταλύτης και τα άλλα εξαρτήματα της εξάτμισης λειτουργούν σε πολύ υψηλές θερμοκρασίες. Όπως ισχύει για όλα τα αυτοκίνητα, μη σταθμεύετε σε περιοχές όπου εύφλεκτα υλικά (ξηρό χόρτο ή φύλλα) μπορεί να ακουμπήσουν με την καυτή εξάτμιση του αυτοκινήτου.

### Για καλύτερη οικονομία καυσίμου

Οι παρακάτω οδηγίες θα σας βοηθήσουν για καλύτερη οικονομία καυσίμου.

#### Αποφεύγετε μακρόχρονη λειτουργία στο ρελαντί:

Εάν το αυτοκίνητο είναι σταθμευμένο και πρέπει να παραμείνει για περισσότερο από ένα λεπτό, σταματήστε τον κινητήρα και ξεκινήστε τον κατόπιν. Όταν ζεσταίνετε κρύο κινητήρα, αφήστε τον να λειτουργήσει στο ρελαντί (αν δεν απαγορεύεται) μέχρι ο δείκτης θερμοκρασίας να πάει στο "C". Στη θέση αυτή ο κινητήρας είναι αρκετά ζεστός για να ξεκινήσετε.

#### Αποφεύγετε "απότομα" ξεκινήματα:

Απότομα ξεκινήματα στα φώτα κυκλοφορίας ή στα σήματα STOP καταναλώνουν καύσιμο χωρίς λόγο και μικραίνουν τη διάρκεια ζωής του κινητήρα. Ξεκινάτε μαλακά.

#### Αποφεύγετε άσκοπες στάσεις:

Αποφεύγετε άσκοπες επιβραδύνσεις και στάσεις. Όταν μπορείτε, προσπαθείτε να διατηρείτε μία αργή, σταθερή ταχύτητα. Σταματώντας και επιταχύνοντας στη συνέχεια καταναλώνει περισσότερο καύσιμο.

#### Διατηρείτε σταθερή ταχύτητα ταξιδιού:

Εφόσον οι συνθήκες του δρόμου το επιτρέπουν, διατηρείτε την ταχύτητα σας σταθερή.

#### Διατηρείτε το φίλτρο του αέρα καθαρό:

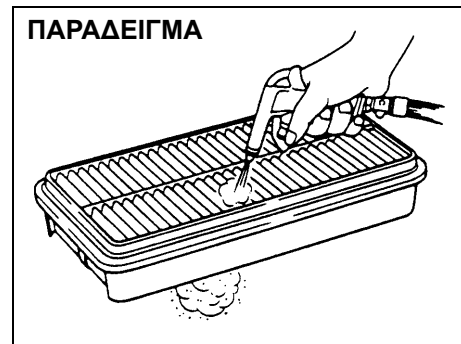

60A183S

Εάν το φίλτρο αέρα είναι βουλωμένο με σκόνη, υπάρχει μεγαλύτερη αντίσταση στην εισαγωγή, με αποτέλεσμα μειωμένη ισχύ και αυξημένη κατανάλωση καυσίμου.

#### Διατηρείτε το βάρος χαμηλό:

Όσο βαρύτερο είναι το αυτοκίνητο, τόσο περισσότερο καύσιμο καταναλώνει. Αφαιρέστε κάθε αποσκευή ή φορτίο που δεν είναι απαραίτητο.

#### Διατηρείτε σωστή την πίεση των ελαστικών:

Ελαστικά με χαμηλότερη πίεση αυξάνουν την κατανάλωση καυσίμου, εξαιτίας της

μεγάλης αντίστασης κύλισης. Διατηρήστε την σωστή πίεση στα ελαστικά όπως αυτή αναγράφεται στην ετικέτα που βρίσκεται στην πόρτα του οδηγού ή στην κολώνα της πόρτας του οδηγού.

### **Οδήγηση σε ασφαλτο**

Τα δεδομένα συγκεντρωμένα από τα ατυχήματα δείχνουν ότι τα περισσότερα ατυχήματα στα οχήματα πολλαπλών χρήσεων δημιουργούνται όταν ο οδηγός χάνει τον έλεγχο του οχήματος και βγαίνει από το ασφαλτοστρωμένο τμήμα του δρόμου, προσκρούοντας σε χαντάκι, πεζοδρόμιο ή άλλο εκτός δρόμου αντικείμενο που προκαλεί την ανατροπή του οχήματος. Οι παρακάτω οδηγίες οδήγησης θα μειώσουν το κίνδυνο μιας ανατροπής.

#### **Το όχημα γλιστρά εκτός οδοστρώματος**

Μπορείτε να εξαλείψετε το κίνδυνο για μια τέτοιου είδους ανατροπή διατηρώντας πάντοτε τον πλήρη έλεγχο του αυτοκινήτου σας. Συνήθως, οι οδηγοί χάνουν τον έλεγχο των οχημάτων, που συχνά έχουν σαν αποτέλεσμα ατυχήματα ανατροπής, όταν η αντίληψη του οδηγού είναι ελλειπτική λόγω οινοπνεύματος ή άλλων ναρκωτικών ουσιών, όταν ο οδηγός αποκοιμάται στο τιμόνι ή αλλοιώνεται απρόσεκτος, ή οδηγεί υπερβολικά γρήγορα για τις συνθήκες που επικρατούν στον δρόμο.

#### **Ανατροπή στον αυτοκινητόδρομο**

Αν για οποιοδήποτε λόγο, το όχημα σας γλιστρά προς τα πλάγια ή ντελατάρει εκτός ελέγχου σε ταχύτητες αυτοκινητοδρόμου, ενώ βρίσκεται ακόμα στο ασφαλτοστρωμένο τμήμα του δρόμου,

ο κίνδυνος της ανατροπής του αυτοκινήτου αυξάνεται σημαντικά. Αυτή η συνθήκη μπορεί να δημιουργηθεί όταν δύο ή περισσότεροι τροχοί βγαίνουν στην άκρη του δρόμου και αναγκάζεστε να κόψετε το τιμόνι απότομα προσπαθώντας να ξαναμπήτε στο οδόστρωμα. Για την ελάττωση του κινδύνου ανατροπής υπό αυτές τις περιστάσεις, αν οι συνθήκες το επιτρέπουν, πρέπει να κρατάτε το τιμόνι σταθερά και να ελαττώσετε ταχύτητα πριν να ξαναμπήτε μέσα στις λωρίδες κυκλοφορίας με ελεγχόμενες κινήσεις του τιμονιού.

#### **ΠΡΟΣΟΧΗ**

**Οι άνισα φθαρμένοι τροχοί μπορούν να προκαλέσουν προβλήματα στη λειτουργία του διακόπτη μεταφοράς. Βεβαιωθείτε ότι εναλλάσσετε τα ελαστικά του αυτοκινήτου σύμφωνα με το πρόγραμμα συντήρησης. Αναφερθείτε στο “Ελαστικά” και “Πρόγραμμα συντήρησης” στο τμήμα “ΕΛΕΓΧΟΣ ΚΑΙ ΣΥΝΤΗΡΗΣΗ” για τις κατάλληλες διαδικασίες εναλλαγής των ελαστικών.**

### Οδήγηση εκτός δρόμου

Το αυτοκίνητο σας έχει συγκεκριμένα χαρακτηριστικά σχεδίασης για οδήγηση εκτός δρόμου. Όταν αφήνετε τον ασφαλτοστρωμένο δρόμο, θα συναντήσετε επιφάνειες οδήγησης όλων των ειδών και οι οποίες μπορούν να διαφοροποιούνται όσο οδηγείτε. Είναι σημαντικό όταν οδηγείτε το αυτοκίνητό σας εκτός δρόμου να ακολουθείτε τις παρακάτω οδηγίες.

#### Δώστε προσοχή σε στενές ανηφορικές διαδρομές

Πάντοτε ελέγχετε τα υψώματα προτού αποπειραθείτε να οδηγήσετε σε αυτά. Γνωρίζετε τι υπάρχει στην άλλη πλευρά και τον τρόπο που θα επιστρέψετε. Εάν έχετε οποιαδήποτε αμφιβολία για την ασφάλεια σας, μην επιχειρήσετε να οδηγήσετε πάνω σε υψώματα. Ποτέ μην οδηγείτε το αυτοκίνητο σας σε μία απότομη ανηφόρα.

Η κατάβαση από ένα ύψωμα μπορεί να είναι δυσκολότερη από την ανάβαση σε αυτό. Διατηρήστε το αυτοκίνητο ίσια προς τα κάτω και χρησιμοποιείτε μικρή ταχύτητα. Μην μπλοκάρετε τα φρένα. Εάν το αυτοκίνητο αρχίσει να γλιστρά, επιταχύνετε ελαφρά για να ξανακερδίσετε τον έλεγχο του τιμονιού.

#### Μην οδηγείτε παράλληλα με τις πλαγιές υψωμάτων

Οδηγώντας κατά μήκος της άκρης ενός υψώματος μπορεί να είναι εξαιρετικά επικίνδυνο. Το μεγαλύτερο βάρος του

αυτοκινήτου μεταφέρεται στους τροχούς που βρίσκονται στην κατηφόρα, το οποίο έχει σαν αποτέλεσμα αυτό να γλιστρήσει προς τα πλάγια. Οποτεδήποτε είναι εφικτό, αποφύγετε αυτό τον υποθετικό κίνδυνο. Επίσης, εάν χρειάζεται να βγείτε από το αυτοκίνητο σας ενώ είστε σε πλάγιο ύψωμα, πάντοτε να βγαίνετε από την πλευρά που είναι ψηλότερα.

#### Πρέπει να φοράτε πάντοτε τις ζώνες ασφαλείας

Εσείς και οι συνεπιβάτες σας θα πρέπει να χρησιμοποιείτε τις ζώνες ασφαλείας όταν οδηγείτε εκτός δρόμου. Για την σωστή χρήση των ζωνών ασφαλείας ανατρέξτε στο κεφάλαιο “Ζώνες ασφαλείας” αυτού του εγχειριδίου.

#### Αποφύγετε τις απότομες αντιδράσεις σε λάσπη, πάγο ή χιόνι

Δώστε ιδιαίτερη προσοχή όταν οι συνθήκες εκτός δρόμου είναι ολισθηρές. Μειώστε την ταχύτητα σας και αποφύγετε απότομες μετακινήσεις του αυτοκινήτου. Εάν το όχημά σας είναι εξοπλισμένο με το διακόπτη μεταφοράς, έχετε υπ’όψιν σας ότι η οδήγηση στο παχύ χιόνι ή λάσπη μπορεί να προκαλέσει απώλεια έλξης και μια αύξηση στην αντίσταση της μπροστινής κίνησης του οχήματος. Χρησιμοποιήστε κίνηση 4L και διατηρήστε την ταχύτητα χαμηλή χρησιμοποιώντας απαλά το τιμόνι και τα φρένα.

**Μην οδηγείτε σε χωράφι που καλύπτεται με αναπτυσσόμενο χορτάρι.** Εάν οδηγείτε σε χωράφι που καλύπτεται με χορτάρι, μπορεί να προκληθεί απροσδόκητο ατύχημα ή ζημιά του οχήματος από την εμπλοκή στο αναπτυσσόμενο χορτάρι.

#### Αντιολισθητικές αλυσίδες

Εάν πρέπει να χρησιμοποιήσετε αλυσίδες χιονιού για να αυξήσετε την πρόσφυση των ελαστικών πάρτε τις παρακάτω προφυλάξεις:

- Χρησιμοποιείτε γνήσιες αλυσίδες χιονιού SUZUKI ή αντίστοιχες με μικρούς κρίκους.
- Επιλέξτε ένα ασφαλές σημείο μακριά από την κυκλοφορία για να τοποθετήσετε τις αλυσίδες.
- Όταν τοποθετείτε τις αλυσίδες προσεκτικά ακολουθήστε τις οδηγίες του κατασκευαστή τους.
- Τοποθετήστε τις αλυσίδες στους πίσω τροχούς.
- Με τις αλυσίδες στους τροχούς, οδηγείτε με χαμηλή ταχύτητα.

#### ΠΡΟΣΟΧΗ

**Εάν ακούσετε τις αλυσίδες να κτυπούν στο αμάξωμα, σταματήστε σε ασφαλές σημείο και ξανασιφίξτε τις.**

**Εάν το αυτοκίνητό σας “κολλήσει”**

Εάν το αυτοκίνητό σας κολλήσει σε χιόνι, λάσπη, ή άμμο ακολουθήστε τις παρακάτω οδηγίες:

- 1) (Για τα οχήματα που εξοπλίζονται με το διακόπτη μεταφοράς) Γυρίστε το διακόπτη μεταφοράς στην “4H LOCK” ή “4L LOCK”.
- 2) Εναλλάξτε την μετάδοση μπρος- πίσω μεταξύ της πρόσθιας κίνησης (ή της πρώτης ταχύτητας για χειροκίνητη μετάδοση) και της όπισθεν. Με αυτόν τον τρόπο θα δημιουργηθεί παλινδρομική κίνηση που θα δώσει την αναγκαία αδράνεια ώστε να απελευθερωθεί το αυτοκίνητο. Πιέστε ελαφρά το γκάτζι, ώστε οι τροχοί να σπινάρουν το ελάχιστο δυνατόν. Όταν αλλάζετε ταχύτητα απομακρύνετε το πόδι σας από το γκάτζι.  
Μην ανεβάζετε τις στροφές του κινητήρα. Το έντονο σπινάρισμα θα έχει σαν αποτέλεσμα να βυθίσει ακόμα περισσότερο το αυτοκίνητο, και να δυσκολέψει ακόμα περισσότερο την απελευθέρωσή του.
- 3) Εάν το αυτοκίνητό σας παραμένει “κολλημένο” μετά από κάποια προσπάθεια, ζητήστε από άλλο αυτοκίνητο να σας ρυμουλκήσει.

**⚠ ΠΡΟΕΙΔΟΠΟΙΗΣΗ**

- Κατά την προσπάθεια απελευθέρωσης του αυτοκινήτου, μην επιτρέπετε σε κανέναν να βρίσκεται κοντά του, και μην σπινάρετε τους τροχούς με ταχύτητα μεγαλύτερη από 40 χλμ/ώρα (25 μίλια/ώρα). Μπορεί να προκληθεί ζημιά στο αυτοκίνητο ή και τραυματισμός.
- Βεβαιωθείτε ότι γυρίζετε το διακόπτη μεταφοράς από “4H” σε “4H LOCK” ή “4L LOCK” όταν γλιστρούν οι τροχοί στην “4H”. Η συνεχιζόμενη ολίσθηση των τροχών στην “4H” μπορεί να προκαλέσει τη ζημιά περιορισμένης ολίσθησης διαφορεικού γραναζιού στο κεντρικό διαφορικό.

**ΠΡΟΣΟΧΗ**

**Απελευθερώστε το πεντάλι γκαζιού κατά την ενεργοποίηση του λεβιέ ταχυτήτων. Ενεργοποίηση του μοχλού με τη μηχανή σε κίνηση μπορεί να βλάψει τα γρανάζια.**

**ΠΡΟΣΟΧΗ**

**Μην συνεχίσετε την προσπάθεια απελευθέρωσης του αυτοκινήτου σας για περισσότερο από λίγα λεπτά. Παρατεταμένη δόνηση μπορεί να προξενήσει υπερθέρμανση του κινητήρα, καταστροφή στο σύστημα μετάδοσης ή ταχυτήτων, ή καταστροφή των ελαστικών.**

**Μην οδηγείτε μέσα σε βαθιά ή ορμητικά νερά**

Οδηγώντας σε βαθιά ή ορμητικά νερά μπορεί να αποδειχθεί επικίνδυνο. Πιθανώς να χάσετε τον έλεγχο του αυτοκινήτου και οι επιβαίνοντες σε αυτό να τραυματιστούν. Επίσης, το αυτοκίνητο σας μπορεί να πάθει σοβαρή ζημιά. Για να αποφύγετε αυτούς τους κινδύνους, λάβετε υπόψη σας τις παρακάτω οδηγίες και προειδοποιήσεις.

- Μην οδηγείτε μέσα σε βαθιά ή ορμητικά νερά. Βαθιά ή τρεχούμενα νερά, όπως ρυάκια, μπορούν να μετατοπίσουν την πορεία του αυτοκινήτου σας. Το νερό είναι αρκετά βαθύ εάν αυτό καλύπτει τα κέντρα των τροχών, τους άξονες ή την εξάτμιση. Πρέπει να γνωρίζετε το βάθος του νερού προτού οδηγήσετε μέσα από αυτό.
- Εάν το νερό καλύψει την εξάτμιση ο κινητήρας δεν θα μπορεί να ξεκινήσει ή να λειτουργήσει. Εάν το βάθος του νερού είναι αρκετό ώστε αυτό να εισχωρήσει

## ΣΥΜΒΟΥΛΕΣ ΟΔΗΓΗΣΗΣ

στο σύστημα εισαγωγής αέρα, τότε ο κινητήρας θα πάθει σοβαρή ζημιά.

- Φρένα βυθισμένα στο νερό, θα έχουν χαμηλή απόδοση στο φρενάρισμα. Οδηγείτε αργά και προσεκτικά. Οδηγώντας σιγά βοηθά επίσης στο να αποφύγετε να πεταχθούν νερά στο σύστημα ανάφλεξης κάτι που μπορεί να οδηγήσει σε σβύσιμο του κινητήρα.
- Ακόμα και όταν οδηγείτε μέσα σε ήρεμα νερά, να οδηγείτε προσεκτικά γιατί μπορεί να υπάρχουν επικίνδυνα σημεία όπως τρύπες και χαντάκια.

### ⚠ ΠΡΟΕΙΔΟΠΟΙΗΣΗ

Συμπληρωματικά με τις συμβουλές αυτού του κεφαλαίου, είναι σημαντικό να λάβετε υπόψη σας και τις παρακάτω προειδοποιήσεις για οδήγηση σε δρόμο και εκτός δρόμου.

- Ο οδηγός και οι επιβάτες πρέπει να φορούν πάντοτε τις ζώνες ασφαλείας.
- Μην επιτρέπετε σε κανέναν άλλο να οδηγήσει το αυτοκίνητό σας εκτός εάν είναι γνώστης των χαρακτηριστικών του αυτοκινήτου και των διαφορετικών συνθηκών χειρισμού του που περιγράφηκαν στο κεφάλαιο αυτό.
- Αποφύγετε να δανείτε το αυτοκίνητό σας σε οποιοδήποτε εκτός αν είστε και εσείς μαζί.

(Συνεχίζεται)

### ⚠ ΠΡΟΕΙΔΟΠΟΙΗΣΗ

(Συνεχίζεται)

- Βεβαιωθείτε ότι τα ελαστικά είναι σε καλή κατάσταση και έχουν την προβλεπόμενη πίεση. Ανατρέξτε στο “Ελαστικά” του κεφαλαίου “ΕΛΕΓΧΟΣ ΚΑΙ ΣΥΝΤΗΡΗΣΗ” για λεπτομέρειες.
- Μην χρησιμοποιείτε ελαστικά διαφορετικά από αυτά που συνιστά η SUZUKI. Μην χρησιμοποιείτε ποτέ ελαστικά με διαφορετικές διαστάσεις για τους εμπρός και πίσω τροχούς. Για πληροφορίες που αφορούν τα συγκεκριμένα ελαστικά, ανατρέξτε στο κεφάλαιο “ΠΡΟΔΙΑΓΡΑΦΕΣ”.
- Μην χρησιμοποιείτε ποτέ ελαστικά μεγαλύτερων διαστάσεων ή αμορτισέρ και ελατήρια για να ανασηκώσετε το αυτοκίνητό σας. Αυτό θα αυξήσει το κέντρο βάρους του αυτοκινήτου και θα διαφοροποιήσει τα κρατήματα του.

(Συνεχίζεται)

### ⚠ ΠΡΟΕΙΔΟΠΟΙΗΣΗ

(Συνεχίζεται)

- Μετά από οδήγηση μέσα από νερό, λάσπη ή αμμόδες έδαφος, δοκιμάστε τα φρένα ενώ κινήστε με χαμηλή ταχύτητα ώστε να βεβαιώσετε ότι αυτά λειτουργούν σωστά. Εάν τα φρένα έχουν χάσει την αποτελεσματικότητά τους, στεγνώστε τα πατώντας επαναλαμβανόμενα το πεντάλ των φρένων ενώ οδηγείτε με χαμηλή ταχύτητα, μέχρι να επανέλθει η κανονική τους απόδοση.
- Μην χρησιμοποιήσετε την μετάδοση “4H LOCK” ή “4L LOCK” για την κανονική οδήγηση σε στεγνούς, με σκληρό οδόστρωμα δρόμους.
- Μετά από παρατεταμένη οδήγηση σε λάσπες, άμμο ή νερά, ελέγξτε τα φρένα το συντομότερο δυνατόν σε έναν Επίσημο Έμπορο SUZUKI.

## ΛΟΙΠΑ ΧΕΙΡΙΣΤΗΡΙΑ ΚΑΙ ΕΞΟΠΛΙΣΜΟΣ

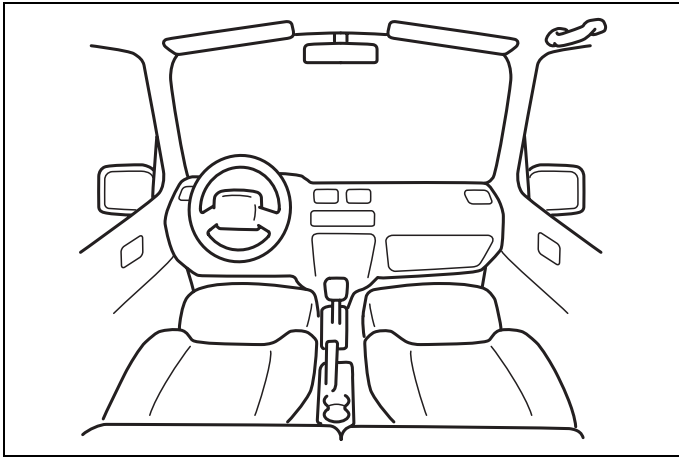

60G407

Αυτόματη θέρμανση καί σύστημα κλιματισμού (Κλιματιστικός έλεγχος) .....	5-1
Κεραία ραδιοφώνου (προαιρετικός εξοπλισμός) .....	5-8
Εγκατάσταση των εκπομπών ραδιοσυχνότητας .....	5-9
Ακουστικά συστήματα .....	5-9
Τάπα συμπλήρωσης καυσίμου .....	5-29
Καπό .....	5-30
Σκίαστρο .....	5-31
Διακόπτης εσωτερικού φωτισμού .....	5-33
Φωτισμός χώρου αποσκευών .....	5-34
Πλαφονιέρα (για το 5 θυρο μοντέλο) .....	5-34
Πρίζα αξεσουάρ (προαιρετικός εξοπλισμός) .....	5-35
Ηλεκτρική οροφή (προαιρετικός εξοπλισμός) .....	5-35
Χειρολαβές (προαιρετικός εξοπλισμός) .....	5-38
Γαντζάκια σακακιών (προαιρετικός εξοπλισμός) .....	5-38
Ντουλαπάκι .....	5-39
Θήκη γυαλιών ηλίου (προαιρετικός εξοπλισμός) .....	5-39
Θέση ποτηριών και αποθευτικός χώρος (προαιρετικός εξοπλισμός) .....	5-40
Τσέπη πλάτης εμπρός καθίσματος (προαιρετικός εξοπλισμός) .....	5-41
Κρεμαστάρι αγορών (προαιρετικός εξοπλισμός) .....	5-42
Μπράτσο (προαιρετικός εξοπλισμός) .....	5-42
Κάλυμμα χώρου αποσκευών .....	5-43
Θήκες κάτω από το πάτωμα (προαιρετικός εξοπλισμός) .....	5-46
Κρίκοι συγκράτησης αποσκευών (προαιρετικός εξοπλισμός) .....	5-47
Ράγες στέγης ή αγκυρώσεις σχάρας στέγης (προαιρετικός εξοπλισμός) .....	5-47
Σημεία ρυμούλκησης .....	5-49

### Αυτόματη θέρμανση καί σύστημα κλιματισμού (Κλιματιστικός έλεγχος)

#### Αεραγωγός

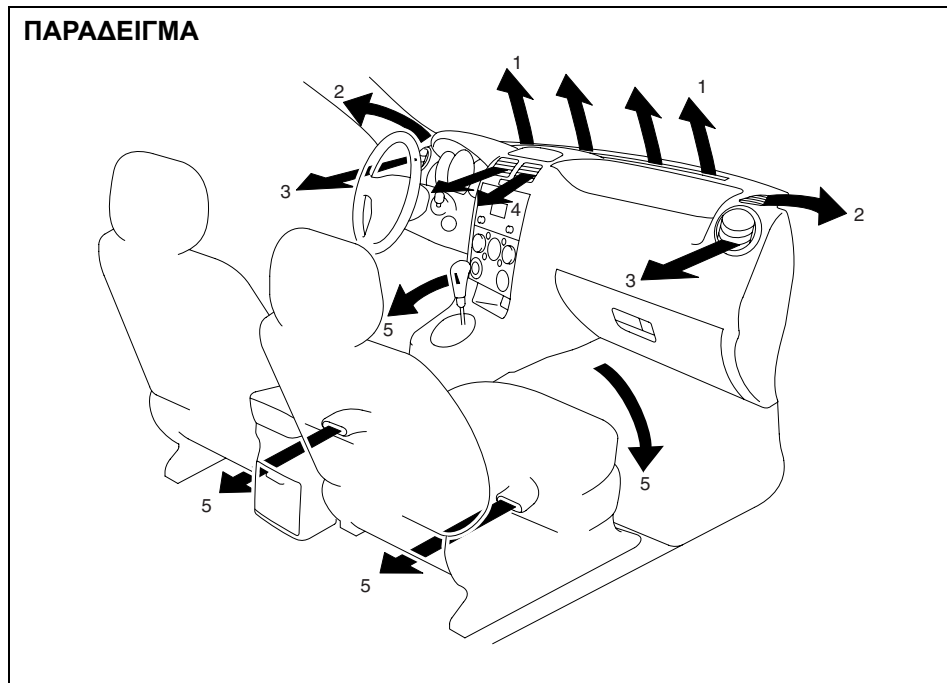

66J250

1. Αεραγωγός ξεθαμπώματος παρμπρίζ
2. Πλαϊνός αεραγωγός ξεθαμπώματος
3. Πλαϊνός αεραγωγός
4. Κεντρικός αεραγωγός
5. Αεραγωγός δαπέδου

#### Κεντρικός αεραγωγός

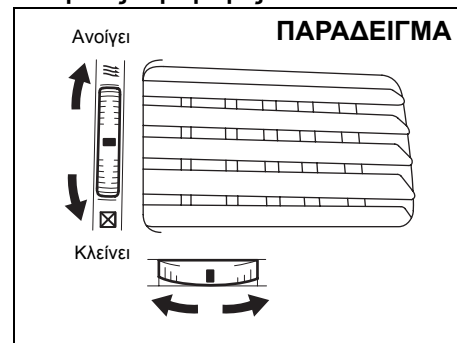

64J199



Πλαινός αεραγωγός

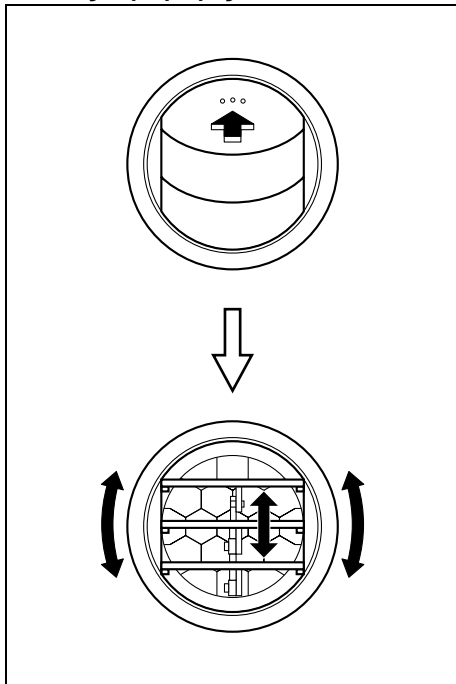

Όταν “Ανοικτός”, ο αέρας εξέρχεται από τις δευτερεύουσες εξόδους ανεξάρτητα από τη θέση επιλογών ροής αέρα.

Περιγραφή χειριστηρίων

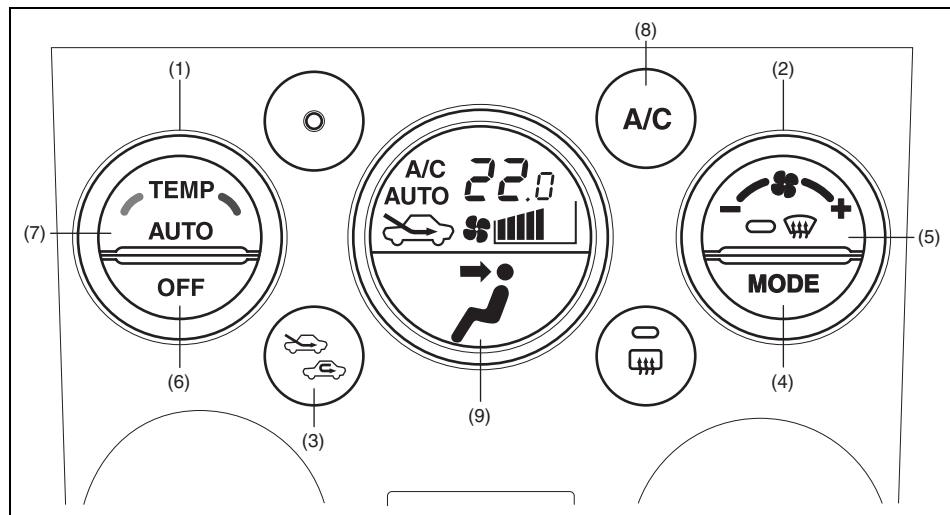

78K014

- (1) Επιλογέας θερμοκρασίας
- (2) Διακόπτης ταχύτητας ανεμιστήρα
- (3) Μοχλός επιλογής αέρα χώρου επιβατών
- (4) Επιλογέας λειτουργίας
- (5) Διακόπτης απόψυξης
- (6) Διακόπτης “OFF”
- (7) Διακόπτης “AUTO” (ΑΥΤΟΜΑΤΗ)
- (8) Διακόπτης κλιματισμού
- (9) Οθόνη LCD

## ΛΟΙΠΑ ΧΕΙΡΙΣΤΗΡΙΑ ΚΑΙ ΕΞΟΠΛΙΣΜΟΣ

### Διακόπτης ρύθμισης θερμοκρασίας (1)

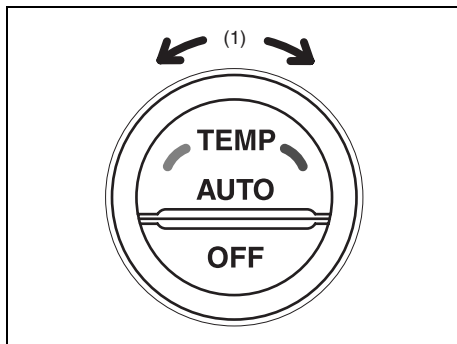

Γυρίστε τον επιλογή θερμοκρασίας (1) για να ρυθμίσετε τη θερμοκρασία.

### Διακόπτης κλιματισμού (8)

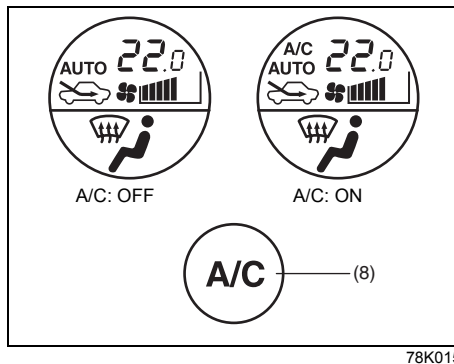

Ο διακόπτης κλιματισμού (8) χρησιμοποιείται για να ενεργοποιήσετε και απενεργοποιήσετε το σύστημα κλιματισμού. Για να ενεργοποιήσετε το σύστημα κλιματισμού, πιέστε τον διακόπτη και το "A/C" θα εμφανιστεί στην οθόνη LCD. Για να απενεργοποιήσετε το σύστημα κλιματισμού, πιέστε τον διακόπτη πάλι και το "A/C" θα σβήσει.

### Διακόπτης ταχύτητας ανεμιστήρα (2)

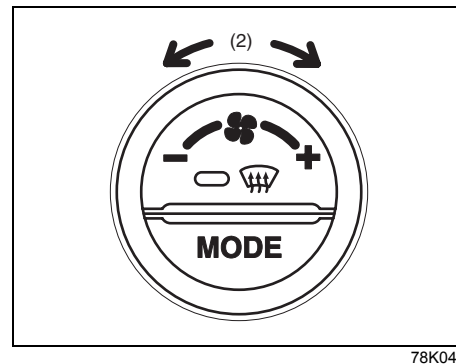

Ο επιλογέας ταχύτητας ανεμιστήρα (2) χρησιμοποιείται για να ανοίξετε τον ανεμιστήρα και για να επιλέξετε την ταχύτητα του ανεμιστήρα.

Εάν ο διακόπτης "AUTO" (7) πιέζεται, η ταχύτητα ανεμιστήρα θα διαφέρει αυτόματα επειδή το σύστημα ελέγχου κλίματος διατηρεί την επιλεγμένη θερμοκρασία.

**Μοχλός επιλογής αέρα χώρου επιβατών (3)**

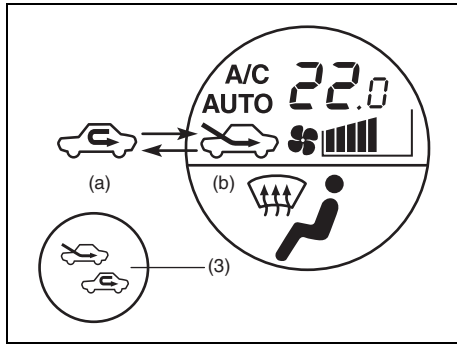

Πιέστε τον επιλογέα εισαγωγής αέρα (3) για να αλλάξετε μεταξύ των ακόλουθων τρόπων λειτουργιών.

Εάν ο διακόπτης “AUTO” (7) πιέζεται, η εισαγωγή αέρα θα διαφέρει αυτόματα επειδή το σύστημα ελέγχου κλίματος διατηρεί την επιλεγμένη θερμοκρασία.

**ΑΝΑΚΥΚΛΩΣΗ ΑΕΡΑ (a)**

Όταν αυτός ο τρόπος λειτουργίας επιλέγεται, ο εξωτερικός αέρας κλείνει και ο εσωτερικός αέρας επανακυκλοφορεί. Αυτό το μοντέλο είναι κατάλληλο για οδήγηση μέσω μιας περιοχής με μολυσμένο αέρα όπως μια σήραγγα, ή κατά την προσπάθεια να δροσίσετε το όχημα γρήγορα.

**ΕΞΩΤΕΡΙΚΟΣ ΑΕΡΑΣ (b)**

Όταν αυτός ο τρόπος λειτουργίας επιλεγθεί, εισάγεται εξωτερικός αέρας.

Το “ΕΞΩΤΕΡΙΚΟΣ ΑΕΡΑΣ” και το “ΑΝΑΚΥΚΛΩΣΗ ΑΕΡΑ” επιλέγονται διαδοχικά κάθε φορά που πιέζεται ο επιλογέας εισαγωγής αέρα.

**ΣΗΜΕΙΩΣΗ:**

Εάν χρησιμοποιήσετε αυτόν τον τρόπο ψύξης για μεγάλο χρονικό διάστημα, ο αέρας στο εσωτερικό του αυτοκινήτου μπορεί να αρχίσει να μυρίζει. Συνεπώς, κάθε φορά που έχετε την ευκαιρία, μετακινήτε το μοχλό εισόδου αέρα στη θέση “ΕΞΩΤΕΡΙΚΟΣ ΑΕΡΑΣ”.

**Επιλογέας λειτουργίας (4)**

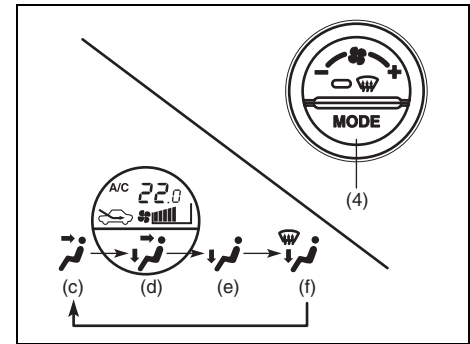

Πιέστε τον επιλογέα ροής αέρα (4) για να αλλάξετε μεταξύ των ακόλουθων λειτουργιών. Η ένδειξη του επιλεγμένου τρόπου λειτουργίας εμφανίζεται στην οθόνη LCD.

Εάν ο διακόπτης “AUTO” (7) πιέζεται, ο ροή αέρα θα διαφέρει αυτόματα επειδή το σύστημα ελέγχου κλίματος διατηρεί την επιλεγμένη θερμοκρασία.

## ΛΟΙΠΑ ΧΕΙΡΙΣΤΗΡΙΑ ΚΑΙ ΕΞΟΠΛΙΣΜΟΣ

### Εξαερισμός (c)

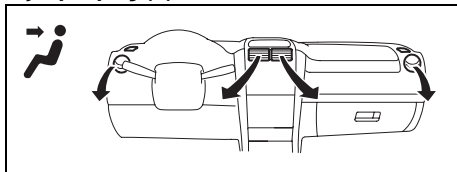

64J069

Αέρας στην επιθυμητή θερμοκρασία παρέχεται από τον κεντρικό και τους πλαινούς αεραγωγούς.

### 2-Επίπεδα (d)

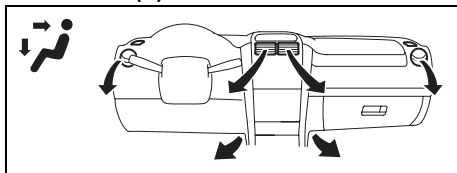

64J070

Αέρας στην επιθυμητή θερμοκρασία παρέχεται από τους αεραγωγούς του δαπέδου, και δροσερός αέρας από τον κεντρικό και τους πλαινούς αεραγωγούς. Όταν ο επιλογέας θερμοκρασίας (1) βρίσκεται στη θέση τελείως ΚΡΥΟ ή τελείως ΖΕΣΤΟ, ο αέρας από τους αεραγωγούς δαπέδου, τον κεντρικό και τους πλαινούς θα έχει την ίδια θερμοκρασία.

### Θέρμανση (e)

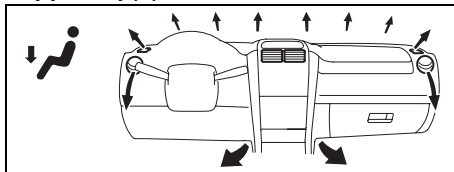

64J071

Ο αέρας με τη ελεγχόμενη θερμοκρασία βγαίνει από τις εξόδους δαπέδου και τις πλευρικές εξόδους, μια μικρή ποσότητα αέρα βγαίνει από τις εξόδους αποψύκτη παρμπρίζ και τις πλευρικές εξόδους αποψύκτη.

### Θέρμανση και ξεθάμπωμα (f)

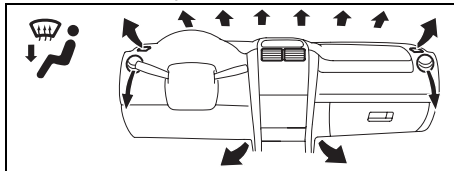

64J072

Αέρας στην επιθυμητή θερμοκρασία παρέχεται από τους αεραγωγούς δαπέδου, τους αεραγωγούς ξεθαμπώματος παρμπρίζ και τους πλαινούς.

### Διακόπτης αποψύκτη (5)

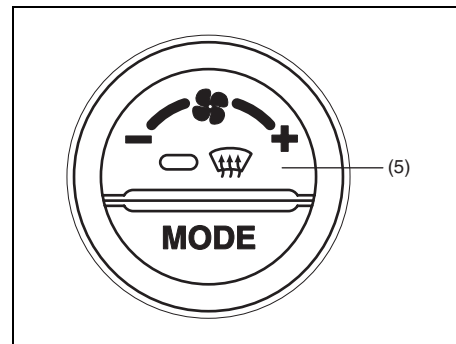

78K050

Πιέστε τον διακόπτη αποψύκτη (5) για να ανάψετε τον αποψύκτη.

**Αποψύκτης**

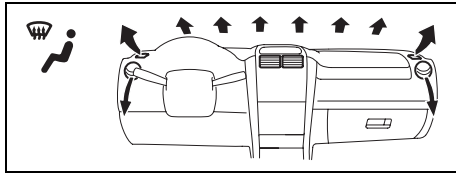

66J241

Αέρας στην επιθυμητή θερμοκρασία παρέχεται από τους αεραγωγούς ξεθαμπώματος παρμπρίζ και τους πλαινούς.

**ΣΗΜΕΙΩΣΗ:**

Όταν ο διακόπτης αποψύκτη (5) πατηθεί για να ανοίξει τον αποψύκτη, το σύστημα κλιματισμού θα ανάψει και ο τρόπος λειτουργίας “ΕΞΩΤΕΡΙΚΟΣ ΑΕΡΑΣ” θα επιλεγεί αυτόματα. Σε πολύ κρύο καιρό, όμως, το σύστημα κλιματισμού δεν θα ανάψει.

**Οδηγίες λειτουργίας συστήματος**

**Αυτόματη λειτουργία**

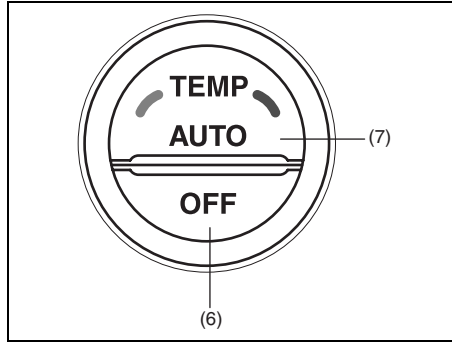

78K051

Μπορείτε να αφήσετε το σύστημα του κλιματιστικού ελέγχου να λειτουργή αυτόματα. Για να ρυθμίσετε το σύστημα για την πλήρη αυτόματη λειτουργία, ακολουθήστε τη διαδικασία πιο κάτω.

- 1) Βάλτε εμπρός την μηχανή.
- 2) Πιέστε τον διακόπτη “ΑΥΤΟ” (7).
- 3) Ρυθμίστε την επιθυμούμενη θερμοκρασία στρέφοντας τον επιλογέα θερμότητας (1).

Η ταχύτητα ανεμιστήρα, η εισαγωγή αέρα και η ροή αέρα ελέγχονται αυτόματα για να διατηρήσουν την καθορισμένη θερμοκρασία.

Μπορείτε να χρησιμοποιήσετε τον διακόπτη κλιματισμού (8) για να ανάψετε ή

να κλείσετε το κλιματιστικό ανάλογα με την προτίμησή σας. Όταν κλείνετε τον διακόπτη του συστήματος κλιματισμού, το σύστημα κλιματιστικού ελέγχου δεν μπορεί να ελαττώση την εσωτερική θερμοκρασία κάτω από την εξωτερική θερμοκρασία.

Για να κλείσετε το σύστημα κλιματικού ελέγχου, ωθήστε το διακόπτη “OFF” (6).

**ΣΗΜΕΙΩΣΗ:**

Εάν η “ΑΥΤΟ” (ΑΥΤΟΜΑΤΗ) στην οθόνη LCD αναβοσβήνει, υπάρχει κάποιο πρόβλημα στο σύστημα θέρμανσης και/ή σύστημα κλιματισμού. Πρέπει να βάλετε να επιθεωρηθεί το σύστημα από εξουσιοδοτημένο αντιπρόσωπο της SUZUKI.

**ΣΗΜΕΙΩΣΗ:**

- Για να βρείτε την θερμοκρασία στην οποία νιώσετε πιο άνετοι, ξεκινήστε με τη ρύθμιση 22°C (72°F).
- Εάν γυρίσετε τον επιλογέα θερμοκρασίας (1) μέχρι η ένδειξη “HI (ΥΨΗΛΗ)” or “LO (ΧΑΜΗΛΗ)” εμφανιστεί στην οθόνη LCD, το σύστημα ελέγχου κλίματος θα λειτουργήσει στη μέγιστη ψύξη ή θέρμανση και ο ανεμιστήρας θα λειτουργήσει με την πλήρη ταχύτητα.
- Για να αποφύγετε την χρήση δροσερού αέρα όταν κάνει κρύο και ζεστό, ζεστή μέρα, το σύστημα θα αργοπορήσει την ενεργοποίηση του ανεμιστήρα για την διάθεση ζεστού ή δροσερού αέρα.

## ΛΟΙΠΑ ΧΕΙΡΙΣΤΗΡΙΑ ΚΑΙ ΕΞΟΠΛΙΣΜΟΣ

- Εάν το όχημά σας έχει εκτεθεί στον ήλιο με τα παράθυρα κλειστά, θα δροσιστή ταχύτερα εάν ανοίξετε τα παράθυρα για λίγο.
- Ακόμη και κάτω από την αυτόματη λειτουργία, μπορείτε να ρυθμίσετε τους μεμονωμένους επιλογείς στον χειροκίνητο τρόπο λειτουργίας. Οι χειροκίνητες επιλεγμένες λειτουργίες διατηρούνται, και οι άλλες λειτουργίες παραμένουν κάτω από την αυτόματη λειτουργία.
- Για να επιστρέψετε τον επιλογέα ταχύτητας ανεμιστήρα (2), τον επιλογέα εισαγωγής αέρα (3), και τον επιλογέα ροής αέρα (4) στην αυτόματη λειτουργία, πιάστε τον διακόπτη "ΑΥΤΟ".

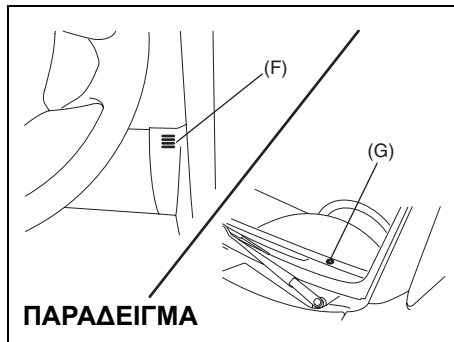

64J080

Να προσέχετε να μην καλύψετε τον εσωτερικό αισθητήρα θερμοκρασίας (F) μεταξύ του τιμονιού και τον πίνακα ελέγχου κλιματισμού, ή τον ηλιακό αισθητήρα (G) που βρίσκεται στην κορυφή του πίνακα οργάνων της πλευράς του οδηγού. Αυτοί οι αισθητήρες χρησιμοποιούνται από το αυτόματο σύστημα που κανονίζει την θερμοκρασία.

### Λειτουργία με το χέρι

Μπορείτε με το χέρι να ελέγχετε το κλιματιστικό σύστημα. Ρυθμίστε τους επιλογείς στις επιθυμητές θέσεις.

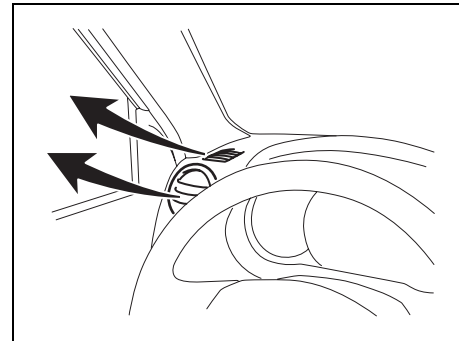

64J074

### ΣΗΜΕΙΩΣΗ:

Εάν χρειάζεστε γρήγορο ξεθάμπωμα:

- Πιέστε τον διακόπτη αποψύκτη (5) για να ενεργοποιήσετε τον αποψύκτη (το σύστημα κλιματισμού θα ενεργοποιηθεί και ο τρόπος λειτουργίας "ΕΞΩΤΕΡΙΚΟΣ ΑΕΡΑΣ" θα επιλεγεί αυτόματα),
- Ρυθμίστε τον επιλογέα ταχύτητας ανεμιστήρα στο ΥΨΗΛΗ ΤΑΧΥΤΗΤΑ,
- ρυθμίστε τον επιλογέα θερμοκρασίας στην ένδειξη "HI (ΥΨΗΛΗ)" στην οθόνη LCD, και
- Ρυθμίστε τις πλευρικές εξόδους ώστε ο αέρας να φυσά στα παράθυρα.

**Συντήρηση**

Εάν δεν χρησιμοποιήσετε το κλιματισμό για μεγάλο χρονικό διάστημα, όπως κατά την διάρκεια του χειμώνα, μπορεί να μην αποδώσει την μέγιστη του απόδοση όταν τον ξαναχρησιμοποιήσετε. Για να διατηρηθεί η ιδανική απόδοση και διάρκεια ζωής του κλιματιστικού πρέπει αυτό να λειτουργεί σε τακτικά χρονικά διαστήματα. Λειτουργήστε τον κλιματισμό τουλάχιστον μια φορά τον μήνα και για ένα λεπτό με τον κινητήρα στο ρελαντί. Αυτό κυκλοφορεί το αντιψυκτικό και το λάδι και βοηθά στην προστασία των εσωτερικών εξαρτημάτων.

Το σύστημα κλιματισμού είναι εφοδιασμένο με φίλτρα αέρος. Καθαρίστε ή αντικαταστήστε τα όπως αναφέρεται στο κεφάλαιο “Πρόγραμμα συντήρησης”. Εμπιστευθείτε αυτή την εργασία σε επίσημο αντιπρόσωπο της SUZUKI διότι το χαμηλό ντουλαπάκι πρέπει να απομονταριστή για αυτή την δουλειά.

**ΣΗΜΕΙΩΣΗ:**

*Το αυτοκίνητο σας χρησιμοποιεί υγρό κλιματισμού HFC-134a που σε συντομία αναφέρεται ως “R-134a”. Το υγρό R-134a αντικατέστησε από το 1993 το R-12. Υπάρχουν διαθέσιμα και άλλα υγρά, αλλά το R-134a είναι αυτό που θα πρέπει να χρησιμοποιείτε στο αυτοκίνητό σας.*

**ΠΡΟΣΟΧΗ**

**Χρησιμοποιείτε μόνο το σωστό ψυκτικό μέσο R-134a. Ενδεχόμενη χρήση λάθος ψυκτικού μέσου μπορεί να καταστρέψει το σύστημα κλιματισμού. Μην αναμιγνύετε το R-134a με άλλα ψυκτικά.**

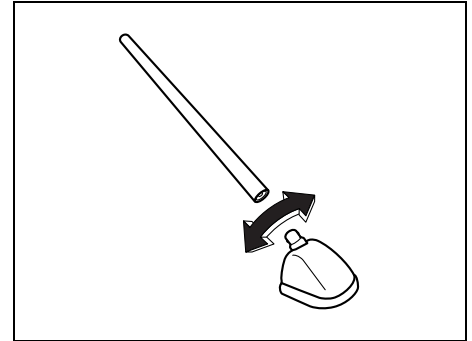
**Κεραία ραδιοφώνου  
(προαιρετικός εξοπλισμός)**

63J055

Η κεραία του ραδιοφώνου είναι αφαιρούμενη. Για να αφαιρέσετε την κεραία, γυρίστε τη αντίθετα από τη φορά των δεικτών του ρολογιού. Για να επανατοποθετήσετε την κεραία, βιδώστε την δεξιόστροφα με το χέρι.

### ΠΡΟΣΟΧΗ

Για να αποφύγετε τη ζημία στη ραδιοφωνική κεραία:

- Αφαιρέστε την κεραία κατά τη χρησιμοποίηση ενός αυτόματου πλυντηρίου αυτοκινήτων.
- Αφαιρέστε την κεραία όταν αυτή χτυπά κάτι όπως ένα χαμηλό ταβάνι σε ένα εσωτερικό χώρο στάθμευσης ή όταν τοποθετείτε ένα κάλυμα αυτοκινήτου πάνω από το αυτοκίνητό σας.

### Εγκατάσταση των εκπομπών ραδιοσυχνότητας

Συστήνουμε να ερευνάτε πάντα τους εμπόρους SUZUKI για τη ζώνη συχνότητας, την ανώτατη ισχύ εξόδου, τη θέση της κεραίας στο όχημα και τους συγκεκριμένους όρους για την εγκατάσταση ή/ και τη χρήση προτού εγκαταστήσετε ένα ραδιοπομπό στο όχημά σας. Τέτοιοι εξοπλισμοί μπορεί να προκαλέσουν τη δυσλειτουργία του ηλεκτρονικού συστήματος ελέγχου εάν εγκατασταθούν λάθος ή δεν είναι κατάλληλοι για το όχημα.

### Ακουστικά συστήματα

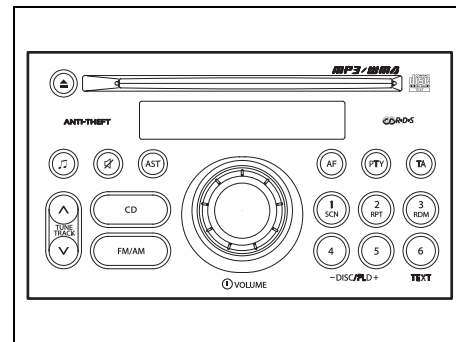

**FM/MW/LW ΑΝΑΓΝΩΣΤΗΣ CD  
ΜΕ ΈΛΕΓΧΟ ΑΛΛΑΓΗΣ ΤΟΥ CD**



### Προφυλάξεις

- Όταν το εσωτερικό του αυτοκινήτου είναι πολύ κρύο και ο αναγνώστης χρησιμοποιείται σύντομα μετά από το ανάμα της θέρμανσης, υγρασία μπορεί να διαμορφωθεί στο δίσκο ή τα οπτικά μέρη του αναγνώστη και η σωστή αναπαραγωγή του ήχου μπορεί να μην είναι δυνατή. Εάν η υγρασία διαμορφώνεται στο δίσκο, σκουπίστε την καλά με ένα μαλακό ύφασμα. Εάν υγρασία δημιουργηθεί στα οπτικά μέρη της συσκευής αναπαραγωγής, μην χρησιμοποιήσετε την για μια ώρα περίπου. Αυτό θα επιτρέψει στην συμπύκνωση να εξαφανιστεί κανονικά.
- Η οδήγηση στους εξαιρετικά ανώμαλους δρόμους που προκαλούν ισχυρές δονήσεις μπορεί να αναγκάσει τον ήχο να πηδήσει.
- Αυτή η συσκευή χρησιμοποιεί έναν μηχανισμό ακρίβειας. Ακόμη και σε περίπτωση που προκύπτει πρόβλημα, μην ανοίξετε ποτέ το περίβλημα, αποσυναρμολογήσετε τη συσκευή, ή λιπάνετε τα περιστρεφόμενα μέρη. Παρακαλούμε φέρτε τη συσκευή σε έναν εξουσιοδοτημένο αντιπρόσωπο SUZUKI ή σε ένα τμήμα υπηρεσιών Clarion.

### Προσοχή στο χειρισμό



52D274

Αυτή η συσκευή έχει σχεδιαστεί συγκεκριμένα για την αναπαραγωγή ήχου των ψηφιακών δίσκων που φέρουν το σημάδι (A). Κανένας άλλος δίσκος δεν μπορεί να αναπαραχθεί.

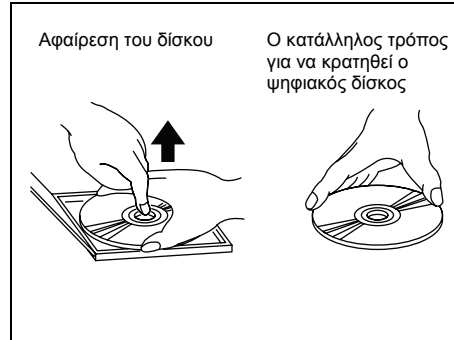

52D275

Για να αφαιρέσετε τον ψηφιακό δίσκο από την θήκη αποθήκευσής του, πιέστε στο κέντρο της θήκης και ανυψώστε το δίσκο προς τα έξω, κρατώντας τον προσεκτικά από τις άκρες.

Πάντα κρατάτε τον ψηφιακό δίσκο από τις άκρες. Μην αγγίζετε ποτέ την επιφάνεια.

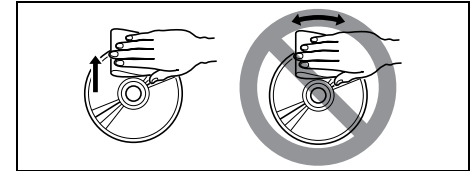

52D347

Για να αφαιρέσετε αποτυπώματα δακτύλων και σκόνη, χρησιμοποιήστε ένα μαλακό ύφασμα, και σκουπίστε σε μια ευθεία γραμμή από το κέντρο του ψηφιακού δίσκου στην περιφέρεια.

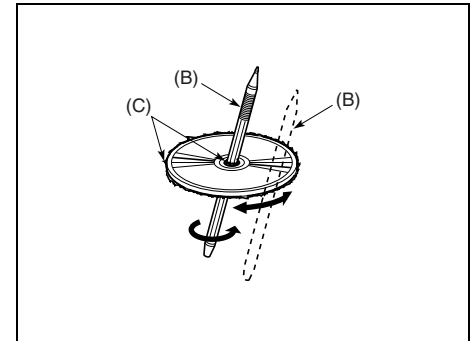

52D277

Οι νέοι δίσκοι μπορούν να έχουν κάποια τραχύτητα γύρω από τις άκρες. Η μονάδα μπορεί να μην λειτουργήσει ή ο ήχος

## ΛΟΙΠΑ ΧΕΙΡΙΣΤΗΡΙΑ ΚΑΙ ΕΞΟΠΛΙΣΜΟΣ

μπορεί να πηδήσει εάν τέτοιοι δίσκοι χρησιμοποιούνται. Χρησιμοποιήστε ένα κοινό στυλό (B), κ.λπ. για να αφαιρέσετε την τραχύτητα (C) από τις άκρες του δίσκου πριν από την εισαγωγή μέσα στη μονάδα.

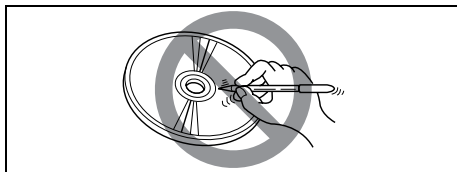

52D348

Μην κολλήσετε ποτέ ετικέτες στην επιφάνεια του ψηφιακού δίσκου ή γράψετε στην επιφάνεια με μολύβι ή στυλό.

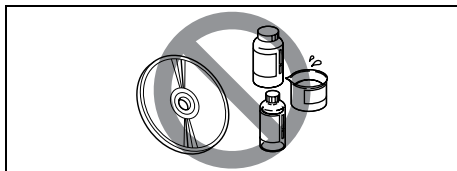

52D349

Μην χρησιμοποιήσετε οποιαδήποτε χημικά καθαριστικά όπως οι εμπορικά διαθέσιμοι καθαριστές, ο αντιστατικός ψεκασμός, διαλυτικά κλπ. για να καθαρίσετε τους ψηφιακούς δίσκους.

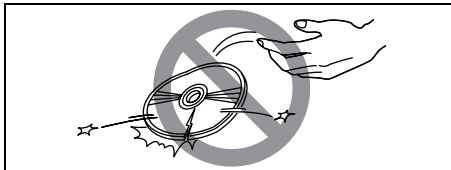

52D350

Μην χρησιμοποιήσετε ψηφιακούς δίσκους που έχουν μεγάλες γρατσουνιές, είναι παραμορφωμένοι, ή ραγισμένοι, κ.λπ. Η χρήση τέτοιων δίσκων θα προκαλέσει ζημία ή θα αποτρέψει το σύστημα από του να λειτουργήσει κατάλληλα.

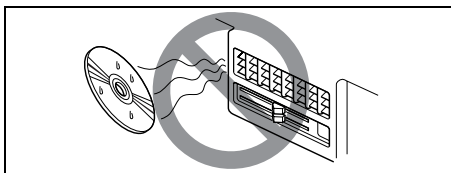

52D351

Μην εκθέτετε τους ψηφιακούς δίσκους στο άμεσο φως του ήλιου ή σε οποιαδήποτε πηγή θερμότητας.

### ΣΗΜΕΙΩΣΗ:

- Μην χρησιμοποιείτε τα εμπορικά διαθέσιμα φύλλα προστασίας των CD ή δίσκους που εξοπλίζονται με σταθεροποιητές, κ.λπ. Αυτοί μπορούν να πιαστούν στον εσωτερικό μηχανισμό και να καταστρέψουν το δίσκο.

- Οι δίσκοι CD-R μπορεί να μην είναι σε θέση να αναπαραχθούν σε αυτήν την μονάδα λόγω των συνθηκών εγγραφής.
- Οι δίσκοι CD-RW δεν μπορούν να αναπαραχθούν σε αυτήν την μονάδα.

## Ακρόαση CD



52D274

- Τα CD ή τα CD-ROM που δεν φέρνουν κανένα σημάδι (A) δεν μπορούν να χρησιμοποιηθούν.
- Μερικοί δίσκοι που εγγράφηκαν προηγουμένως σε μορφότυπο CD-R\CD-RW ίσως δεν μπορούν να χρησιμοποιηθούν.

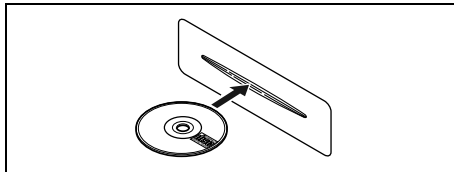

52D291

- Το CD παρεμβάλλεται με την ετικέτα του να είναι στραμμένη προς τα πάνω.
- Όταν υπάρχει το CD που φορτώθηκε ήδη στη μονάδα, κανένα άλλο CD δεν μπορεί να φορτωθεί συγχρόνως. Μην χρησιμοποιείτε δύναμη κατά την εισαγωγή του CD στην σχισμή εισαγωγής του CD.
- Εάν ένας κενός δίσκος (μη εγγεγραμμένο CD-R) φορτώνεται στη μονάδα, ο δίσκος θα εξαχθεί.

## ΠΡΟΣΟΧΗ

- Μην παρεμβάλετε ποτέ το δάχτυλο ή το χέρι σας στην σχισμή εισαγωγής του CD. Μην παρεμβάλετε ποτέ ξένα αντικείμενα.
- Μην παρεμβάλετε ποτέ CD με κόλλα που προέρχεται από κολλητική ταινία ή από ετικέτα ενοικιαζόμενου CD που έχει αφαιρεθεί. Αυτό μπορεί να αναγκάσει το CD για να μην εξαχθεί ή να προξενήσει κάποια δυσλειτουργία.

## Γενικά

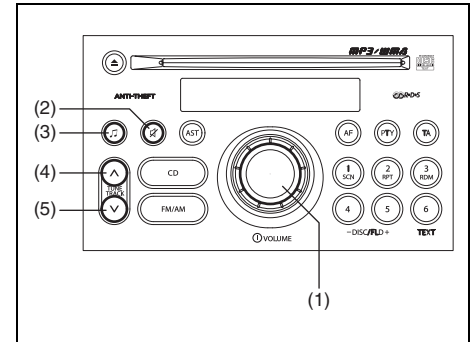

64J270

- (1) Κουμπί ενεργοποίησης/ απενεργοποίησης – κουμπί ελέγχου έντασης ήχου
- (2) Κουμπί σίγασης
- (3) Κουμπί Ακουστικού ελέγχου
- (4) Κουμπί πάνω
- (5) Κουμπί κάτω

## ΛΟΙΠΑ ΧΕΙΡΙΣΤΗΡΙΑ ΚΑΙ ΕΞΟΠΛΙΣΜΟΣ

### Ενεργοποίηση/Απενεργοποίηση

Πιέστε το κουμπί ενεργοποίησης/ απενεργοποίησης (1) για να ενεργοποιήσετε.

Πιέστε το κουμπί ενεργοποίησης/ απενεργοποίησης (1) πάλι για να απενεργοποιήσετε.

### Ένταση αύξηση/ελάττωση

Γυρίστε το κουμπί ελέγχου έντασης ήχου (1) δεξιόστροφα για να αυξήσετε την ένταση.

Γυρίστε το κουμπί ελέγχου έντασης ήχου (1) αριστερόστροφα για να μειώσετε την ένταση.

### Σίγαση εντός/εκτός

Πιέστε το κουμπί σίγασης (2) για να καλύψετε προσωρινά τον ήχο.

Πιέστε το κουμπί σίγασης (2) πάλι για να αποκαταστήσετε τον ήχο στο προηγούμενο επίπεδο.

### ΣΗΜΕΙΩΣΗ:

- Στον τρόπο λειτουργίας CD, η αναπαραγωγή σταματά προσωρινά (παύση) αντί για σίγαση.
- Εάν η ισχύς είναι απενεργοποιημένη, ή εάν κάποιο κουμπί πιέζεται, η σίγαση απελευθερώνεται αυτόματα.

### Ακουστικός έλεγχος

Χαμηλά / Υψηλά / Ισοστάθμιση / Αποσβεστήρας ήχου μπορούν να ρυθμιστούν.

Πιέστε το κουμπί ακουστικού ελέγχου (3) για να επιλέξετε το επιθυμητό στοιχείο.

Κάθε φορά που πιέζεται το κουμπί ακουστικού ελέγχου (3) τα επιλέξιμα στοιχεία αλλάζουν ως εξής:

BAS (Χαμηλά) / TRE (Υψηλά) / BAL (Ισοστάθμιση) / FAD (Αποσβεστήρας ήχου) / AVC (αυτόματος έλεγχος έντασης) (μόνο MP3 έκδοση)

Η πίεση του κουμπιού ακουστικού ελέγχου (3) πάλι απελευθερώνει τον ακουστικό έλεγχο.

Πιέστε το κουμπί πάνω (4) ή το κουμπί κάτω (5) για να ρυθμίσετε το επιλεγμένο στοιχείο.

- BAS (Χαμηλά)  
(4): Για να αυξήσετε τα χαμηλά  
(5): Για να μειώσετε τα χαμηλά
- TRE (Υψηλά)  
(4): Για να αυξήσετε τα υψηλά  
(5): Για να μειώσετε τα υψηλά
- BAL (Ισοστάθμιση)  
(4): Για να μειώσετε την ένταση του αριστερού ηχείου  
(5): Για να μειώσετε την ένταση του δεξιού ηχείου
- FAD (Αποσβεστήρας ήχου)  
(4): Για να μειώσετε την ένταση του οπίσθιου ηχείου  
(5): Για να μειώσετε την ένταση του μπροστινού ηχείου
- AVC (αυτόματος έλεγχος έντασης) (μόνο MP3 έκδοση)

(4): AVC OFF / AVC1 / AVC2 / AVC3  
(5): AVC3 / AVC2 / AVC1 / AVC OFF

### ΣΗΜΕΙΩΣΗ:

Η λειτουργία αυτόματου ελέγχου έντασης (AVC) ρυθμίζει αυτόματα (αυξάνει/μειώνει) την ένταση του ήχου σύμφωνα με την ταχύτητα του οχήματος.

## Ραδιόφωνο

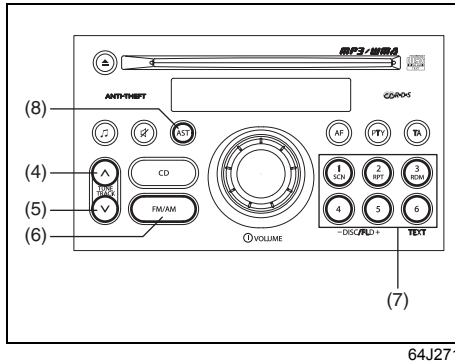

64J271

- (4) Κουμπί πάνω
- (5) Κουμπί κάτω
- (6) Κουμπί FM/AM
- (7) Κουμπί προρύθμισης [1] ως [6]
- (8) Κουμπί Αυτόματης αναζήτησης

### Τόπος λειτουργίας Ραδιοφώνου

Εάν το κουμπί FM/AM (6) πιέζεται όταν η ισχύς είναι απενεργοποιημένη ή είναι σε άλλο τρόπο λειτουργίας του ραδιοφώνου, ο τελευταίος σταθμός που ακούγατε θα ληφθεί.

### Ζώνη

Κάθε φορά που πιέζεται το κουμπί FM/AM (6) στον τρόπο λειτουργίας ραδιοφώνου, οι ζώνες αλλάζουν ως εξής:  
FM1 / FM2 / LW / MW1 / MW2 / (FM1)

### Χειρωνακτικός συντονισμός

Οι συχνότητες μπορούν να ρυθμιστούν με τη πίεση του κουμπιού πάνω (4) ή του κουμπιού κάτω (5).

(4): Υψηλότερη συχνότητα

(5): Χαμηλότερη συχνότητα

### Αυτόματος συντονισμός

Εάν το κουμπί πάνω (4) ή το κουμπί κάτω (5) απελευθερώνεται μετά από πίεση 1 περίπου δευτερολέπτου ή περισσότερο, η μονάδα αναζητά ένα σταθμό μέχρις ότου να ληφθεί ένας.

(4): Υψηλότερη συχνότητα

(5): Χαμηλότερη συχνότητα

### ΣΗΜΕΙΩΣΗ:

Εάν η AF είναι ανοικτή, η μονάδα αναζητά μόνο τους σταθμούς RDS.

### Χειρωνακτική προρύθμιση

Εάν οποιοδήποτε από τα προρυθμισμένα κουμπιά (7) με τους αριθμούς [1] ως [6]

πιέζεται για περίπου 2 δευτερόλεπτα ή περισσότερο, ο λαμβανόμενος σταθμός που αντιστοιχεί στο πιεζόμενο κουμπί προρυθμίζεται.

### ΣΗΜΕΙΩΣΗ:

- Οι σταθμοί μπορούν να προρυθμιστούν για τα FM1, FM2, LW, MW1, και MW2 αντίστοιχα.
- Όταν οι σταθμοί προρυθμίζονται, το νέο δεδομένο γράφεται πάνω από τα παλαιά δεδομένα.

### Αυτόματη προρύθμιση

Με τη πίεση του κουμπιού αυτόματης αναζήτησης (8) για περίπου 2 δευτερόλεπτα ή μακρύτερα, έξι σταθμοί με καλές συνθήκες λήψης στη ζώνη που έχει επιλεγεί τώρα μπορούν να προρυθμιστούν αυτόματα.

### ΣΗΜΕΙΩΣΗ:

- Η Αυτόματη προρύθμιση μπορεί να απελευθερωθεί με τη πίεση του κουμπιού αυτόματης αναζήτησης (8) ενώ η αυτόματη προρύθμιση βρίσκεται σε εξέλιξη.
- Οι σταθμοί μπορούν να προρυθμιστούν για τα FM1, FM2, LW, MW1, και MW2 αντίστοιχα.
- Μέχρι έξι σταθμοί μπορούν να προρυθμιστούν. Εάν σταθμοί με καλές συνθήκες λήψης δεν βρίσκονται, ο αριθμός των σταθμών που προρυθμίζονται μπορεί να είναι λιγότερο από έξι.

## ΛΟΙΠΑ ΧΕΙΡΙΣΤΗΡΙΑ ΚΑΙ ΕΞΟΠΛΙΣΜΟΣ

- Αφού έχετε προετοιμάσει τους σταθμούς, ο σταθμός που προρυθμίστηκε κάτω από το κουμπί με τον αριθμό [1] θα ληφθεί. Εάν κανένας από τους σταθμούς δεν βρεθεί, η μονάδα επαναρυθμίζεται στην προηγούμενη συχνότητα.
- Όταν οι σταθμοί προρυθμίζονται, το νέο δεδομένο γράφεται πάνω από τα παλαιά δεδομένα.
- Εάν τα AF είναι ανοικτά, μόνο οι σταθμοί RDS προρυθμίζονται.

### Προρυθμισμένη κλήση σταθμών

Με τη πίεση οποιωνδήποτε από τα κουμπιά προρύθμισης (7) με τους αριθμούς [1] ως [6], ο αντίστοιχος προρυθμισμένος σταθμός μπορεί να ληφθεί.

### ΣΗΜΕΙΩΣΗ:

Εάν το κουμπί για έναν σταθμό που δεν προρυθμίζεται πιεστεί, η μονάδα επιδειχνει “- - -”.

## RDS (Σύστημα θεδομένων ραδιοφωνίας)

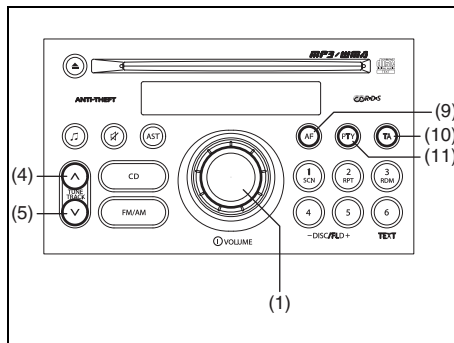

64J272

- (1) Κουμπί ενεργοποίησης/ απενεργοποίησης – κουμπί ελέγχου έντασης ήχου
- (4) Κουμπί πάνω
- (5) Κουμπί κάτω
- (9) Κουμπί αυτόματης συχνότητας
- (10) Κουμπί ανακοινώσεων κυκλοφορίας
- (11) Κουμπί τύπου προγράμματος

### Τι είναι το RDS?

Μερικοί σταθμοί FM μεταδίδουν ραδιοφωνικά προστιθέμενα στοιχεία συμβατά με το RDS. Αυτό το ραδιόφωνο προσφέρει κατάλληλες λειτουργίες για την χρήση τέτοιων στοιχείων.

Η διαθεσιμότητα υπηρεσιών RDS ποικίλλει με τις περιοχές.

Παρακαλούμε καταλάβετε ότι οι ακόλουθες λειτουργίες δεν είναι διαθέσιμες σε μερικές περιοχές.

### • AF (εναλλακτική συχνότητα)

Η μονάδα αναζητά ένα σταθμό με καλύτερες συνθήκες λήψης που εκπέμπει το ίδιο πρόγραμμα όπως αυτό που τώρα λαμβάνει, και επιλέγει αυτόματα αυτό τον σταθμό.

### • REG (περιοχή)

Μια περιοχή στην οποία η λειτουργία AF μπορεί να χρησιμοποιηθεί για να επιλέξει τους σταθμούς μπορεί να τεθεί. Όταν η REG είναι ενεργοποιημένη, η λειτουργία AF είναι αποτελεσματική μόνο για την παρούσα περιοχή.

### • PS

#### (Υπηρεσία ονόματος προγράμματος)

Αντί της συχνότητας, το όνομα του ραδιοφωνικού σταθμού εκπομπής εμφανίζεται.

### • PTY (τύπος προγράμματος)

Τα προγράμματα μπορούν να αναζητηθούν από το PTY.

**• TA (Ανακοινώσεις κυκλοφορίας)**

Η μονάδα μπορεί να ψάξει για τους σταθμούς που εκπέμπουν TP (προγράμματα κυκλοφορίας), και να συντονιστεί με τέτοιους σταθμούς κατά προτίμηση από άλλους. Οι σταθμοί που εκπέμπουν TP καλούνται σταθμοί TP.

**• EON (Ενισχυμένο άλλο δίκτυο)**

Οι πληροφορίες RDS ενημερώνονται συνεχώς σε σχέση με την τρέχουσα θέση. Η ένδειξη “EON” παραμένει αναμμένη ενώ οι πληροφορίες RDS λαμβάνονται.

**• Λήψη ανακοινώσεων έκτακτης ανάγκης**

Οι ανακοινώσεις έκτακτης ανάγκης λαμβάνονται αυτόματα και επιδεικνύονται.

**AF/REG Εντός/Εκτός**

Κάθε φορά που πιέζεται το κουμπί αυτόματης συχνότητας (9), τα AF/REG αλλάζουν ως εξής:

AF ON/REG OFF / AF ON/REG ON / AF OFF/REG OFF / (AF ON/REG OFF)

Η φωτεινή ένδειξη “AF” ανάβει όταν το AF είναι ανοικτό. Εκτός από αυτήν, η φωτεινή ένδειξη “REG” ανάβει όταν είναι ανοικτή η REG.

**TA Εντός/Εκτός**

Πιέστε το κουμπί ανακοίνωσης κυκλοφορίας (10) για να ανοίξετε την TA.

Πιέστε το κουμπί ανακοίνωσης κυκλοφορίας (10) πάλι για να κλείσετε την TA.

Όταν η TA είναι ανοικτή, η φωτεινή ένδειξη “TA” ανάβει.

Η ένδειξη “TP” παραμένει αναμμένη ενώ τα δεδομένα TP λαμβάνονται.

**ΣΗΜΕΙΩΣΗ:**

- Εάν το επάνω κουμπί (4) ή το κάτω κουμπί (5) πιέζεται ενώ η TA είναι ανοικτή, η μονάδα ψάχνει για ένα σταθμό TP (TP SEEK).
- Εάν δεδομένα TP δεν λαμβάνονται για περίπου 20 δευτερόλεπτα αφότου ανοίγεται η TA, η TP SEEK αυτόματα πραγματοποιείται μόνο μία φορά.
- Εάν κανένας σταθμός TP δεν λαμβάνεται, η μονάδα επιδεικνύει “NOTHING” (Τίποτα).

**Αναμονή TA**

Εάν η TP λαμβάνεται όταν είναι ανοικτή η TA σε τρόπο λειτουργίας CD ή αλλαγής του CD, ο τρόπος λειτουργίας ραδιοφώνου επιλέγεται αυτόματα. Η μονάδα επιστρέφει στον προηγούμενο τρόπο μετά από την TP.

**Αναζήτηση PTY**

Τα προγράμματα μπορούν να αναζητηθούν από το PTY.

- 1) Πιέστε το κουμπί τύπου προγράμματος (11) για να επιλέξετε τον τρόπο λειτουργίας PTY.
- 2) Γυρίστε το κουμπί ελέγχου έντασης (1) για να επιλέξετε μία επιθυμητή PTY. Γυρίζοντας το κουμπί ελέγχου έντασης

(1) δεξιόστροφα αλλάζει τα στοιχεία στην ακόλουθη σειρά. (Γυρίζοντας το αριστερόστροφα τα αλλάζει στην αντίστροφη σειρά.)

NO PTY / NEWS / AFFAIRS / INFO / SPORTS / EDUCATE / DRAMA / CULTURE / SCIENCE / VARIED / POP / ROCK / EASY M / LIGHT M / CLASSICS / OTHER M / WEATHER / FINANCE / CHILDREN / SOCIAL / RELIGION / PHONE IN / TRAVEL / LEISURE / JAZZ / COUNTRY / NATION M / OLDIES / FOLK M / DOCUMENT / (NEWS)

- 3) Πιέστε το κουμπί πάνω (4) ή το κουμπί κάτω (5) ενώ η PTY επιδεικνύεται. Η αναζήτηση αρχίζει.

**ΣΗΜΕΙΩΣΗ:**

Εάν η καθορισμένη PTY δεν λαμβάνεται, η μονάδα επιδεικνύει “NOTHING”, και έπειτα PTY πάλι. Εάν το κουμπί επάνω (4) ή το κουμπί κάτω (5) πιέζεται, η ίδια PTY αναζητείται πάλι.

## Αναγνώστης CD

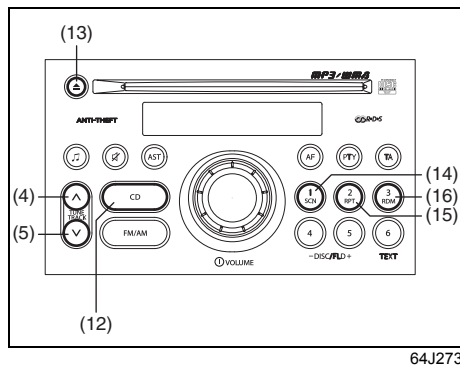

64J273

- (4) Κουμπί πάνω
- (5) Κουμπί κάτω
- (12) Κουμπί CD
- (13) Κουμπί εξαγωγής
- (14) Κουμπί σάρωσης
- (15) Κουμπί επανάληψης
- (16) Κουμπί τυχαίας αναπαραγωγής

### Τρόπος λειτουργίας CD

Ο τρόπος CD επιλέγεται με τη πίεση του κουμπιού του CD (12) όταν η ισχύς είναι εκτός ή σε άλλο τρόπο λειτουργίας.

#### ΣΗΜΕΙΩΣΗ:

- Ο τρόπος λειτουργίας του CD δεν επιλέγεται εάν δεν υπάρχει CD μέσα στην μονάδα.
- Εάν ο τρόπος έχει αλλάξει στον τρόπο αλλαγής του CD, πιέστε το κουμπί του CD (12) πάλι.

### Εισαγωγή/Εξαγωγή CD

Για να παρεμβάλετε το CD, σιγουρευτείτε ότι η πλευρά της ετικέτας είναι προς τα πάνω.

Για να τον εξαγάγετε, πιέστε το κουμπί εξαγωγής (13).

#### ΣΗΜΕΙΩΣΗ:

Η ένδειξη "CD IN" παραμένει αναμμένη ενώ το CD είναι στη μονάδα. Προσέξτε για να μην παρεμβάλετε άλλο CD όταν είναι αναμμένη η ένδειξη "CD IN".

### Επιλογή διαδρομής

Η επιθυμητή διαδρομή μπορεί να επιλεγεί με τη πίεση του πάνω κουμπιού (4) ή του κάτω κουμπιού (5).

(4): Επόμενη διαδρομή

(5): Προηγούμενη διαδρομή (Πιέστε το δύο φορές)

### Γρήγορη προώθηση/Γρήγορη οπισθοχώρηση

Η ταχύτητα αναπαραγωγής αυξάνει ενώ το επάνω κουμπί (4) ή το κάτω κουμπί (5) κρατιέται πατημένο.

(4): Γρήγορα προώθηση

(5): Γρήγορη οπισθοχώρηση

#### ΣΗΜΕΙΩΣΗ:

- Όταν η παρούσα διαδρομή στον τρόπο αναπαραγωγής REPEAT (ΕΠΑΝΑΛΗΨΗ) φτάνει στο τέλος της, επιστρέφει στην κανονική αναπαραγωγή.
- Εάν η γρήγορη προώθηση συνεχίζεται στο τέλος του δίσκου, επιστρέφει στην πρώτη διαδρομή.

### Αναπαραγωγή SCAN

Για την αναπαραγωγή σάρωσης (αναπαραγωγή περίπου 10 δευτερόλεπτων της αρχής κάθε διαδρομής), πιέστε το κουμπί σάρωσης (14).

Για να αποδεσμεύσετε την αναπαραγωγή σάρωσης, πιέστε πάλι το κουμπί σάρωσης (14).

Η ένδειξη "SCN" παραμένει αναμμένη κατά τη διάρκεια της αναπαραγωγής σάρωσης.

### Αναπαραγωγή REPEAT

Για την αναπαραγωγή επανάληψης (που θα αναπαράγει την παρούσα διαδρομή επανειλημμένα), πιέστε το κουμπί (15).

Για να αποδεσμεύσετε την αναπαραγωγή επανάληψης, πιέστε το κουμπί επανάληψης (15) πάλι.



Η ένδειξη “RPT” παραμένει αναμμένη κατά τη διάρκεια της αναπαραγωγής επανάληψης.

### Αναπαραγωγή RANDOM

Για την τυχαία αναπαραγωγή (που θα αναπαράγει τις διαδρομές του δίσκου τυχαία), πιάστε το κουμπί της τυχαίας αναπαραγωγής (16).

Για να απεμπλέξετε την τυχαία αναπαραγωγή, πιάστε το κουμπί τυχαίας αναπαραγωγής (16) πάλι.

Η ένδειξη “RDM” παραμένει αναμμένη κατά τη διάρκεια της τυχαίας αναπαραγωγής.

### Εναλλάκτης CD

Ένας εναλλάκτης CD είναι προαιρετικός. Συμβουλευθείτε τον αντιπρόσωπό σας για τις λεπτομέρειες.

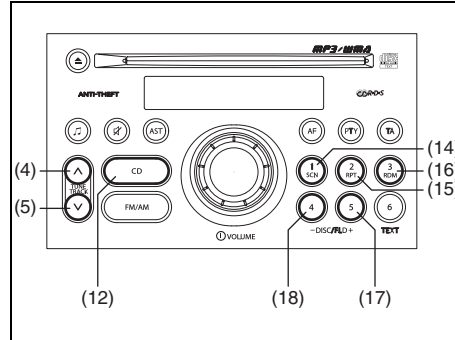

64J274

- (4) Κουμπί πάνω
- (5) Κουμπί κάτω
- (12) Κουμπί CD
- (14) Κουμπί σάρωσης
- (15) Κουμπί επανάληψης
- (16) Κουμπί τυχαίας αναπαραγωγής
- (17) Κουμπί Δίσκος επάνω
- (18) Κουμπί Δίσκος κάτω

### Τρόπος λειτουργίας Εναλλάκτη CD

Εάν το κουμπί του CD (12) πιέζεται όταν είναι η ισχύς είναι εκτός ή σε άλλους τρόπους λειτουργίας, ο τρόπος εναλλάκτη του CD επιλέγεται.

### ΣΗΜΕΙΩΣΗ:

- Ο τρόπος Εναλλάκτη του CD δεν επιλέγεται εάν ο Εναλλάκτης του CD δεν συνδέεται, ή εάν δεν υπάρχει CD μέσα στη μονάδα.
- Εάν ο τρόπος έχει αλλάξει στον τρόπο CD, πιάστε το κουμπί του CD (12) πάλι.

### Ανύψωση/Κατάβαση δίσκου

Ο επιθυμητός δίσκος μπορεί να επιλεγεί με τη πίεση του κουμπιού ανύψωση δίσκου (17) ή του κουμπιού κατάβαση δίσκου (18).

(17): Επόμενος δίσκος

(18): Προηγούμενος δίσκος

### Ανύψωση/Κατάβαση διαδρομής

Η επιθυμητή διαδρομή μπορεί να επιλεγεί με τη πίεση του πάνω κουμπιού (4) ή του κάτω κουμπιού (5).

(4): Επόμενη διαδρομή

(5): Προηγούμενη διαδρομή (Πιάστε το δύο φορές)

## ΛΟΙΠΑ ΧΕΙΡΙΣΤΗΡΙΑ ΚΑΙ ΕΞΟΠΛΙΣΜΟΣ

### Γρήγορη προώθηση/Γρήγορη οπισθοχώρηση

Η ταχύτητα αναπαραγωγής αυξάνει ενώ το επάνω κουμπί (4) ή το κάτω κουμπί (5) κρατιέται πατημένο.

(4): Γρήγορα προώθηση

(5): Γρήγορη οπισθοχώρηση

#### ΣΗΜΕΙΩΣΗ:

- Όταν η παρούσα διαδρομή στον τρόπο αναπαραγωγής **REPEAT** (ΕΠΑΝΑΛΗΨΗ) φτάνει στο τέλος της, επιστρέφει στην κανονική αναπαραγωγή.
- Εάν η γρήγορη προώθηση συνεχίζεται στο τέλος του δίσκου, επιστρέφει στην πρώτη διαδρομή.

### Αναπαραγωγή SCAN

- Αναπαραγωγή SCAN

Για την αναπαραγωγή σάρωσης (αναπαραγωγή περίπου 10 δευτερόλεπτων της αρχής κάθε διαδρομής του παρόντος δίσκου), πιάστε το κουμπί σάρωσης (14).

Για να αποδεσμεύσετε την αναπαραγωγή σάρωσης, πιάστε πάλι το κουμπί σάρωσης (14).

Η ένδειξη "SCN" παραμένει αναμμένη κατά τη διάρκεια της αναπαραγωγής σάρωσης.

- Αναπαραγωγή DISC SCAN

Για το την αναπαραγωγή σάρωσης δίσκου (αναπαραγωγή περίπου 10 δευτερόλεπτων της αρχής διαδρομής σε κάθε δίσκο), πιάστε το κουμπί σάρωσης

(14) για περίπου 1 δευτερόλεπτο ή περισσότερο.

Για να αποδεσμεύσετε την αναπαραγωγή σάρωσης δίσκου, πιάστε το κουμπί σάρωσης (14) πάλι.

Η ένδειξη "D.SCN" παραμένει αναμμένη κατά τη διάρκεια της αναπαραγωγής σάρωσης δίσκου.

### Αναπαραγωγή REPEAT

- Αναπαραγωγή REPEAT

Για την αναπαραγωγή επανάληψης (που θα αναπαράγει την παρούσα διαδρομή επανειλημμένα), πιάστε το κουμπί (15).

Για να αποδεσμεύσετε την αναπαραγωγή επανάληψης, πιάστε το κουμπί επανάληψης (15) πάλι.

Η ένδειξη "RPT" παραμένει αναμμένη κατά τη διάρκεια της αναπαραγωγής επανάληψης.

- Αναπαραγωγή DISC REPEAT

Για την επανάληψη αναπαραγωγής δίσκου το παιχνίδι (αναπαραγωγή του παρόντος δίσκου επανειλημμένα), πιάστε το κουμπί επανάληψης (15) για περίπου 1 δευτερόλεπτο ή περισσότερο.

Για να αποδεσμεύσετε την επανάληψη αναπαραγωγής δίσκου, πιάστε το κουμπί επανάληψης (15) πάλι.

Η ένδειξη "D.RPT" παραμένει αναμμένη κατά τη διάρκεια της αναπαραγωγής δίσκου.

### Αναπαραγωγή RANDOM

- Αναπαραγωγή RANDOM

Για την τυχαία αναπαραγωγή (που θα αναπαράγει τις διαδρομές του δίσκου τυχαία), πιάστε το κουμπί της τυχαίας αναπαραγωγής (16).

Για να απεμπλέξετε την τυχαία αναπαραγωγή, πιάστε το κουμπί τυχαίας αναπαραγωγής (16) πάλι.

Η ένδειξη "RDM" παραμένει αναμμένη κατά τη διάρκεια της τυχαίας αναπαραγωγής.

- Αναπαραγωγή DISC RANDOM

Για την τυχαία αναπαραγωγή δίσκου (αναπαραγωγή των διαδρομών όλων των δίσκων τυχαία), πιάστε το κουμπί της τυχαίας αναπαραγωγής δίσκου (16) για περίπου 1 δευτερόλεπτο ή περισσότερο.

Για να αποδεσμεύσετε την τυχαία αναπαραγωγή δίσκου, πιάστε το κουμπί της τυχαίας αναπαραγωγής δίσκου (16) πάλι.

Η ένδειξη "D.RDM" παραμένει αναμμένη κατά τη διάρκεια της τυχαίας αναπαραγωγής δίσκου.

## Αναγνώστης MP3/WMA (προαιρετικός εξοπλισμός)

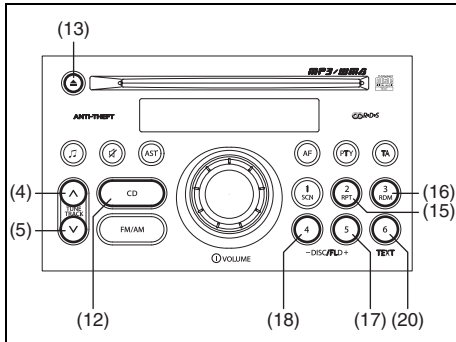

64J275

- (4) Κουμπί ανύψωσης αρχείου
- (5) Κουμπί κατάβασης αρχείου
- (12) Κουμπί CD
- (13) Κουμπί εξαγωγής
- (15) Κουμπί επανάληψης
- (16) Κουμπί τυχαίας αναπαραγωγής
- (17) Κουμπί Ανύψωση Φακέλου
- (18) Κουμπί κατάβαση Φακέλου
- (20) Κουμπί επίδειξης κειμένου

### Τι είναι το MP3/WMA?

MP3 (MPEG1/ 2 Ηχητικών επιστρώσεων - II/III) και WMA (Windows Media™ Audio) είναι οι μορφότυποι συμπίεσης του ψηφιακού ήχου. Το πρώτο αναπτύσσεται από την MPEG (Motion Picture Experts Group), και το τελευταίο αναπτύσσεται από την εταιρία Microsoft. Χρησιμοποιώντας αυτοί οι μορφότυποι συμπίεσης, μπορείτε να καταγράψετε το περιεχόμενο περίπου 10 μουσικών Ψηφιακό Δίσκο (CD) μέσα σε ένα CD (Αυτοί οι αριθμοί αναφέρονται σε δεδομένα που εγγράφηκαν σε ένα 650 MB CD-R ή ένα CD-RW με ένα σταθερό λόγο μεταφοράς 128 kbps και μια συχνότητα δειγματοληψίας στα 44,1 kHz).

### Σημεία που πρέπει να θυμάστε κατά την παραγωγή των αρχείων MP3/WMA

#### Κοινός

- Υψηλός λόγος μεταφοράς και η υψηλή συχνότητα δειγματοληψίας συστήνονται για τους υψηλής ποιότητας ήχους.
- Η επιλογή VBR (μεταβλητός λόγος μεταφοράς) δεν συστήνεται επειδή ο χρόνος αναπαραγωγής δεν επιδεικνύεται κατάλληλα και ο ήχος μπορεί να παραλειφθεί.
- Η ποιότητα του ήχου αναπαραγωγής διαφέρει ανάλογα με τις περιστάσεις κωδικοποίησης. Για λεπτομέρειες, αναφερθείτε στο εγχειρίδιο χρήστη του προγράμματος κωδικοποίησης και του λογισμικού εγγραφής.

### MP3

- Συστήνεται να τεθεί ο λόγος μεταφοράς σε "128 kbps ή περισσότερο" και σε "σταθερός".

### WMA

- Συστήνεται να τεθεί ο λόγος μεταφοράς σε "64 kbps ή περισσότερο" και σε "σταθερός".
- Μην θέτετε την ιδιότητα προστασίας αντιγραφής στο αρχείο WMA για να επιτρέψετε σε αυτήν την ενότητα να αναπαραχθεί.

### ΣΗΜΕΙΩΣΗ:

*Μην καταχωρείτε ποτέ το όνομα επέκτασης αρχείων ".mp3", ή ".wma" σε ένα αρχείο που δεν είναι με το σχήμα MP3/WMA. Αυτό ίσως όχι μόνο να παράγει θόρυβο από τα ηχεία, αλλά και να βλάψει την ακοή σας.*

### Εγγραφή αρχείων MP3/WMA σε ένα υλικό CD

- Σας συστήνουμε να ελαχιστοποιήσετε τις πιθανότητες έναν δίσκο που περιέχει τόσο τα αρχεία CD-DA όσο και τα αρχεία MP3/ WMA.
- Εάν τα αρχεία CD-DA είναι σε ίδιο δίσκο με τα MP3 ή τα αρχεία WMA, τα τραγούδια μπορεί να μην παίξουν στην επιδιωκόμενη σειρά, ή μερικά τραγούδια μπορεί να μην παίξουν καθόλου.
- Κατά την αποθήκευση των δεδομένων MP3 και των δεδομένων WMA στον ίδιο δίσκο, χρησιμοποιήστε διαφορετικούς φακέλους για κάθε στοιχείο.

## ΛΟΙΠΑ ΧΕΙΡΙΣΤΗΡΙΑ ΚΑΙ ΕΞΟΠΛΙΣΜΟΣ

- Μην εγγράφετε αρχεία άλλα εκτός από τα αρχεία MP3/WMA και περιπτώσεις φακέλλους στο δίσκο.
- Το όνομα ενός αρχείου MP3/WMA πρέπει να προστεθεί με τους κανόνες όπως φαίνεται στις ακόλουθες περιγραφές και επίσης να συμμορφώνεται με τους κανόνες του συστήματος κάθε αρχείου.
- Η επέκταση αρχείων “.mp3” ή “.wma” πρέπει να οριστεί σε κάθε αρχείο ανάλογα με το μορφότυπο του αρχείου.
- Μπορεί να αντιμετωπίσετε το πρόβλημα στην αναπαραγωγή αρχείων MP3/WMA ή στην επίδειξη των πληροφοριών των αρχείων MP3/WMA εγγεγραμμένων με ορισμένα προγράμματα ή συσκευές εγγραφής CD.
- Αυτή η μονάδα δεν διαθέτει τη λειτουργία καταλόγου αναπαραγωγής.
- Αν και η Πολύ-συνεδριακή εγγραφή υποστηρίζεται, η χρήση Δίσκος-με τη Μία φορά συστήνεται.

### Μορφότυποι συμπίεσης

#### MP3

- Λόγος μεταφοράς  
MPEG1 Ηχητική επίστρωση II :  
64 k – 320 kbps  
MPEG1 Ηχητική επίστρωση III :  
32 k – 320 kbps  
MPEG2 Ηχητική επίστρωση II :  
64 k – 320 kbps  
MPEG2 Ηχητική επίστρωση III :  
8 k – 160 kbps

- Συχνότητα δειγματοληψίας  
MPEG1 Ηχητική επίστρωση II/III :  
44,1 k/48 k/32 kHz  
MPEG2 Ηχητική επίστρωση II/III :  
22,05 k/24 k/16 kHz

#### WMA (Ver.7, Ver.8, Ver.9\*)

- Λόγος μεταφοράς  
32 k – 192 kbps
- Συχνότητα δειγματοληψίας  
44,1 k/48 k/32 kHz  
\* WMA 9 Professional/LossLess/Voice  
δεν υποστηρίζονται.

#### Υποστηριζόμενα συστήματα αρχείων

ISO 9660 επίπεδο 1/ επίπεδο 2, επέκταση Apple στο ISO 9660, Joliet, Romeo

#### Μέγιστος αριθμός αρχείων/φακέλλων

- Μέγιστος αριθμός αρχείων: 511 (αρχεία + φάκελλοι)
- Μέγιστος αριθμός αρχείων σε έναν φάκελλο: 255
- Μέγιστο βάθος των δέντρων: 8
- Μέγιστος αριθμός φακέλλων: 255 (ο ριζικός φάκελλος συμπεριλαμβάνεται.)

#### Τρόπος MP3/WMA

Ο τρόπος MP3/WMA επιλέγεται με τη πίεση του κουμπιού του CD (12) όταν η ισχύς είναι εκτός ή σε άλλους τρόπους λειτουργίας.

#### ΣΗΜΕΙΩΣΗ:

- Ο τρόπος MP3/WMA δεν επιλέγεται εάν κανένας δίσκος MP3/WMA δεν είναι στη μονάδα.
- Εάν ο τρόπος έχει αλλάξει στον τρόπο αλλαγής του CD, πιάστε το κουμπί του CD (12) πάλι.

#### Εισαγωγή/Εξαγωγή δίσκου

Για να παρεμβάλετε έναν δίσκο, σιγουρευτείτε ότι η πλευρά της ετικέτας του είναι προς τα επάνω. Για να τον εξαγάγετε, πιάστε το κουμπί εξαγωγής (13).

#### ΣΗΜΕΙΩΣΗ:

Η ένδειξη “CD IN” παραμένει αναμμένη ενώ κάποιος δίσκος είναι μέσα στη μονάδα. Προσέξτε να μην παρεμβάλετε άλλο δίσκο όταν η ένδειξη “CD IN” είναι αναμμένη.

#### Ανύψωση/κατάβαση αρχείου

Το επιθυμητό αρχείο μπορεί να επιλεγεί με τη πίεση του κουμπιού ανύψωσης αρχείου επάνω στο (4) ή του κουμπιού κατάβασης αρχείου (5).

(4): Επόμενο αρχείο

(5): Προηγούμενο αρχείο (Πιέστε δύο φορές.)

#### Ανύψωση/κατάβαση Φακέλου

Ο επιθυμητός φάκελος μπορεί να επιλεγεί με τη πίεση του κουμπιού ανύψωσης φακέλου (17) ή του κουμπιού κατάβασης φακέλου (18).

(17): Επόμενος φάκελος

(18): Προηγούμενος φάκελος

**Γρήγορη προώθηση/Γρήγορη οπισθοχώρηση**

Η ταχύτητα αναπαραγωγής αυξάνεται ενώ το κουμπί ((4) ή (5)) κρατιέται πιεσμένο.

- (4): Γρήγορα προώθηση
- (5): Γρήγορη οπισθοχώρηση

**ΣΗΜΕΙΩΣΗ:**

- Όταν το παρόν αρχείο στον τρόπο παιχνιδιού ΕΠΑΝΑΛΗΨΗΣ έρχεται στο τέλος του, επιστρέφει στην κανονική αναπαραγωγή.
- Εάν η γρήγορη προώθηση χρησιμοποιείται στο τέλος του δίσκου, επιστρέφει στο πρώτο αρχείο.

**Επίδειξη κειμένου**

Κάθε φορά που πιέζεται το κουμπί επίδειξης κειμένου (20) στον τρόπο MP3/WMA, η επίδειξης αλλάζει ως εξής: παρερχόμενος χρόνος / όνομα φακέλου / όνομα αρχείων / (παρερχόμενος χρόνος)

**ΣΗΜΕΙΩΣΗ:**

Για την κύλιση του κείμενου, συγκρατήστε πιεσμένο το κουμπί επίδειξης κειμένου (20) για 2 δευτερόλεπτα ή περισσότερο.

**Αναπαραγωγή REPEAT**

Για επανάληψη αναπαραγωγής (που αναπαράγει το παρόν αρχείο επανειλημμένα), πιέστε το κουμπί επανάληψης (15).

Για να αποδεσμεύσετε την αναπαραγωγή επανάληψης, πιέστε το κουμπί επανάληψης (15) πάλι.

Η ένδειξη “RPT” παραμένει αναμμένη κατά τη διάρκεια της αναπαραγωγής επανάληψης.

**Αναπαραγωγή RANDOM**

Για τυχαία αναπαραγωγή (που αναπαράγει τα αρχεία δίσκου τυχαία), πιέστε το κουμπί (16) τυχαίας αναπαραγωγής.

Για να απεμπλέξετε την τυχαία αναπαραγωγή, πιέστε το κουμπί τυχαίας αναπαραγωγής (16) πάλι.

Η ένδειξη “RDM” παραμένει αναμμένη κατά τη διάρκεια της τυχαίας αναπαραγωγής.

**Αντικλεπτικό σύστημα (SEC)**

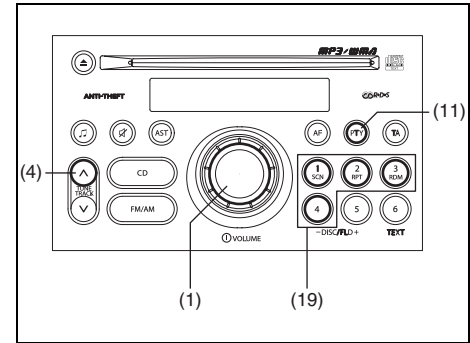

64J276

- (1) Κουμπί ενεργοποίησης/ απενεργοποίησης – κουμπί ελέγχου έντασης ήχου
- (4) Κουμπί πάνω
- (11) Κουμπί τύπου προγράμματος
- (19) Αριθμημένα κουμπιά [1] ως [4]

Μπορείτε να θέσετε ένα τετραψήφιο κωδικό για να αποτρέψετε την κλοπή. Μόλις θέσετε τον κωδικό, η συσκευή είναι αδύνατον να λειτουργήσει χωρίς τον κωδικό όταν αφαιρεθεί αυτή η συσκευή ή η μπαταρία.

**ΣΗΜΕΙΩΣΗ:**

- Εάν λανθασμένους κωδικός χρήση εισάγεται 10 φορές, η συσκευή επιδειχνει “HELP” και δεν μπορεί να χρησιμοποιηθεί.

## ΛΟΙΠΑ ΧΕΙΡΙΣΤΗΡΙΑ ΚΑΙ ΕΞΟΠΛΙΣΜΟΣ

- Εάν ξεχάσετε τον κωδικό χρήστη σας, συμβουλευθείτε τον αντιπρόσωπό σας.

### Ρύθμιση κωδικού χρήστη

- 1) Πιέστε το κουμπί ισχύος εντός/εκτός (1) για να κλείσετε την τροφοδοσία.
- 2) Με τα αριθμημένα κουμπιά (19) με τους αριθμούς [3] και [4] κρατημένα πιεσμένα συγχρόνως, το κουμπί ισχύος εντός/εκτός (1) για περίπου 1 δευτερόλεπτο ή περισσότερο. Η μονάδα επιδεικνύει "SEC".
- 3) Με το επάνω κουμπί (4) κρατημένο πιεσμένο, πιέστε το αριθμημένο κουμπί (19) με τον αριθμό [1]. Η μονάδα επιδεικνύει "- - - -".
- 4) Πιέστε τα αριθμημένα κουμπιά (19) με τον αριθμό [1] ως [4], και εισάγετε τον κωδικό χρήστη. Κάθε κουμπί αντιστοιχεί σε κάθε ψηφίο, και ο αριθμός αυξάνεται κάθε φορά που πιέζεται το κουμπί. Παραδείγματος χάριν, για να αυξήσετε το δεύτερο ψηφίο από τα αριστερά σε 3, πιέστε το αριθμημένο κουμπί (19) με τον αριθμό [2] τέσσερις φορές.
- 5) Πιέστε το κουμπί τύπου προγράμματος (11) για περίπου 2 δευτερόλεπτα ή περισσότερο για να εισάγετε. Η τροφοδοσία κλείνει αφού η μονάδα επιδείξει "SEC". Μόλις ρυθμισθεί ο κωδικός, απαιτείται ο κωδικός κατά την ενεργοποίηση όταν αφαιρεθεί αυτή η μονάδα ή η μπαταρία.

### Εισαγωγή κωδικού χρήστη

Μόλις ρυθμισθεί ο κωδικός, αυτή η μονάδα επιδεικνύει "SEC" για να σας προτρέψει να εισαγάγετε τον κωδικό χρήστη σας όταν ανοίγει πάλι η τροφοδοσία στην περίπτωση της αφαίρεσης αυτής της μονάδας ή της μπαταρίας. Η μονάδα δεν μπορεί να χρησιμοποιηθεί εκτός αν ο κωδικός εισάγεται με την ακόλουθη σειρά.

#### ΣΗΜΕΙΩΣΗ:

*Η μονάδα δεν επιδεικνύει "SEC" όταν ανοίγει η τροφοδοσία μέσα σε 20 δευτερόλεπτα από την τελευταία χρήση.*

- 1) Με το επάνω κουμπί (4) κρατημένο πιεσμένο, πιέστε το αριθμημένο κουμπί (19) με τον αριθμό [1]. Η μονάδα επιδεικνύει "- - - -".
- 2) Πιέστε τα αριθμημένα κουμπιά (19) με τον αριθμό [1] ως [4], και εισάγετε τον κωδικό χρήστη. Κάθε κουμπί αντιστοιχεί σε κάθε ψηφίο. Εισάγετε τον αποθηκευμένο κωδικό χρήστη.
- 3) Πιέστε το κουμπί τύπου προγράμματος (11) για περίπου 2 δευτερόλεπτα ή περισσότερο για να εισάγετε. Η τροφοδοσία κλείνει. Όταν ξανατροφοδοτείτε τη μονάδα, είναι στη λειτουργία ραδιοφώνου για κανονική χρήση.

### Διαγραφή κωδικού χρήστη

Ο αποθηκευμένος κωδικός χρήστη σας μπορεί να διαγραφεί. Μετά από την διαγραφή του, μπορείτε να θέσετε ένα νέο κωδικό χρήστη. Επομένως, μπορείτε να αλλάζετε τον νέο κωδικό χρήστη σας τόσο συχνά όσο θέλετε.

- 1) Πιέστε το κουμπί ισχύος εντός/εκτός (1) για να κλείσετε την τροφοδοσία.
- 2) Με τα αριθμημένα κουμπιά (19) με τους αριθμούς [3] και [4] κρατημένα πιεσμένα συγχρόνως, το κουμπί ισχύος εντός/εκτός (1) για περίπου 1 δευτερόλεπτο ή περισσότερο. Η μονάδα επιδεικνύει "SEC".
- 3) Με το επάνω κουμπί (4) κρατημένο πιεσμένο, πιέστε το αριθμημένο κουμπί (19) με τον αριθμό [1]. Η μονάδα επιδεικνύει "- - - -".
- 4) Πιέστε τα αριθμημένα κουμπιά (19) με τον αριθμό [1] ως [4], και εισάγετε τον κωδικό χρήστη. Κάθε κουμπί αντιστοιχεί σε κάθε ψηφίο. Εισάγετε τον αποθηκευμένο κωδικό χρήστη.
- 5) Πιέστε το κουμπί τύπου προγράμματος (11) για περίπου 2 δευτερόλεπτα ή περισσότερο για να εισάγετε. Η τροφοδοσία κλείνει περ. 10 δευτερόλεπτα, μετά από την επίδειξη "- - - -".

## Ανίχνευση λαθών

Εάν υποψιάζεστε ότι κάτι είναι λάθος, τότε παρακαλούμε ελέγξτε και λάβετε μέτρα όπως περιγράφεται κατωτέρω. Εάν οι περιγραφόμενες προτάσεις δεν λύνουν το πρόβλημα, συστήνεται να πάρετε τη συσκευή στον πλησιέστερο αντιπρόσωπό σας.

### Κοινός

Πρόβλημα	Πιθανή αιτία	Πιθανή λύση
Υπερβολικός θόρυβος	Κάποιο κινητό τηλέφωνο χρησιμοποιείται πλησίον.	Εάν πρόκειται να χρησιμοποιήσετε κάποιο κινητό τηλέφωνο, χρησιμοποιήστε το μακριά από τη μονάδα.
Ανικανότητα λειτουργίας	Η λειτουργία ασφάλειας είναι ενεργοποιημένη.	Εάν η μονάδα επιδεικνύει “SEC” εισάγετε την ταυτότητα χρήστη σας. Εάν η μονάδα επιδεικνύει “HELP” συμβουλευτείτε τον αντιπρόσωπό σας.

### Ραδιόφωνο

Πρόβλημα	Πιθανή αιτία	Πιθανή λύση
Υπερβολικός θόρυβος	Η μονάδα δεν είναι ακριβώς συντονισμένη πάνω στο σταθμό.	Συντονίστε την ακριβώς πάνω στο σταθμό.
Αδυναμία λήψης με τον αυτόματο συντονισμό	Δεν υπάρχει κανένας σταθμός που να εκπέμπει αρκετά ισχυρά σήματα. Εάν η AF είναι ανοικτή, η μονάδα αναζητά μόνο τους σταθμούς RDS.	Επιλέξτε έναν σταθμό με το χειρωνακτικό συντονισμό. Κλείστε τα AF.
Αδυναμία προρύθμισης των σταθμών αρκετά ισχυρών σημάτων με την αυτόματη προρύθμιση	Εάν τα AF είναι ανοικτά, μόνο οι σταθμοί RDS θα προρυθμιστούν.	Κλείστε τα AF.

### CD

Πρόβλημα	Πιθανή αιτία	Πιθανή λύση
Πήδημα ήχου ή θόρυβος	Ο δίσκος είναι βρώμικος. Ο δίσκος έχει ένα σημαντικό ελάττωμα ή είναι στρεβλωμένος.	Σκουπίστε το δίσκο με ένα μαλακό ύφασμα. Αντικαταστήστε το δίσκο με άλλο χωρίς ελαττώματα.
Το CD δεν μπορεί να παρεμβληθεί	Υπάρχει δίσκος φορτωμένος ήδη.	Παρεμβάλετε το CD αφού έχετε ήδη αφαιρέσει τον δίσκο πιέζοντας το κουμπί της εξαγωγής (13).

### Μηνύματα προβολής λάθους

#### CD

Προβολή	Πιθανή αιτία	Πιθανή λύση
<b>ERROR 1</b>	Ο δίσκος δεν μπορεί να διαβαστεί.	Παρεμβάλατε το δίσκο με την πλευρά της ετικέτας προς τα επάνω. Ελέγξτε ότι ο δίσκος δεν είναι στρεβλωμένος και είναι χωρίς ελαττώματα. Εάν το ERROR 1 δεν εξαφανίζεται όταν παρεμβάλλεται ένας κανονικός δίσκος, συμβουλευθείτε τον αντιπρόσωπό σας.
<b>ERROR 3</b>	Ο αναγνώστης ανέπτυξε ένα λάθος μη αναγνωρισμένης αιτίας.	Εάν το CD παρεμβάλλεται στη μονάδα, πιέστε το κουμπί εξαγωγής (13) για να αφαιρέσετε το δίσκο. Εάν ο δίσκος δεν μπορεί να εξαχθεί, συμβουλευθείτε τον αντιπρόσωπό σας.



## Έλεγχος συστήματος ακουστικής από μακριά (προαιρετικός εξοπλισμός)

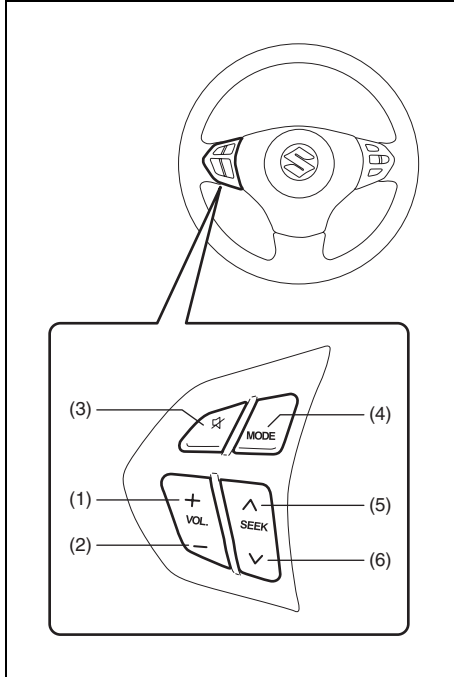

78K079

Μπορείτε να ελέγξετε βασικές λειτουργίες του συστήματος ακουστικής με τα κουμπιά στο τιμόνι. Η χρήση των διακοπών ποικίλλει ανάλογα του εάν το σύστημα πλοήγησης υπάρχει στον εξοπλισμό ή όχι.

### Για το όχημα χωρίς σύστημα πλοήγησης

Έλεγχος έντασης ήχου:

- Για να αυξήσετε την ένταση, πιάστε το διακόπτη (1).
- Για να μειώσετε την ένταση, πιάστε το διακόπτη (2).
- Για σίγαση, ωθήστε το διακόπτη (3).

Για να επιλέξετε τον τρόπο λειτουργίας, ωθήστε το διακόπτη (4).

Μπορείτε επίσης να ανοίξετε το ακουστικό σύστημα με την ώθηση του διακόπτη (4).

Για να αλλάξετε ραδιοσταθμό:

- Για να προχωρήσετε στον επόμενο προρρυθμισμένο σταθμό, πιάστε το διακόπτη (5) εν συντομία. (μόνο MP3 έκδοση)
- Για να επιλέξετε τον προηγούμενο προρρυθμισμένο σταθμό, πιάστε το διακόπτη (6) εν συντομία. (μόνο MP3 έκδοση)
- Για να σαρώσετε τους ραδιοσταθμούς υψηλότερης συχνότητας, πιάστε και κρατήστε το διακόπτη (5).
- Για να σαρώσετε τους ραδιοσταθμούς χαμηλότερης συχνότητας, πιάστε και κρατήστε το διακόπτη (6).

Για να ανιχνεύσετε την επιλογή σε ένα CD:

- Για να προχωρήσετε στο επόμενο κανάλι εγγραφής στο CD, πιάστε το διακόπτη (5).
- Για να επιλέξετε το προηγούμενο κανάλι εγγραφής, πιάστε το διακόπτη (6).

### Για το όχημα με το σύστημα πλοήγησης

Αναφερθείτε στο διάγραμμα παρακάτω για το πώς να χρησιμοποιήσετε τους διακόπτες στο τιμόνι.

## ΛΟΙΠΑ ΧΕΙΡΙΣΤΗΡΙΑ ΚΑΙ ΕΞΟΠΛΙΣΜΟΣ

### Σύστημα πλοήγησης πλήρους χάρτου

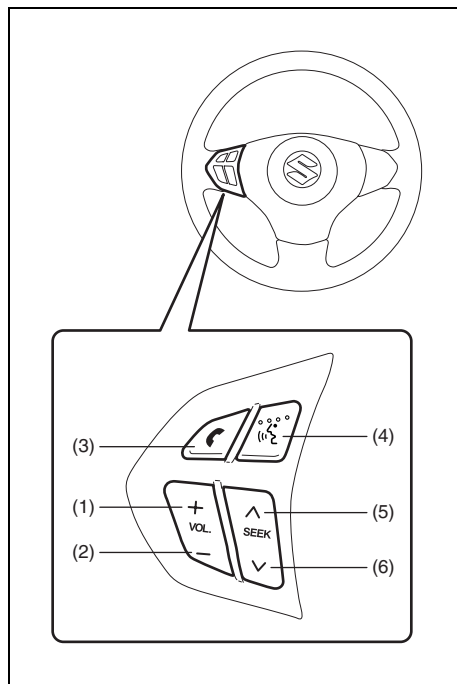

64J294

Διακόπτης	Λειτουργία διακόπτη	Τρόπος λειτουργίας		
		Δέκτης	CD	CD (MP3, WMA)
(1)	Ωθήστε εν συντομία	αύξηση της έντασης	αύξηση της έντασης	αύξηση της έντασης
	Ωθήστε μακροχρόνα	γρήγορη αύξηση της έντασης	γρήγορη αύξηση της έντασης	γρήγορη αύξηση της έντασης
(2)	Ωθήστε εν συντομία	ελάττωση της έντασης	ελάττωση της έντασης	ελάττωση της έντασης
	Ωθήστε μακροχρόνα	γρήγορη ελάττωση της έντασης	γρήγορη ελάττωση της έντασης	γρήγορη ελάττωση της έντασης
(3)	Ωθήστε εν συντομία	εισερχόμενη κλήση: απάντηση κλήσης (εάν είναι εγκαταστημένο με την προαιρετική συσκευή ελεύθερα χέρια) κατά τη διάρκεια της κλήσης: τερματισμός κλήσης (εάν είναι εγκαταστημένο με την προαιρετική συσκευή ελεύθερα χέρια)		
	Ωθήστε μακροχρόνα	Επανάκληση		
(4)	Ωθήστε εν συντομία	αρχίστε τον έλεγχο φωνής (είναι εγκαταστημένο με το προαιρετικό μικρόφωνο)		
(5)	Ωθήστε εν συντομία	ανίχνευση σε έναν προρυθμισμένο ραδιοσταθμό υψηλότερης συχνότητας	προώθηση στον επόμενο δίαυλο	προώθηση στον επόμενο δίαυλο
	Ωθήστε μακροχρόνα	ανίχνευση σε έναν ραδιοσταθμό υψηλότερης συχνότητας	γρήγορη προώθηση ενός διαύλου	προώθηση στον επόμενο φάκελλο
(6)	Ωθήστε εν συντομία	ανίχνευση σε έναν προρυθμισμένο ραδιοσταθμό υψηλότερης συχνότητας	επιστροφή στον προηγούμενο δίαυλο	επιστροφή στον προηγούμενο δίαυλο
	Ωθήστε μακροχρόνα	ανίχνευση σε έναν ραδιοσταθμό χαμηλότερης συχνότητας	γρήγορη επαναφορά ενός διαύλου	επιστροφή στον προηγούμενο φάκελλο

Σύστημα πλοήγησης πλήρους χάρτου

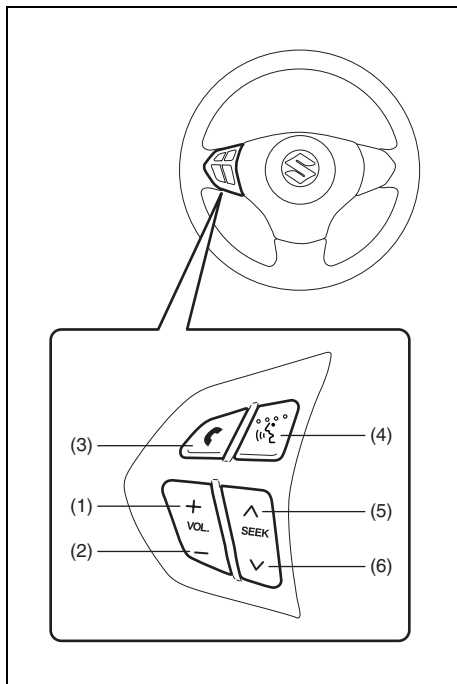

64J294

Διακόπτης	Λειτουργία διακόπτη	Τρόπος λειτουργίας	
		Συλλέκτης μουσικής	Κάρτα SD (MP3, WMA)
(1)	Ωθήστε εν συντομία	αύξηση της έντασης	αύξηση της έντασης
	Ωθήστε μακροχρόνα	γρήγορη αύξηση της έντασης	γρήγορη αύξηση της έντασης
(2)	Ωθήστε εν συντομία	ελάττωση της έντασης	ελάττωση της έντασης
	Ωθήστε μακροχρόνα	γρήγορη ελάττωση της έντασης	γρήγορη ελάττωση της έντασης
(3)	Ωθήστε εν συντομία	εισερχόμενη κλήση: απάντηση κλήσης (εάν είναι εγκαταστημένο με την προαιρετική συσκευή ελεύθερα χέρια) κατά τη διάρκεια της κλήσης: τερματισμός κλήσης (εάν είναι εγκαταστημένο με την προαιρετική συσκευή ελεύθερα χέρια)	
	Ωθήστε μακροχρόνα	Επανάκληση	
(4)	Ωθήστε εν συντομία	αρχίστε τον έλεγχο φωνής (είναι εγκαταστημένο με το προαιρετικό μικρόφωνο)	
(5)	Ωθήστε εν συντομία	προώθηση στον επόμενο δίαυλο	προώθηση στον επόμενο δίαυλο
	Ωθήστε μακροχρόνα	προώθηση στον επόμενο φάκελλο	προώθηση στον επόμενο φάκελλο
(6)	Ωθήστε εν συντομία	επιστροφή στον προηγούμενο δίαυλο	επιστροφή στον προηγούμενο δίαυλο
	Ωθήστε μακροχρόνα	επιστροφή στον προηγούμενο φάκελλο	επιστροφή στον προηγούμενο φάκελλο

### Τάπα συμπλήρωσης καυσίμου

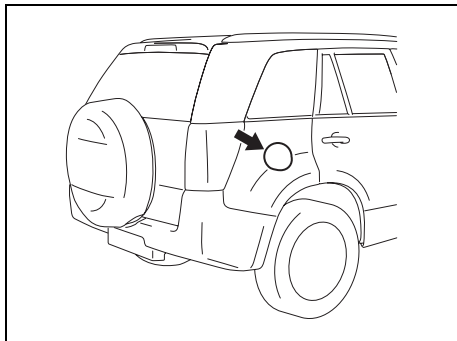

78K145

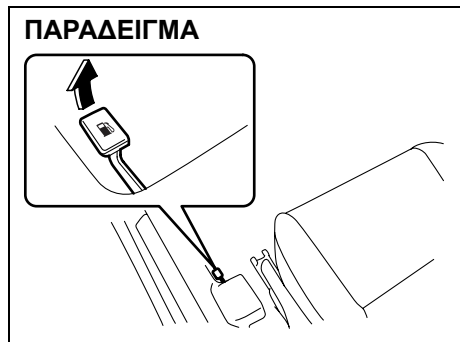

64J253

Η τάπα ανεφοδιασμού καυσίμου βρίσκεται στο πίσω δεξιό τμήμα του αυτοκινήτου. η

πόρτα της πλήρωσης καυσίμου μπορεί να ξεκλειδωθεί με την ανύψωση στο μοχλό ανοίγματος που βρίσκεται στην εξωτερική πλευρά του καθίσματος του οδηγού και μπορεί να κλειδωθεί απλά με το κλείσιμο της πόρτας.

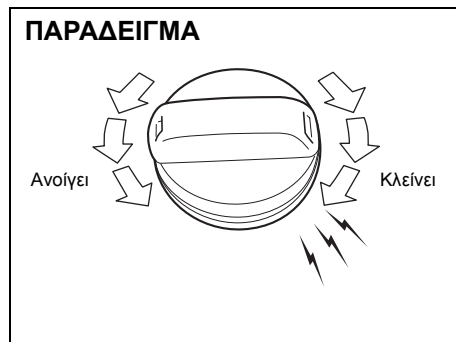

68KN048

Αφαίρεση του πώματος πλήρωσης καυσίμου:

- 1) Ανοίξτε την θύρα πλήρωσης καυσίμου.
- 2) Αφαιρέστε το πώμα γυρίζοντας το αριστερόστροφα.

#### **⚠ ΠΡΟΕΙΔΟΠΟΙΗΣΗ**

**Βγάλτε το καπάκι συμπλήρωσης καυσίμου σιγά. Το καύσιμο ίσως είναι υπό πίεση και ψεκάζει προς τα έξω, προκαλώντας τραυματισμό.**

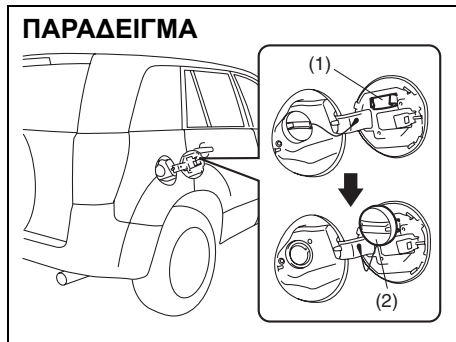

78K156

#### **ΣΗΜΕΙΩΣΗ:**

Ο συγγραφέας πώματος (1) μπορεί να κρατήσει το πώμα πλήρωσης καυσίμου (2) κατά το ανεφοδιασμό σε καύσιμα.

Επανατοποθέτηση του πώματος πλήρωσης καυσίμου:

- 1) Γυρίστε το πώμα δεξιόστροφα έως ότου ακούτε αρκετά κλικ.
- 2) Κλείστε την θύρα πλήρωσης καυσίμου.

#### **⚠ ΠΡΟΕΙΔΟΠΟΙΗΣΗ**

**Το καύσιμο είναι υπερβολικά εύφλεκτο. Μην καπνίζετε όταν ανεφοδιάζετε το αυτοκίνητο σας με βενζίνη και βεβαιωθείτε ότι δεν υπάρχουν κοντά φλόγες ή σπινθήρες.**

**⚠ ΠΡΟΕΙΔΟΠΟΙΗΣΗ**

Εάν πρέπει να αντικαταστήσετε την τάπα καύσιμου, χρησιμοποιήστε μία γνήσια τάπα SUZUKI. Η χρήση διαφορετικής τάπας μπορεί να έχει σαν αποτέλεσμα την δυσλειτουργία του συστήματος καυσίμου ή του συστήματος εκπομπής καυσαερίων. Ακόμα μπορεί να προκαλέσει διαρροή βενζίνης σε περίπτωση ατυχήματος.

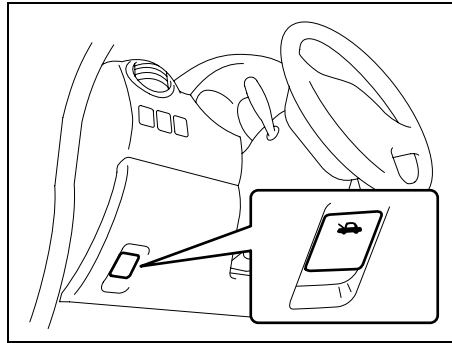
**Καπό**

64J110

Για να ανοίξετε το καπό του κινητήρα:

- 1) Τραβήξτε τον μοχλό απασφάλισης του, που βρίσκεται στην εξωτερική πλευρά του ταμπλό από την πλευρά του οδηγού. Έτσι απασφαλίζεται η πρώτη σκάλα της κλειδαριάς του καπώ.

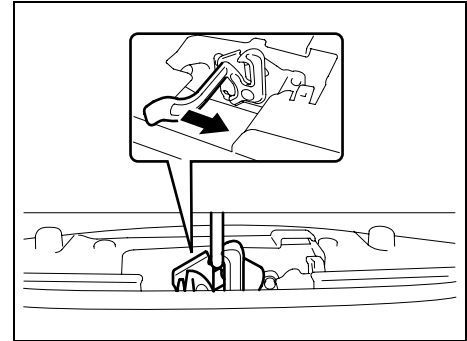

64J111

- 2) Πιέστε τον μοχλό που βρίσκεται κάτω από το καπό προς τα πλάγια με τα δάκτυλά σας, όπως υποδεικνύεται στο σχέδιο. Ενώ πιέζετε το μοχλό, ανασηκώστε το καπώ.

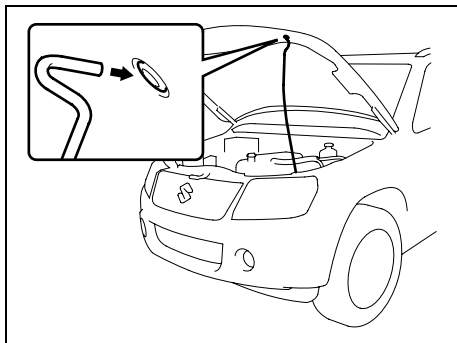

64J112

- 3) Σηκώστε το καπό όσο χρειάζεται και στηρίξτε το με το ειδικό στήριγμα.

Για το κλείσιμο του καπό της μηχανής:

- 1) Ανυψώστε την κουκούλα επάνω ελαφρώς και αφαιρέστε τη ράβδο στήριξης από την τρύπα. Βάλτε τη ράβδο στηριγμάτων πίσω στο συνδετήρα εκμετάλλευσης.
- 2) Χαμηλώστε την κουκούλα κοντά στον προφυλακτήρα, κατόπιν αφήστε την να πέσει κάτω.  
Σιγουρευτείτε ότι η κουκούλα είναι ασφαλώς μανδαλωμένη μετά από το κλείσιμο.

### ⚠ ΠΡΟΕΙΔΟΠΟΙΗΣΗ

Πριν ξεκινήσετε βεβαιωθείτε ότι το καπό είναι κλειστό και ασφαλισμένο. Εάν δεν είναι, μπορεί να ανοίξει ξαφνικά κατά την οδήγηση, εμποδίζοντας την ορατότητα και προκαλώντας ατύχημα.

## Σκίαστρο

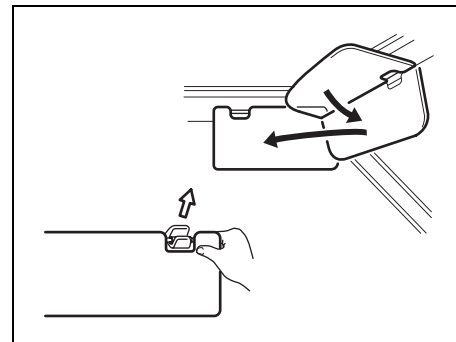

79J161

Τα σκίαστρα μπορεί να κατεβούν για να μην σας ενοχλεί ο ήλιος που περνάει μέσα από το παρμπρίζ, ή μπορούν να απαγγιστρωθούν από την βάση τους και να στραφούν στο πλάι για να μην σας ενοχλεί ο ήλιος από τα πλαινά παράθυρα.

### ΠΡΟΣΟΧΗ

Όταν απαγγιστρώνετε το σκίαστρο από την βάση του ή το βάζετε πάλι στην κανονική του θέση, πιάνετε το από το πλαστικό μέρος του γιατί διαφορετικά μπορεί να φθαρεί.

Συγκρατητήρας κάρτας και  
συγκρατητήρας εισιτηρίου

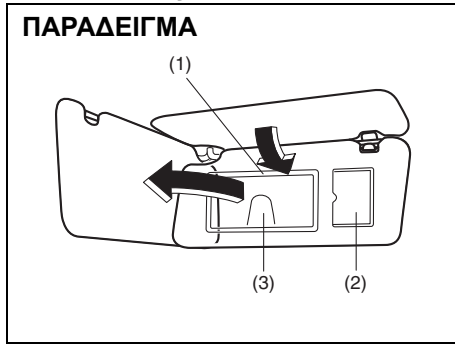

- (1) Κάλυμμα καθρέπτη
- (2) Συγκρατητήρας κάρτας  
(προαιρετικός εξοπλισμός)
- (3) Συγκρατητήρας εισιτηρίου

Μπορείτε να τοποθετήσετε μία κάρτα στους αντίστοιχους συγκρατητήρες στο πίσω μέρος του αντηλιακού σκεπάστρου.

**ΠΡΟΣΟΧΗ**

Όταν παρκάρετε το όχημά σας σε εξωτερικούς χώρους σε άμεσο ηλιακό φως ή με ζεστό καιρό, μην αφήνετε πλαστικές κάρτες στον συγκρατητήρα. Η ζέστη μπορεί να τις παραμορφώσει.

Καθρέπτης ματαιοδοξίας

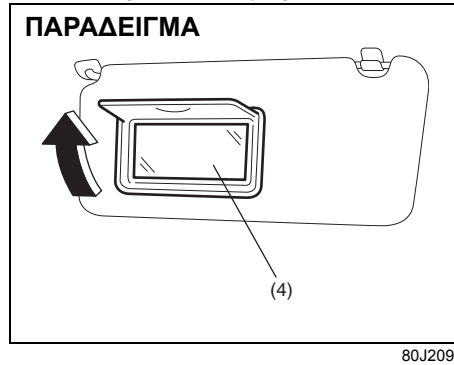

(4) Καθρέπτης ματαιοδοξίας

Για να χρησιμοποιήσετε τον καθρέπτη ματαιοδοξίας (4) στο πίσω μέρος του αντηλιακού σκεπάστρου, τραβήξτε το κάλυμμα του καθρέπτη (1).

**⚠ ΠΡΟΕΙΔΟΠΟΙΗΣΗ**

- Μην χρησιμοποιήσετε τον καθρέπτη ενώ οδηγείτε το όχημά σας διαφορετικά θα μπορούσατε να χάσετε τον έλεγχο του οχήματος.
- Όταν χρησιμοποιείτε τον καθρέπτη ματαιοδοξίας, μην κινήστε υπερβολικά κοντά σε μία μπροστινή θέση αερόσακου ούτε να γέρνετε προς το μέρος του. Εάν φουσκώσει κατά λάθος ο μπροστινός αερόσακος, θα μπορούσε να σας χτυπήσει δυνατά.

### Διακόπτης εσωτερικού φωτισμού

Εμπρός (για το 3 θυρο μοντέλο)  
Κέντρο (για το 5 θυρο μοντέλο)

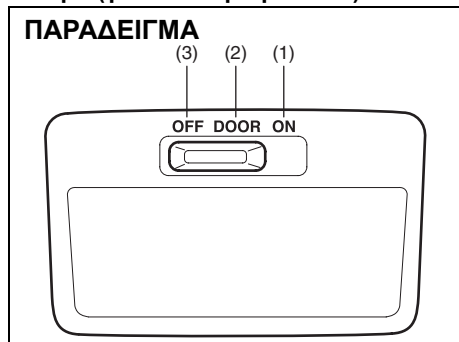

Πίσω (για το 5 θυρο μοντέλο)

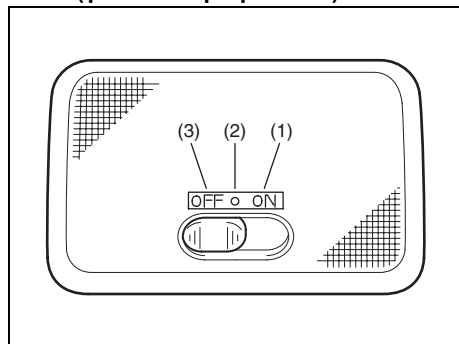

Ο διακόπτης αυτός έχει τρεις θέσεις που λειτουργούν ως εξής:

#### ON (1)

Το φως ανάβει και παραμένει αναμ-μένο, ανεξάρτητα από το εάν η πόρτα του οδηγού είναι ανοικτή ή όχι.

#### DOOR (2)

Το φως ανάβει μόνο όταν η πόρτα είναι ανοικτή.

Όταν κλείσετε όλες τις πόρτες (συμπεριλαμβανομένης της πίσω πόρτας), το φως θα παραμείνη περίπου 15 δευτερόλεπτα και μετά θα εξασθενήσει. Εάν ωθείτε στο διακόπτη ανάφλεξης ή παρεμβάλετε το κλειδί κατά τη διάρκεια αυτού του χρόνου, το φως θα αρχίσει να εξασθενίζει σταδιακά αμέσως.

Όταν απομακρύνετε το κλειδί από τον κεντρικό διακόπτη, το φως θα ανάψει για περίπου 15 δευτερόλεπτα και μετά θα εξασθενήσει.

#### OFF (3)

Το φως παραμένει σβηστό, ακόμα και αν η πόρτα του οδηγού είναι ανοικτή.

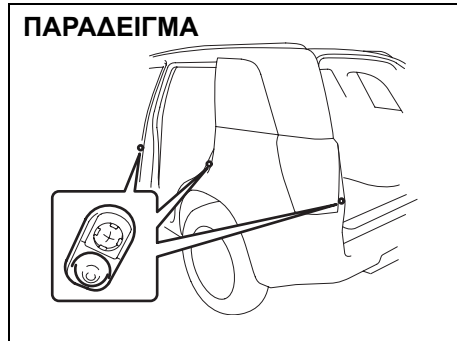

#### ΣΗΜΕΙΩΣΗ:

Ανάλογα με τις προδιαγραφές του αυτοκινήτου, εξαρτάται και ο αριθμός των πορτών που έχουν σχέση με την λειτουργία του εσωτερικού φωτισμού. Εάν υπάρχει διακόπτης με ελαστικό κάλυμμα προστασίας στο άνοιγμα της πόρτας όπως φαίνεται στο σχέδιο, τότε η πόρτα έχει σχέση με την λειτουργία του εσωτερικού φωτισμού.



## Φωτισμός χώρου αποσκευών

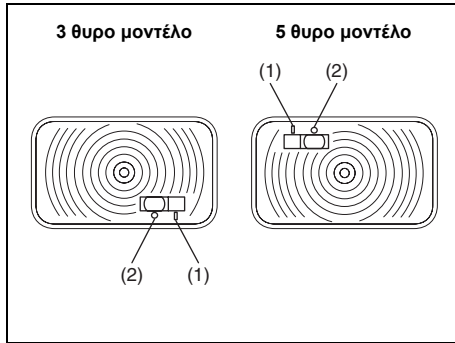

64J213

Το φως διαμερίσματος αποσκευών βρίσκεται στην αριστερή πλευρά του οπίσθιου διαμερίσματος.

Όταν ανοίγετε οποιαδήποτε από τις πόρτες συμπεριλαμβανομένης της οπίσθιας πόρτα με τον διακόπτη λαμπτήρα χώρου αποσκευών στη θέση "DOOR (ΠΟΡΤΑ)" (1), ο λαμπτήρας ανάβει και παραμένει εφ' όσον κρατάτε την πόρτα ανοικτή.

Όταν κλείσετε όλες τις πόρτες, το φως θα παραμείνη περίπου 15 δευτερόλεπτα και μετά θα εξασθενήσει. Εάν ωθείτε στο διακόπτη ανάφλεξης ή παρεμβάλετε το κλειδί κατά τη διάρκεια αυτού του χρόνου, το φως θα αρχίσει να εξασθενίζει σταδιακά αμέσως.

Όταν απομακρύνετε το κλειδί από τον κεντρικό διακόπτη, το φως θα ανάψει για

περίπου 15 δευτερόλεπτα και μετά θα εξασθενήσει. Όταν ο διακόπτης φωτισμού του διαμερίσματος αποσκευών είναι στη θέση "OFF" (2), το φως παραμένει κλειστό ανεξάρτητα από το προαιρετικό εξοπλισμός η πόρτα (ες) είναι ανοιχτές ή κλειστές.

## Πλαφονιέρα (για το 5 θυρο μοντέλο)

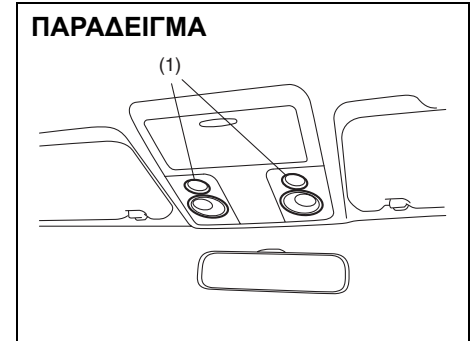

65J093

Πιέστε τον διακόπτη (1) για να ανάψετε το φως και ξαναπιέστε τον για να το σβήσετε.

### Πρίζα αξεσουάρ (προαιρετικός εξοπλισμός)

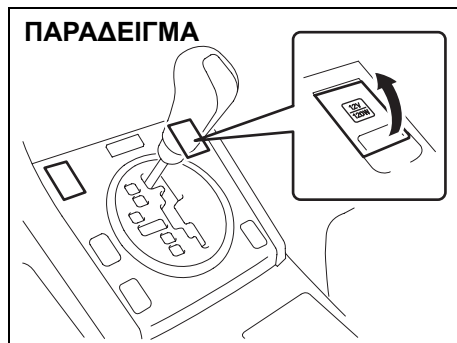

78K141

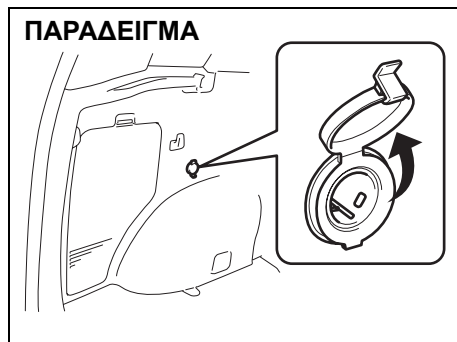

64J120

Η βοηθητική υποδοχή θα λειτουργήσει όταν ο διακόπτης ανάφλεξης είναι στη θέση "ACC" ή "ON".

Πρίζες αξεσουάρ 12 βόλτ βρίσκονται και οι δύο στην κεντρική θήκη και στην αριστερή πλευρά του διαμερίσματος αποσκευών.

Ανάλογα με την προδιαγραφή, υπάρχουν δύο υποδοχές στην κεντρική κονσόλα.

Έκαστη πρίζα περιέχει 12 βόλτ /ισχύος 120 βάτ για ηλεκτρικά αξεσουάρ. Βεβαιωθείτε ότι το κάλυμμα παραμένει στην πρίζα όταν η πρίζα δεν χρησιμοποιείται.

#### ΠΡΟΣΟΧΗ

- Για να αποφύγετε το κάψιμο της ασφάλειας, όταν χρησιμοποιείτε τις πρίζες ταυτόχρονα, μην υπερβείτε το τελικό όριο των 120 βατ.
- Χρήσης ακατάλληλων ηλεκτρικών αξεσουάρ μπορεί να προξενήσει φθορά στο ηλεκτρικό σύστημα του οχήματος. Βεβαιωθείτε ότι τα ηλεκτρικά αξεσουάρ που χρησιμοποιείτε είναι σχεδιασμένα να εισέρχονται σε τέτοιους τύπους πρίζες.

### Ηλεκτρική οροφή (προαιρετικός εξοπλισμός)

Μπορείτε να γείρετε ή να γλιστρήσετε την ηλιοροφή ενεργοποιώντας το μέρος "TILT" του διακόπτη ηλιοροφής ή το μέρος "SLIDE" του διακόπτη όταν ο διακόπτης ανάφλεξης είναι στη θέση "ON".

Υπάρχει ένα σύστημα για την αποτροπή της σύνθλιψης από την ηλιοροφή.

Όταν το σύστημα νιώθει ότι κάτι συνθλίβεται όταν η ηλιοροφή γλιστρά προς τα εμπρός, αυτή θα αντιστρέψει κατεύθυνση αυτόματα και θα γλιστρήσει εντελώς προς τα πίσω. Αυτό το σύστημα θα λειτουργήσει όταν κλείνει αυτόματα η ηλιοροφή. Αυτό το σύστημα δεν λειτουργεί όταν η ηλιοροφή κλείνει κάτω.

Σιγουρευτείτε ότι δεν υπάρχει κανένα χέρι ή άλλα εμπόδια στην πορεία της ηλιοροφής όταν κλείνετε την ηλιοροφή ακόμα κι αν υπάρχει ένα σύστημα αποτροπής σύνθλιψης από την ηλιοροφή.

**⚠ ΠΡΟΕΙΔΟΠΟΙΗΣΗ**

- Το σύστημα για την αποτροπή της σύνθλιψης από την ηλιοροφή δεν λειτουργεί στην περιοχή όπου η ηλιοροφή είναι σχεδόν εντελώς κλειστή.
- Το σύστημα για την αποτροπή της σύνθλιψης από την ηλιοροφή μπορεί να μην λειτουργήσει προαιρετικός εξοπλισμός η μπαταρία δεν είναι φορτισμένη επαρκώς.

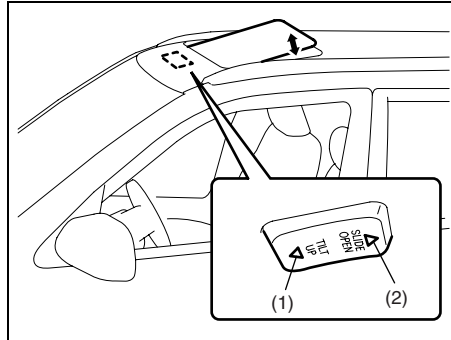

79K097

Για να γείρει η ηλιοροφή επάνω, γλιστρήστε το σκίαστρο προς τα πίσω με το χέρι και ωθήστε το μέρος “TILT UP” (1) του διακόπτη ηλιοροφής. Για να γείρετε την ηλιοροφή κάτω, ωθήστε το το μέρος “SLIDE OPEN” (2) του διακόπτη ηλιοροφής. Αν ωθείτε το διακόπτη για ένα περισσότερο από δευτερόλεπτο, η ηλιοροφή θα γείρει αυτόματα πάνω η κάτω εντελώς. Για να σταματήσει η ηλιοροφή στα μισά του δρόμου, ωθήστε το διακόπτη εν συντομία.

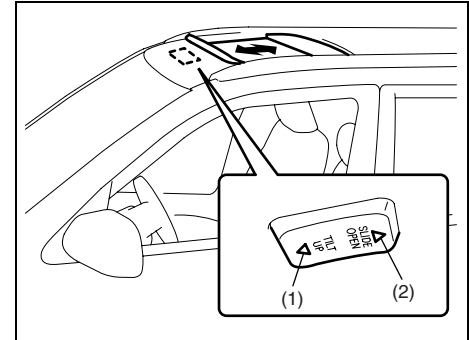

79K098

Για να γλιστρήσετε την ηλιοροφή προς τα πίσω, ωθήστε το μέρος “SLIDE OPEN” (2) του διακόπτη ηλιοροφής. Για να γλιστρήσετε την ηλιοροφή προς τα εμπρός, ωθήστε το μέρος “TILT UP” (1) του διακόπτη ηλιοροφής. Αν ωθείτε το διακόπτη για ένα περισσότερο από δευτερόλεπτο, η ηλιοροφή θα γλιστρήσει αυτόματα πλήρως προς τα πίσω ή προς τα εμπρός. Για να σταματήσει η ηλιοροφή στα μισά του δρόμου, ωθήστε το διακόπτη εν συντομία.

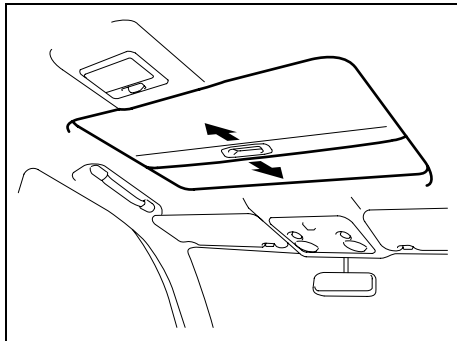

64J109

Το σκίαθρο θα ανοίξει αυτόματα και δεν μπορεί να κλείσει όταν η οροφή σύρεται προς τα πίσω.

### Πώς να επανενεργοποιήσετε το σύστημα για να αποτρέψετε σύνθλιψη από την ηλιοροφή

Όταν αποσυνδέετε τον αρνητικό (-) πόλο από την μπαταρία ή αλλάζετε τις ασφάλειες, τα κατωτέρω χαρακτηριστικά γνωρίσματα δεν θα λειτουργήσουν.

- Το σύστημα για την αποτροπή της σύνθλιψης από την ολίσθηση της ηλιοροφής.
- Το σύστημα για να ανοίξει αυτόματα ή να κλείσει η ηλιοροφή πλήρως.

Σε αυτήν την περίπτωση, πρέπει να επανενεργοποιήσετε τα χαρακτηριστικά γνωρίσματα χρησιμοποιώντας τις ακόλουθες διαδικασίες.

- 1) Γυρίστε τον διακόπτη ανάφλεξης στη θέση "ON".
- 2) Ωθήστε και κρατήστε το μέρος "TILT UP" (1) του διακόπτη ηλιοροφής, η ηλιοροφή θα γείρει επάνω πλήρως και έπειτα κάτω από ελαφρώς. Όταν σταματά εντελώς η κίνηση, απελευθερώστε το διακόπτη. Τα χαρακτηριστικά γνωρίσματα επανενεργοποιούνται.
- 3) Σιγουρευτείτε ότι μπορείτε να ανοίξετε ή να κλείσετε την ηλιοροφή αυτόματα με την ώθηση του διακόπτη ηλιοροφής για περισσότερο από ένα δευτερόλεπτο.



65D612

### ⚠ ΠΡΟΕΙΔΟΠΟΙΗΣΗ

- Ποτέ μην επιτρέπετε οποιοδήποτε μέρος του σώματός σας, κεφάλι, χέρια, να βγεί έξω από το άνοιγμα της οροφής όταν το όχημα κινείται.
- Μην βάζετε χέρια και άλλα εμπόδια στις ράγες της ηλεκτρικής οροφής όταν κλείνετε την οροφή.
- Πάντοτε βγάζετε το κλειδί ανάφλεξης όταν αφήνετε το αυτοκίνητο άστω και για λίγο. Ακόμη μην αφήνετε παιδιά μέσα σε σταθμευμένο αυτοκίνητο. Απαρίσταντα παιδιά μπορεί να χρησιμοποιήσουν τους διακόπτες της ηλεκτρικής οροφής και να παγιδευτούν από αυτήν.

**ΠΡΟΣΟΧΗ**

Μη επιβαρύνετε με το βάρος σας το ηλεκτρικό τμήμα της οροφής όπως κάθωντας επάνω του.

- Βεβαιωθείτε ότι κλείσατε την ηλεκτρική οροφή όταν απομακρύνεστε από το όχημα.
- Περιοδικά επιθεωρείτε τις ράγες οροφής και εάν είναι λερωμένες τις καθαρίζετε.

**Χειρολαβές  
(προαιρετικός εξοπλισμός)**

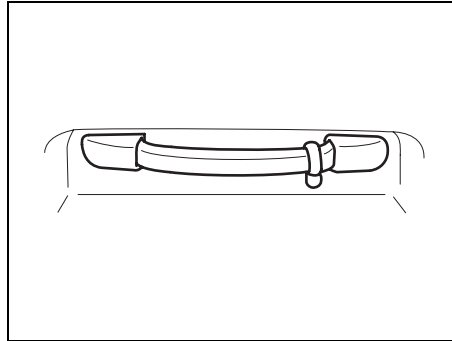

64J136

Οι βοηθητικές λαβές παρέχεται για ευκολία.

**Γαντζάκια σακακιών  
(προαιρετικός εξοπλισμός)**

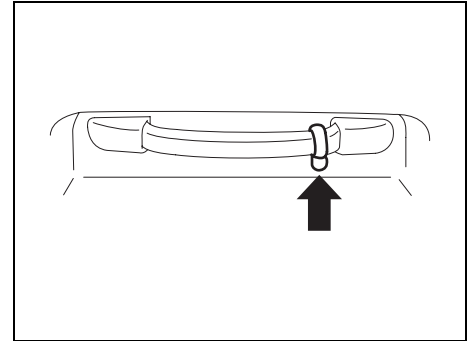

64J137

Μπορείτε να κρεμάτε ρούχα στα γαντζάκια σακακιών. Τα γαντζάκια αυτά δεν είναι σχεδιασμένα για ογκώδη ή βαριά αντικείμενα.

**⚠ ΠΡΟΕΙΔΟΠΟΙΗΣΗ**

Αν το όχημά σας είναι εξοπλισμένο με τους πλευρικό παραπέτασμα αερόσακων, μην κρεμάτε αιχμηρά αντικείμενα όπως μια κρεμάστρα στο κρεμαστάρι. Όταν κρεμάτε ενδύματα, κρεμάστε τα στο γάντζο χωρίς χρησιμοποίηση κρεμάστρας.

### Ντουλαπάκι

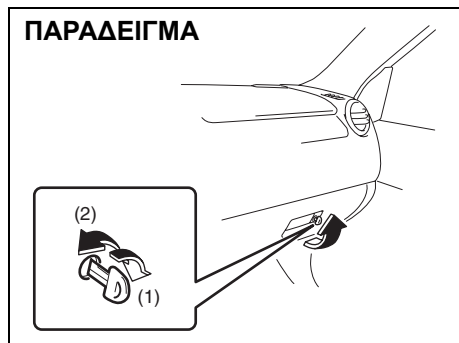

- (1) ΚΛΕΙΔΩΝΕΙ  
(2) ΞΕΚΛΕΙΔΩΝΕΙ

Για να ανοίξετε το ντουλαπάκι τραβήξτε την λαβή του. Για να το κλείσετε πιέστε την λαβή μέχρι να κλείσει με ασφάλεια. Εάν είναι εξοπλισμένο με κλειδαριά στην λαβή του, κλειδώστε το βάζοντας το κλειδί και στρέφοντας το δεξιόστροφα και ξεκλειδώστε το στρέφοντας το κλειδί αριστερόστροφα.

#### **⚠ ΠΡΟΕΙΔΟΠΟΙΗΣΗ**

Ποτέ μην οδηγείτε με το ντουλαπάκι ανοικτό. Σε περίπτωση ατυχήματος, αυτό μπορεί να προκαλέσει τραυματισμό.

### Θήκη γυαλιών ηλίου (προαιρετικός εξοπλισμός)

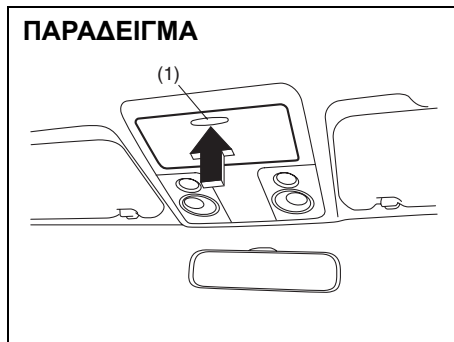

Για να χρησιμοποιήσετε τη θήκη των γυαλιών, ωθήστε το μπροστινό άκρο (1) και ανοίξτε το καπάκι. Για να κλείσετε το καπάκι, ωθήστε το μπροστινό άκρο (1) έως ότου μανδαλώσει. Μη τοποθετείτε βαριά και αιχμηρά είδη στον αποθευτικό χώρο.

#### **⚠ ΠΡΟΕΙΔΟΠΟΙΗΣΗ**

Μην οδηγείτε ποτέ με την υποδοχή των ματογυαλιών ανοικτή. Σε περίπτωση ατυχήματος, αυτό μπορεί να προκαλέσει τραυματισμό.

#### **ΠΡΟΣΟΧΗ**

Εάν σταθμεύετε το όχημά σας υπαίθρια στο άμεσο φως του ήλιου ή σε καύσινα, το ντουλαπάκι γυαλιών μπορεί να ζεσταθεί πάρα πολύ δεδομένου ότι είναι κοντά στη στέγη. Έτσι, όταν σταθμεύετε υπό αυτές τις συνθήκες:

- Μην αφήνετε γυαλιά στο ντουλαπάκι του αυτοκινήτου. Η θερμότητα μπορεί να διαστρεβλώσει τους πλαστικούς φακούς ή πλαίσια.
- Μην τοποθετήστε εύφλεκτα αντικείμενα, όπως ένας αναπτήρας, στο ντουλαπάκι. Η θερμότητα μπορεί να προκαλέσει πυρκαγιά.

## Θέση ποτηριών και αποθευτικός χώρος (προαιρετικός εξοπλισμός)

Χώρος ποτηριών και αποθευτικοί χώροι παρέχονται όπως ενδείκνεται στην απεικόνιση.



78K140

Γιά να ανοίξετε το δοχείο πιέστε τον μηχανισμό απελευθέρωσης.

### Για το 3 θυρο μοντέλο

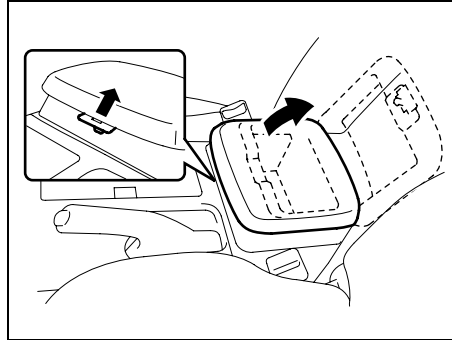

64J114

### Για το 5 θυρο μοντέλο

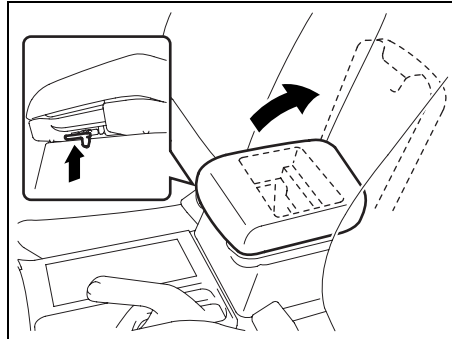

64J115

Για να χρησιμοποιήσετε το δοχείο κονσόλας, τραβήξτε το μοχλό επάνω και ανοίξτε το καπάκι.

### Για το 5 θυρο μοντέλο (πίσω)

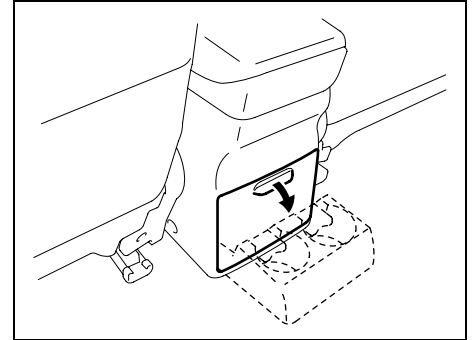

64J116

Για να χρησιμοποιήσουν τις οπίσθιους υποδοχές φλυτζανιών, ανοίξτε το καπάκι.

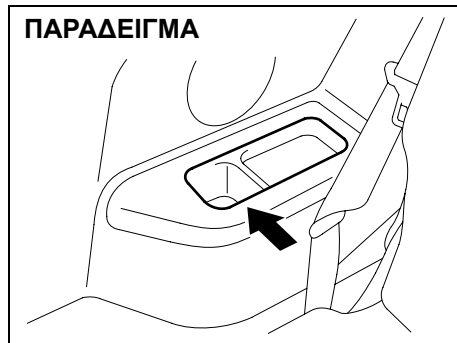

### **⚠ ΠΡΟΕΙΔΟΠΟΙΗΣΗ**

Μην χρησιμοποιήσετε τη βάση φλιτζανιού ή το δοχείο αποθήκευσης για να ακουμπήσετε φλιτζάνια που περιέχουν καυτά υγρά, ή με κοφτερές πλευρές, σκληρά ή εύθραυστα αντικείμενα. Σε περίπτωση ατυχήματος μπορεί να εκσφενδονιστούν και να σας τραυματίσουν.

### Υποδοχή μπουκαλιών

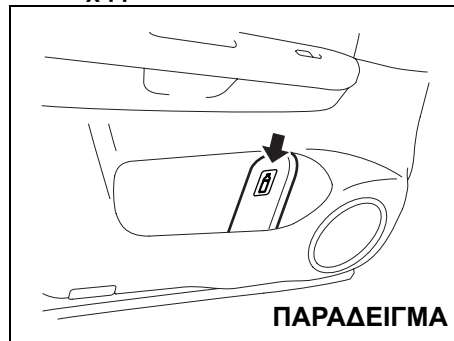

Θα πρέπει να συγκρατείτε μια φιάλη με καπάκι στη θέση φιαλών.

### Τσέπη πλάτης εμπρός καθίσματος (προαιρετικός εξοπλισμός)

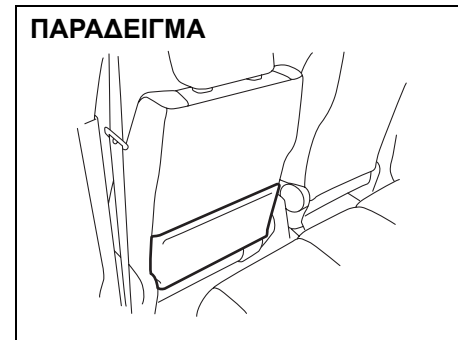

Η τσέπη αυτή χρησιμεύει για να τοποθετούνται ελαφρά και μαλακά αντικείμενα όπως γάντια, εφημερίδες ή περιοδικά.

### **⚠ ΠΡΟΕΙΔΟΠΟΙΗΣΗ**

Μην τοποθετείτε στην τσέπη σκληρά ή εύθραυστα αντικείμενα. Σε περίπτωση ατυχήματος, αντικείμενα όπως μπουκάλια, κονσέρβες κ.λπ. μπορούν να τραυματίσουν τους επιβάτες των πίσω καθισμάτων.



**Κρεμαστάρι αγορών  
(προαιρετικός εξοπλισμός)**

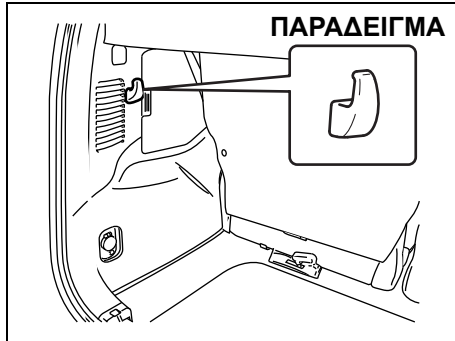

64J176

Τα κρεμαστάρια αγορών βρίσκονται στις δύο πλευρές του διαμερίσματος αποσκευών.

Μπορείτε να κρεμάσετε την τσάντα με ψώνια ή άλλα κατάλληλα αντικείμενα στο κρεμαστάρι. Αυτό το κρεμαστάρι δεν έχει σχεδιαστεί για μεγάλα ή βαριά αντικείμενα.

**ΠΡΟΣΟΧΗ**

Για να μην σπάσει το άγκιστρο, μην κρεμάτε αντικείμενα πιο βαριά από το παρακάτω βάρος.

- Άγκιστρο καμπίνας αποσκευών:  
3 κιλά (6,6 λίμπρες)

**Μπράτσο  
(προαιρετικός εξοπλισμός)**

**ΠΡΟΣΟΧΗ**

Γιά να αποφύγετε φθορά του μπράτσου, μην ακουμπάτε πάνω σε αυτό και μην επιτρέψετε παιδιά να κάθονται πάνω.

**Μπράτσο κεντρικής κονσόλας  
(για το 5 θυρο μοντέλο)**

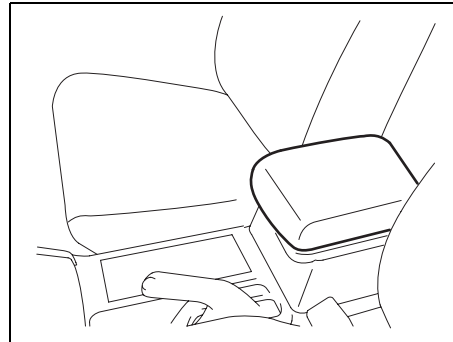

64J263

**Οπίσθιο μπράτσο  
(προαιρετικός εξοπλισμός)**

**ΠΑΡΑΔΕΙΓΜΑ**



64J103

Για να χρησιμοποιήσετε το μπράτσο, τραβήξτε τη λαβή (προαιρετικός εξοπλισμός) και χαμηλώστε το μπράτσο. Όταν δεν χρησιμοποιείται, σπρώξτε το προς το κάθισμα μέχρι το μπράτσο να ασφαλίσει.

### **⚠ ΠΡΟΕΙΔΟΠΟΙΗΣΗ**

Σε ένα ατύχημα ή μια ξαφνική στάση, το οπίσθιο μπράτσο (προαιρετικός εξοπλισμός) θα μπορούσε να πέσει προς τα εμπρός. Εάν υπάρχει παιδί σε ανάποδο παιδικό σύστημα συγκράτησης, στην κεντρική θέση καθίσματος, το πέσιμο του μπράτσου μπορεί να τραυματίσει το παιδί. Σιγουρευτείτε ότι το μπράτσο έχει ασφαλίσει στην προβλεπόμενη θέση όταν δεν χρησιμοποιείται.

### **Κάλυμμα χώρου αποσκευών**

Οι αποσκευές ή άλλο φορτίο που τοποθετούνται στο διαμέρισμα αποσκευών μπορούν να κρυφτούν από την κοινή θέα με το κάλυμμα του διαμερίσματος αποσκευών. Εντούτοις, τα καλύμματα διαμερίσματος αποσκευών δεν είναι σχεδιασμένα για να αντέχουν τα αντικείμενα που φορτώνονται πάνω από τους, και μπορούν να καταστραφούν εάν χρησιμοποιούνται ως ράφι.

### **⚠ ΠΡΟΕΙΔΟΠΟΙΗΣΗ**

Μην μεταφέρετε αντικείμενα τοποθετημένα πάνω στο κάλυμμα του χώρου αποσκευών, ακόμα και αν αυτά είναι μικρά και ελαφρά. Σε περίπτωση ατυχήματος μπορεί αυτά να εκσφενδονιστούν και να προκαλέσουν τραυματισμό, ή μπορεί να εμποδίζουν την ορατότητα του οδηγού προς τα πίσω.

### **ΠΡΟΣΟΧΗ**

Γιά να αποφύγετε την φθορά του καλύμματος του χώρου αποσκευών:

- Μη τοποθετείτε αντικείμενα επάνω.
- Μη το πιέζετε προς τα κάτω, μη ακουμπάτε πάνω του.
- Χειριστείτε το με προσοχή όταν το εγκαταστήσετε καί όταν το αφαιρείτε.

### **ΣΗΜΕΙΩΣΗ:**

Οι ράχες των καθισμάτων πρέπει πάντα να κλειδώνονται ασφαλώς σε μια αρκετά όρθια θέση κατά την αφαίρεση ή την εγκατάσταση του καλύμματος διαμερίσματος αποσκευών.

**Για να αφαιρέσετε το κάλυμμα του διαμερίσματος αποσκευών:**

**Για το 3 θυρο μοντέλο**

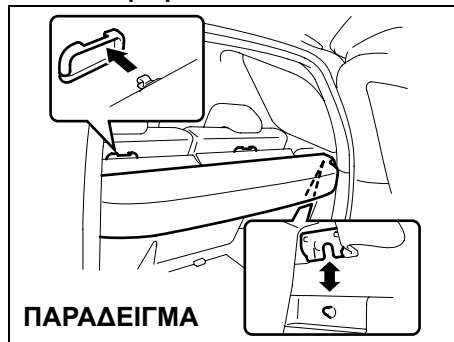

64J131

Για να αφαιρέσετε το κάλυμμα, ωθήστε επάνω και τα δύο άκρα του.

Για το 5 θυρο μοντέλο

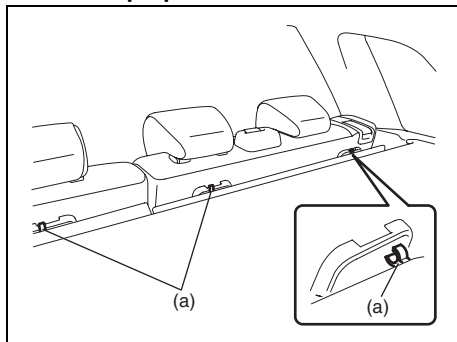

66J203

- 1) Απελευθερώστε τους τρεις γάντζους (a) από τις ράχες των οπίσθιων καθισμάτων.

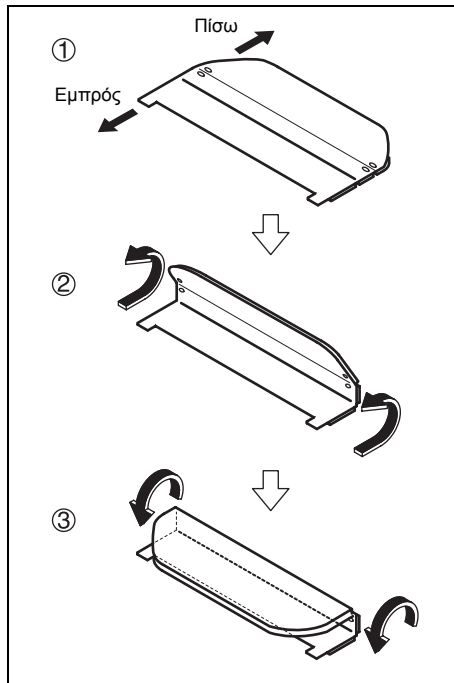

66J204

- 2) Διπλώστε και κυλήστε το κάλυμμα προς τα εμπρός.

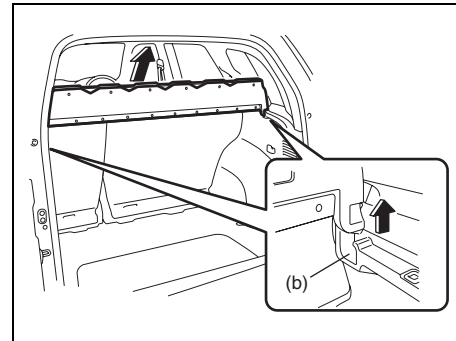

66J205

- 3) Ανασηκώστε και τις δύο άκρες του καλύμματος για να αποσυνδέσετε τα σημεία σύνδεσης (b).

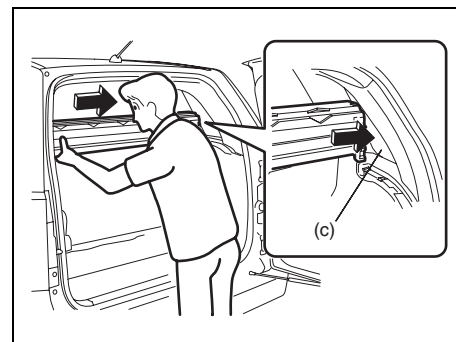

66J228

- 4) Τοποθετείστε ένα άκρο του καλύμματος στην κατεύθυνση του ανοίγματος του

## ΛΟΙΠΑ ΧΕΙΡΙΣΤΗΡΙΑ ΚΑΙ ΕΞΟΠΛΙΣΜΟΣ

παραθύρου (c) έτσι ώστε αρκετός χώρος να ανοίξει από την άλλη πλευρά για να μετακινήσετε το κάλυμμα κάτω και έξω.



- 5) Γείρετε το κάλυμμα του διαμερίσματος αποσκευών, και αφαιρέστε έπειτα το κάλυμμα του διαμερίσματος από το όχημα.

### ΠΡΟΣΟΧΗ

Όταν τοποθετείτε το τέλος του καλύμματος στην κατεύθυνση του ανοίγματος του παραθύρου (c), να είστε προσεκτικοί να μην καταστρέψετε το παράθυρο ή άλλα υλικά ενώ τοποθετείτε το κάλυμμα του διαμερίσματος.

Για να στοιβάξετε το κάλυμμα του διαμερίσματος αποσκευών στο δάπεδο του οπίσθιου χώρου αποσκευών:

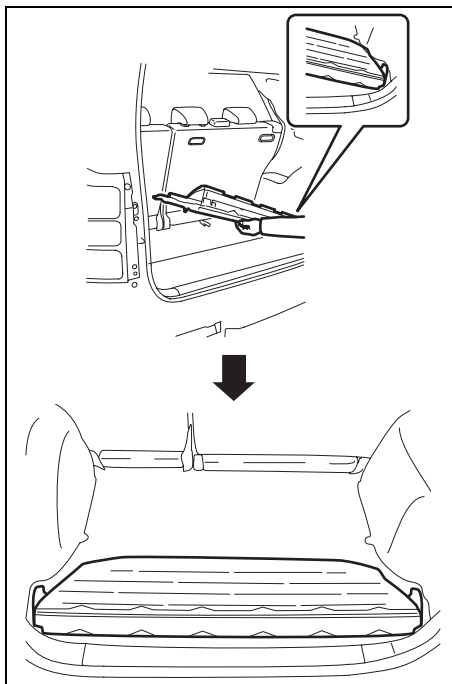

Γείρετε το κάλυμμα, και τακτοποιήστε το επάνω στο δάπεδο του οπίσθιου χώρου αποσκευών.

Για να ξανατοποθετήσετε το κάλυμμα διαμερίσματος αποσκευών:



- 1) Διπλώστε/κυλήστε το κάλυμμα διαμερίσματος αποσκευών, και τοποθετήστε το ένα άκρο στην κατεύθυνση του ανοίγματος του παραθύρου (c) για να γυρίσετε το άλλο άκρο στη θέση του.

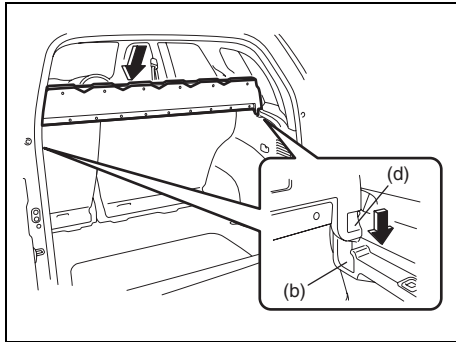

66J209

2) Ευθυγραμμίστε τα σημεία σύνδεσης (d) στο κάλυμμα με τα σημεία σύνδεσης (b) στο όχημα και ωθήστε προς τα κάτω και τα δύο άκρα. Σιγουρευτείτε ότι το κάλυμμα ταιριάζει ασφαλώς στα σημεία σύνδεσης.

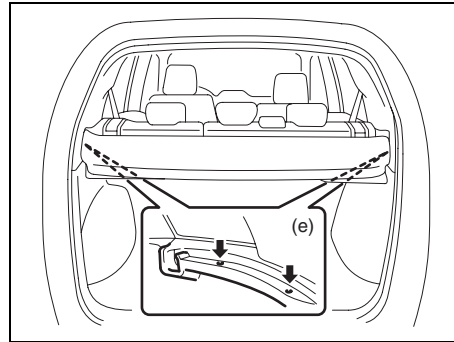

66J210

3) Ξεδιπλώστε/κυλήστε το κάλυμμα καθώς ασφαλίσετε τα άλλα μάνδαλα (e).

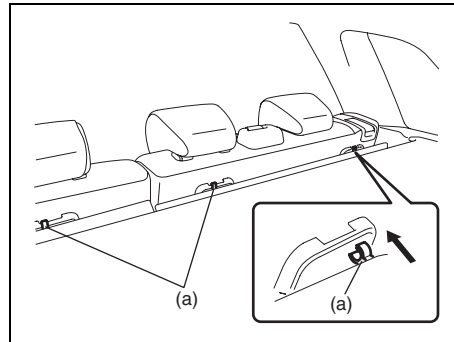

66J229

4) Ξαναπροσαρτήστε τους τρεις γάντζους (a) στις ράχες των οπίσθιων καθισμάτων.

## Θήκες κάτω από το πάτωμα (προαιρετικός εξοπλισμός)

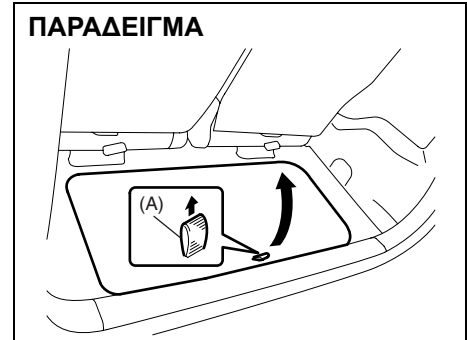

64J132

Σηκώστε το λουρί (A) για να ανοίξετε το δοχείο.

### Κρίκοι συγκράτησης αποσκευών (προαιρετικός εξοπλισμός)

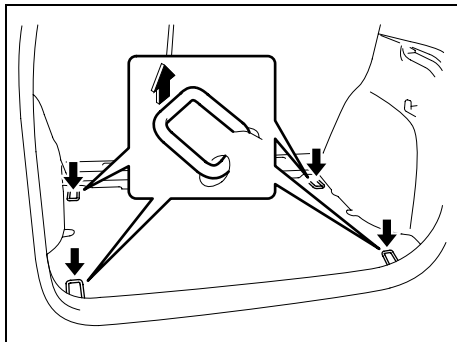

64J129

Τέσσερις κρίκοι συγκράτησης παρέχονται στο δάπεδο του χώρου των αποσκευών. Ένα προαιρετικό ελαστικό κάλυμμα μπορεί να στερεωθεί σε αυτούς τους κρίκους ώστε το φορτίο να μην μετακινείται στον χώρο των αποσκευών κατά την διάρκεια της οδήγησης.

### ⚠ ΠΡΟΕΙΔΟΠΟΙΗΣΗ

Οι κρίκοι συγκράτησης αποσκευών και το προαιρετικό ελαστικό κάλυμμα χρησιμοποιούνται να αποτρέπουν ελαφρύ φορτίο να μετακινείται στον χώρο των αποσκευών κατά την διάρκεια της οδήγησης. Ούτε είναι ικανά ούτε προδιαγεγραμμένα να αποτρέψουν εκσφεντόνιση φορτίου σε περίπτωση σύγκρουσης. Τοποθετήστε τα βαρύτερα αντικείμενα στο πάτωμα και όσο το δυνατόν πιο μπροστά στον χώρο αποσκευών. Ποτέ μην τοποθετείτε φορτίο ψηλότερο από το πάνω μέρος των πίσω καθισμάτων.

### ⚠ ΠΡΟΕΙΔΟΠΟΙΗΣΗ

Μην στερεώνετε τον πάνω ιμάντα του παιδικού καθίσματος στους κρίκους συγκράτησης των αποσκευών. Λάθος τοποθετημένος πάνω ιμάντας θα ελατώσει την προτεινόμενη αποτελεσματικότητα του παιδικού καθίσματος.

### Ράγες στέγης ή αγκυρώσεις σχάρας στέγης (προαιρετικός εξοπλισμός)

#### Ράγες στέγης

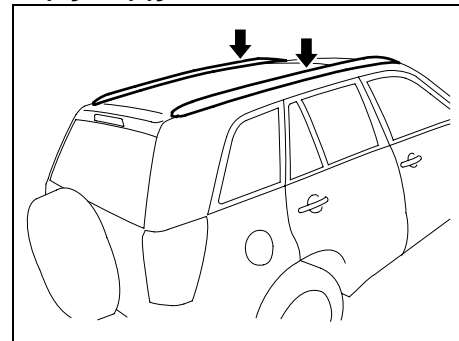

64J133

#### Αγκυρώσεις σχάρας στέγης

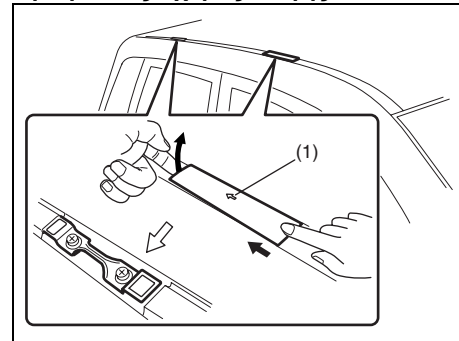

64J224

Μπορείτε να χρησιμοποιήσετε τις ράγες στέγης ή τις αγκυρώσεις σχάρας στέγης για να συνδέσετε την προαιρετική σχάρα που είναι διαθέσιμη στον αντιπρόσωπό σας SUZUKI. Αν χρησιμοποιείτε σχάρα στέγης, ακολουθήστε τις οδηγίες και τις προφυλάξεις σε αυτό το τμήμα και παρασχέθηκαν με τη σχάρα στέγης.

(Για τα οχήματα με τις αγκυρώσεις σχάρας στέγης)

Για να αφαιρέσετε την τάπα, γλιστρήστε την προς την κατεύθυνση του βέλους (1) και έπειτα ανασηκώστε την άκρη της τάπας προς τα επάνω όπως φαίνεται στην εικόνα. Για να εγκαταστήσετε την κουκούλα, βάλτε το μπροστινό μέρος της κουκούλας, γλιστρήστε την κουκούλα στην αντίθετη κατεύθυνση του βέλους (1) και έπειτα ωθήστε κάτω το οπίσθιο μέρος της.

- Βεβαιωθείτε ότι οι ράγες οροφής έχουν τοποθετηθεί σωστά.
- Όταν στηρίζετε διάφορα αντικείμενα (για παράδειγμα σκι, ποδήλατα, κ.λπ.), χρησιμοποιείτε τα κατάλληλα στηρίγματα που υπάρχουν στον αντιπρόσωπο της SUZUKI. Τοποθετήστε σωστά τα στηρίγματα σύμφωνα με τις οδηγίες που τα συνοδεύουν. Μην στηρίζετε φορτίο κατευθείαν στην οροφή. Το φορτίο μπορεί να προκαλέσει ζημιά στην οροφή.
- Μην υπερβαίνετε την αντοχή φορτίου (75 κιλά (165 λίμπρες)). Επίσης, μην αφήσετε το ακαθάριστο βάρος του οχήματος (πλήρως φορτωμένο όχημα

συμπεριλαμβανομένου του οδηγού, επιβάτες, φορτίου, του φορτίου στέγης και του βάρους γλώσσας ρυμούλκας) να υπερβαίνουν την ακαθάριστη εκτίμηση βάρους οχήματος (GVWR) που αναφέρεται στο τμήμα “ΠΡΟΔΙΑΓΡΑΦΕΣ” αυτού του εγχειριδίου.

- Ασφαλίστε σωστά το φορτίο στη σχάρα, σύμφωνα με τις οδηγίες που τη συνοδεύουν. Τοποθετείτε τα βαρύτερα αντικείμενα χαμηλά και κατανέμετε το φορτίο όσο το δυνατό ομοιόμορφα.
- Μη μεταφέρετε αντικείμενα τόσο με-γάλα που να εξέχουν από το αμάξωμα του αυτοκινήτου ή αντικείμενα που να εμποδίζουν την ορατότητα σας.
- Στερεώστε τα μακριά αντικείμενα – για παράδειγμα, σανίδες, ιστιοσανίδες κ.λπ., τόσο στη μια άκρη τους όσο και στην άλλη. Προστατέψτε την μπογιά του αυτοκινήτου από ξυσίματα σχοι-νίων δεσίματος.
- Ελέγχετε περιοδικά ώστε να είστε βέβαιοι ότι η σχάρα είναι στερεωμένη καλά και ότι δεν έχει ζημιά.
- Για τα οχήματα με αγκυρώσεις σχάρας στέγης, σιγουρευτείτε ότι οι αγκυρώσεις καλύπτονται με τα καλύμματα όταν δεν είναι σε χρήση.

### ΠΡΟΕΙΔΟΠΟΙΗΣΗ

- **Αν το φορτίο δεν έχει ασφαλιστεί σωστά, μπορεί να πεταχτεί μακριά σε περίπτωση απότομου ελιγμού, με αποτέλεσμα να προκαλέσει ατύχημα σε άτομα ή ζημιά σε περιουσία.**
- **Ασφαλίστε λοιπόν καλά το φορτίο και αποφύγετε απότομα ξεκινήματα, γρήγορες στροφές, ξαφνικά φρεναρίσματα κ.λπ. Ελέγχετε τακτικά ότι το φορτίο παραμένει δεμένο με ασφάλεια.**
- **Τα μεγάλα, ογκώδη, μακριά ή επίπεδα αντικείμενα αλλοιώνουν την αεροδυναμική του αυτοκινήτου ή προβάλλουν αντίσταση στον άνεμο, με αποτέλεσμα να μειώνουν τον έλεγχο του αυτοκινήτου και συνεπώς να αυξάνουν τον κίνδυνο ατυχήματος. Οδηγείτε προσεκτικά με μειωμένη ταχύτητα κατά τη μεταφορά αυτού του τύπου φορτίου.**

### Σημεία ρυμούλκησης

#### Εμπρός

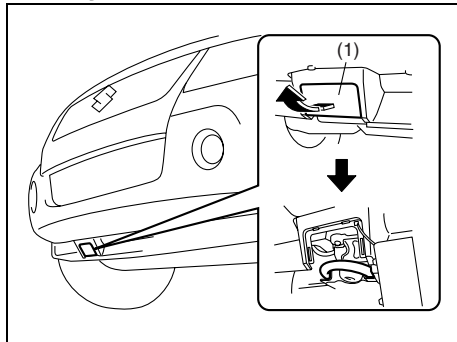

78K052

#### Πίσω

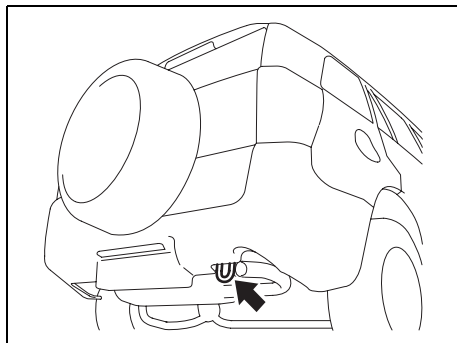

78K149

Άγκιστρα υπάρχουν στο μπροστινό και στο πίσω μέρος του αυτοκινήτου για χρήση σε έκτακτη περίπτωση.

Για να έχετε πρόσβαση στον μπροστινό γάντζο, απαγκιστρώστε το χαμηλότερο μέρος του καλύματος (1) και αφαιρέστε έπειτα το κάλυμα (1).

Εάν χρειαστεί να ρυμουκλήσετε το αυτοκίνητό σας στον δρόμο ή τον αυτοκινητόδρομο, ακολουθήστε τις οδηγίες “Ρυμούλκηση” στο κεφάλαιο “ΣΕ ΠΕΡΙΠΤΩΣΗ ΑΝΑΓΚΗΣ”.

#### **⚠ ΠΡΟΕΙΔΟΠΟΙΗΣΗ**

**Μην χρησιμοποιείτε τα άγκιστρα αυτά για να ρυμουκλήσετε (ή να ρυμουκληθείτε από) άλλο αυτοκίνητο σε δρόμο κυκλοφορίας ή αυτοκινητόδρομο παρά μόνο σε έκτακτη περίπτωση.**

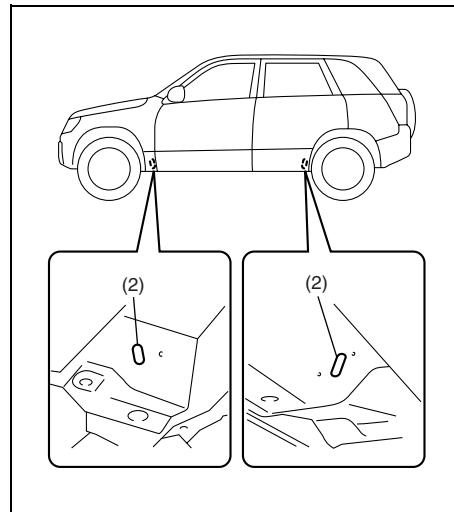

78K053

Οι γάντζοι πλαισίου (2) παρέχονται για λόγους μεταφοράς και μόνο.



## ΦΟΡΤΩΜΑ ΑΥΤΟΚΙΝΗΤΟΥ ΚΑΙ ΡΥΜΟΥΛΚΗΣΗ



54G215

Φόρτωμα αυτοκινήτου .....	6-1
Ρυμούλκηση τρέιλερ .....	6-1
Ρυμούλκηση του αυτοκινήτου σας (ρυμούλκηση ψυχαγωγίας) .....	6-7

### Φόρτωμα αυτοκινήτου

Το αυτοκίνητό σας είναι σχεδιασμένο για συγκεκριμένες δυνατότητες φορτίου. Η ικανότητα μεταφοράς φορτίου του αυτοκινήτου σας υποδεικνύεται από τις τιμές του Μικτού Βάρους αυτοκινήτου (GVWR) και του Μικτού βάρους άξονα (GAWR, εμπρός και πίσω). Το μικτό βάρος και το μικτό βάρος κάθε άξονα (εμπρός και πίσω) αναφέρονται στο κεφάλαιο “ΠΡΟΔΙΑΓΡΑΦΕΣ”.

GVWR – Μέγιστο επιτρεπόμενο συνολικό βάρος ενός αυτοκινήτου με πλήρες φορτίο (συμπεριλαμβανομένων επιβατών, αξεσουάρ και φορτίου συν το βάρος κотσαδόρου εάν ρυμουλκείται τρέιλερ).

GAWR – (Εμπρός και πίσω) Μέγιστο επιτρεπόμενο βάρος σε κάθε ανεξάρτητο άξονα.

Το πραγματικό βάρος του φορτωμένου αυτοκινήτου και τα πραγματικά φορτία στον εμπρόσθιο και οπίσθιο άξονα μπορούν να καθοριστούν μόνο ζυγίζοντας το αυτοκίνητο. Συγκρίνετε τα βάρη αυτά με το μικτό βάρος και το μικτό βάρος άξονα (εμπρός και πίσω). Εάν το μικτό βάρος ή το φορτίο σε κάθε άξονα ξεπερνά αυτές τις τιμές, πρέπει να αφαιρεθεί φορτίο ώστε να μειωθεί το βάρος στο επιτρεπόμενο όριο.

#### ⚠️ ΠΡΟΕΙΔΟΠΟΙΗΣΗ

Ποτέ μην υπερφορτώνετε το αυτοκίνητο σας. Το μικτό βάρος του αυτοκινήτου (σύνολο των βαρών του αυτοκινήτου, επιβατών, αξεσουάρ καθώς και κотσαδόρου, φορτίου και κεφαλής κотσαδόρου) δεν πρέπει σε καμιά περίπτωση να ξεπερνά το Μέγιστο Μικτό Βάρος του Αυτοκινήτου. Συμπληρωματικά, δεν πρέπει ποτέ να κατανέμετε ένα φορτίο έτσι ώστε να υπερβαίνετε το μικτό βάρος είτε του μπροστινού είτε του πίσω άξονα.

#### ⚠️ ΠΡΟΕΙΔΟΠΟΙΗΣΗ

Πάντοτε να κατανέμετε το φορτίο σωστά. Για την αποφυγή τραυματισμού ή ζημιάς στο αυτοκίνητό σας, πάντοτε ασφαλίστε το φορτίο για να το προστατεύσετε από μετακίνηση εάν το αυτοκίνητο κινηθεί απότομα. Τοποθετήστε τα βαρύτερα αντικείμενα στο πάτωμα και όσο το δυνατόν πλιό μπροστά στον χώρο αποσκευών. Ποτέ μην τοποθετείτε φορτίο ψηλότερο από το πάνω μέρος των πίσω καθισμάτων.

### Ρυμούλκηση τρέιλερ

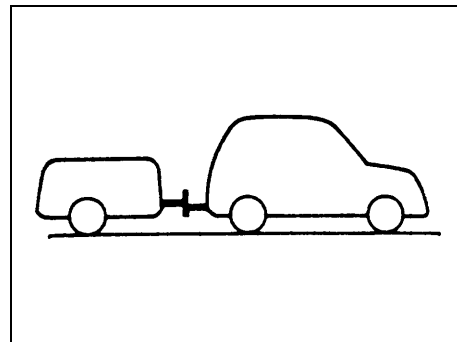

60A185

Παρόλο που η ρυμούλκηση κάποιου ρυμουλκούμενου οχήματος μπορεί να επιρρεάσει αρνητικά την αλλαγή κατεύθυνσης, την αντοχή, και την οικονομία καυσίμου, το SUZUKI σας μπορεί να χρησιμοποιηθεί για να ρυμουλκήσει κάποιο όχημα το οποίο δεν υπερβαίνει την ρυμουλκούμενη ικανότητα που προδιαγράφεται παρακάτω:

#### Φορτίο ρυμούλκησης

Εάν δεν υπάρχει καμιά νομοθεσία σχετικά με τις δυνατότητες ρυμούλκησης οι συνιστώμενες δυνατότητες είναι:

### Συνιστώμενη γενική ικανότητα ρυμούλκισης (τρέιλερ, φορτίο και κοτσαδόρος)

Τρέιλερ με φρένα:

- 3 θυρο  
1600 κιλά (3527 λίμπρες)
- 5 πόρτα μηχανή J24B  
M/T: 1850 κιλά (4078 λίμπρες)  
A/T: 1700 κιλά (3748 λίμπρες)

Τρέιλερ χωρίς φρένα:

- 3 θυρο  
550 κιλά (1213 λίμπρες)
- 5 θυρο  
750 κιλά (1653 λίμπρες)

Αν υπάρχει νομοθεσία που προσδιορίζει τα μέγιστα ρυμουλκούμενα φορτία μεγαλύτερα από τις τιμές που εμφανίζονται παραπάνω, τα οχήματα πωλούμενα σ'αυτές τις χώρες έχουν ελκτικές ικανότητες που ταιριάζουν με το μέγιστο επιτρεπόμενο ρυμουλκούμενο φορτίο.

Πριν από την ρυμούλκιση, ελέγξτε αν η χώρα σας έχει ειδικούς κανονισμούς όσον αφορά το μέγιστο ρυμουλκούμενο φορτίο (καταχωρημένο ή νομοθετημένη ικανότητα έλξης, οποιοδήποτε από τα δύο μεγέθη είναι μικρότερο), και δεν υπερβαίνει το μέγιστο φορτίο, αν υπάρχει, που απαιτείται για το όχημα σας. Εάν στην χώρα σας δεν υπάρχει νομοθεσία που να αφορά το μέγιστο επιτρεπόμενο βάρος τρέιλερ, ποτέ μην υπερβαίνετε τις τιμές που υποδεικνύονται παραπάνω.

### ΠΡΟΣΟΧΗ

Η ρυμούλκιση ενός τρέιλερ προσθέτει στον κινητήρα, την μετάδοση και τα φρένα του αυτοκινήτου μεγαλύτερο φορτίο. Μην ρυμουλκείτε τρέιλερ στα πρώτα 1000 χλμ (600 μίλια) λειτουργίας του αυτοκινήτου σας.

### ΠΡΟΣΟΧΗ

Στα αυτοκίνητα με αυτόματο κιβώτιο ταχυτήτων μην χρησιμοποιείτε τη θέση "D" για ρυμούλκιση σε απότομη ανηφόρα. Η ρυμούλκιση με το κιβώτιο σε αυτή τη θέση μπορεί να προκαλέσει υπερθέρμανση στα υγρά του αυτόματου κιβωτίου ταχυτήτων χωρίς προειδοποίηση, με αποτέλεσμα την ζημιά του κιβωτίου ταχυτήτων.

### Κοτσαδόρος

Χρησιμοποιήστε μόνο κοτσαδόρο που να είναι σχεδιασμένος να προσαρμόζεται στο πλαίσιο του αυτοκινήτου σας, και μια κεφαλή που να βιδώνει στη βάση του.

### ⚠ ΠΡΟΕΙΔΟΠΟΙΗΣΗ

Ποτέ μην χρησιμοποιείτε κοτσαδόρο ο οποίος προσαρμόζεται στον άξονα ή τον προφυλακτήρα του αυτοκινήτου.

### Αλυσίδες ασφαλείας

Πάντα προσαρμόζετε αλυσίδες ασφαλείας ανάμεσα στον αυτοκίνητο και το τρέιλερ. Περάστε σταυρωτά τις αλυσίδες κάτω από την κεφαλή του τρέιλερ, ώστε στη περίπτωση που αυτό αποχωριστεί από τον κοτσαδόρο να μην πέσει στον δρόμο. Ακολουθήστε τις οδηγίες του κατασκευαστή σχετικά με την τοποθέτηση των αλυσίδων ασφαλείας. Πάντα αφήνετε αρκετό τμήμα της αλυσίδας ελεύθερο για να επιτρέπεται η πλήρης περιστροφή του αυτοκινήτου. Ποτέ μην αφήνετε τις αλυσίδες να σέρνονται στον δρόμο.

### ⚠ ΠΡΟΕΙΔΟΠΟΙΗΣΗ

Ποτέ μην συνδέετε τις αλυσίδες ασφαλείας στον προφυλακτήρα του αυτοκινήτου σας. Ασφαλίστε τις ενώσεις τους ώστε να μην μπορούν να λυθούν.

## ΦΟΡΤΩΜΑ ΑΥΤΟΚΙΝΗΤΟΥ ΚΑΙ ΡΥΜΟΥΛΚΗΣΗ

### Φώτα τρέιλερ

Βεβαιωθείτε ότι το τρέιλερ είναι εξοπλισμένο με φώτα που προβλέπονται από την νομοθεσία. Θα πρέπει να ελέγχετε πάντα όλα τα φώτα του τρέιλερ για την σωστή τους λειτουργία πριν ξεκινήσετε την ρυμούλκηση.

#### ΠΡΟΕΙΔΟΠΟΙΗΣΗ

Ποτέ μην συνδέετε απευθείας τα φώτα του τρέιλερ στο ηλεκτρικό σύστημα του αυτοκινήτου σας, γιατί μπορεί να προκληθεί ζημιά σε αυτό.

### Φρένα

#### ΠΡΟΕΙΔΟΠΟΙΗΣΗ

Εάν το τρέιλερ διαθέτει φρένα, ακολουθήστε όλες τις οδηγίες του κατασκευαστή του. Ποτέ μην συνδέετε στο σύστημα φρένων του αυτοκινήτου σας απευθείας τα φρένα του τρέιλερ, και μην παίρνετε ρεύμα κατευθείαν από την καλωδίωση.

### Ελαστικά

#### ΠΡΟΕΙΔΟΠΟΙΗΣΗ

Όταν ρυμουλκείτε τρέιλερ, τα ελαστικά του καθώς και τα ελαστικά του αυτοκινήτου πρέπει να έχουν τις σωστές πιέσεις. Οι πιέσεις των ελαστικών του αυτοκινήτου σας πρέπει να είναι αυτές που αναγράφονται στην Ετικέτα Πληροφοριών Ελαστικών. Εάν αναφέρονται διαφορετικές πιέσεις για φορτίο, πρέπει να λαμβάνονται υπόψη. Τα ελαστικά του τρέιλερ πρέπει να έχουν τις πιέσεις που προβλέπει ο κατασκευαστής του.

### Καθρέπτες

Ελέγξτε εάν ο καθρέπτες του αυτοκινήτου σας καλύπτουν την νομοθεσία σχετικά με τους καθρέπτες αυτοκινήτων για ρυμούλκηση τρέιλερ. Εάν δεν την καλύπτουν τοποθετήστε τους κατάλληλους καθρέπτες πριν την ρυμούλκηση.

### Φόρτωση αυτοκινήτου/τρέιλερ

Για να φορτώσετε σωστά το αυτοκίνητο και το τρέιλερ, θα πρέπει να γνωρίζετε πως να μετράτε το μικτό βάρος τρέιλερ και το βάρος της κεφαλής του.

Μικτό Βάρος Τρέιλερ είναι το βάρος του τρέιλερ συν το φορτίο του. Μπορείτε να μετρήσετε το μικτό βάρος του τρέιλερ τοποθετώντας το πλήρως φορτωμένο σε μια πλαστίγγα αυτοκινήτου.

Βάρος Κεφαλής είναι η κατακόρυφη δύναμη που ασκείται σε αυτήν με το τρέιλερ πλήρως φορτωμένο και το σημείο ένωσης στο κανονικό ύψος ρυμούλκησης. Το βάρος αυτό μπορεί να μετρηθεί με μια ζυγαριά μπάνιου.

Το βάρος του φορτωμένου τρέιλερ (Μικτό βάρος) δεν θα πρέπει να υπερβαίνει το “Φορτίο ρυμούλκησης”.

Καταλείψτε το φορτίο στο τρέιλερ έτσι ώστε το βάρος κεφαλής να είναι περίπου το 10% του μικτού βάρους του τρέιλερ, αλλά να μην υπερβαίνει το “Μέγιστο κατακόρυφο φορτίο κεφαλής κοτσαδόρου”. Πρέπει να μετράτε το μικτό βάρος τρέιλερ και το βάρος της κεφαλής πριν την ρυμούλκηση, ώστε να είστε σίγουροι για την σωστή κατανομή του φορτίου.

**⚠ ΠΡΟΕΙΔΟΠΟΙΗΣΗ**

Η λανθασμένη κατανομή βάρους στο τρέιλερ μπορεί να έχει σαν αποτέλεσμα την κακή οδική συμπεριφορά του αυτοκινήτου και την ταλάντευση του τρέιλερ. Πάντα να είστε βέβαιοι ότι το βάρος κεφαλής είναι ίση με το 10% περίπου του μικτού βάρους του τρέιλερ, και να μην υπερβαίνει το “Μέγιστο κατακόρυφο φορτίο κεφαλής κοτσαδόρου”. Βεβαιωθείτε επίσης ότι το φορτίο είναι κατάλληλα προσδεδεμένο. Η μη συμμόρφωση στα παραπάνω μπορεί να έχει σαν αποτέλεσμα την πρόκληση ατυχήματος.

**⚠ ΠΡΟΕΙΔΟΠΟΙΗΣΗ**

Ποτέ μην υπερφορτώνετε το τρέιλερ ή το αυτοκίνητό σας. Το μικτό βάρος του τρέιλερ δεν πρέπει να ξεπερνά ποτέ τη “Φορτίο ρυμούλκησης”. Το μικτό βάρος του αυτοκινήτου (σύνολο των βαρών του αυτοκινήτου, επιβατών, αξεσουάρ καθώς και κοτσαδόρου, φορτίου και κεφαλής κοτσαδόρου) δεν πρέπει σε καμιά περίπτωση να ξεπερνά το Μέγιστο Μικτό Βάρος του Αυτοκινήτου που αναγράφεται στο κεφάλαιο “ΠΡΟΔΙΑΓΡΑΦΕΣ”.

Συμπληρωματικές προειδοποιήσεις για την ρυμούλκηση τρέιλερ

**⚠ ΠΡΟΕΙΔΟΠΟΙΗΣΗ**

Συνδέετε τα φώτα και τις αλυσίδες ασφαλείας του τρέιλερ κάθε φορά που το ρυμουλκείτε.

**ΠΡΟΣΟΧΗ**

Η συχνή ρυμούλκηση ενός τρέιλερ επιβαρύνει το αυτοκίνητό σας και γιαυτό απαιτείται συχνότερη συντήρηση από ό,τι σε κανονικές συνθήκες οδήγησης. Ακολουθήστε το Πρόγραμμα Συντήρησης κάτω από δύσκολες συνθήκες οδήγησης.

**⚠ ΠΡΟΕΙΔΟΠΟΙΗΣΗ**

Το αυτοκίνητό σας συμπεριφέρεται διαφορετικά όταν ρυμουλκείτε ένα τρέιλερ. Για την ασφάλεια σας αλλά και των άλλων, να ακολουθείτε τις παρακάτω προφυλάξεις:

- Εξασκηθείτε στο στρίψιμο, το σταμάτημα και την κίνηση προς τα πίσω πριν ρυμουλκήσετε στους δρόμους. Μην ρυμουλκείτε τρέιλερ στους δρόμους εάν δεν είστε σίγουροι ότι μπορείτε με ασφάλεια να χειριστείτε το αυτοκίνητο και το τρέιλερ.
- Ποτέ μην υπερβαίνετε το όριο ταχύτητας για ρυμούλκηση ή τα 80 χλμ/ώρα (50 μίλια/ώρα) ανάλογα πίο είναι χαμηλότερο.
- Μην οδηγείτε με ταχύτητα που προκαλεί ταλάντευση ή παλινδρόμηση του τρέιλερ. Αν αντιληφθείτε την παραμικρή ένδειξη ταλάντευσης ή παλινδρόμησης μειώστε αμέσως ταχύτητα.
- Όταν οι δρόμοι είναι βρεγμένοι, ολισθηροί ή ανώμαλοι οδηγείτε με χαμηλότερη ταχύτητα από ό,τι στον στεγνό, ομαλό δρόμο. Η μη ικανότητα επιβράδυνσης σε κακό οδόστρωμα μπορεί να προκαλέσει απώλεια του ελέγχου.

(Συνεχίζεται)

### ⚠ ΠΡΟΕΙΔΟΠΟΙΗΣΗ

(Συνεχίζεται)

- Πάντα να έχετε κάποιον που θα σας καθοδηγεί όταν κινείστε προς τα πίσω.
- Αφήνετε επαρκή απόσταση φρεναρίσματος. Η απόσταση φρεναρίσματος αυξάνεται όταν ρυμουλκείτε ένα τρέιλερ. Για κάθε 16 χλμ/ώρα (10 μίλια/ώρα) θα πρέπει να αφήνετε ανάμεσα σε σας και το προπορευόμενο αυτοκίνητο απόσταση τουλάχιστον όσο το μήκος του αυτοκινήτου σας και του τρέιλερ. Διατηρείτε ακόμα μεγαλύτερες αποστάσεις όταν ο δρόμος είναι βρεγμένος ή ολισθηρός.
- Εάν το τρέιλερ έχει φρένα ανάγκης θα πρέπει να φρενάρετε προοδευτικά, ώστε να αποφύγετε ολίσθηση εξαιτίας μπλοκαρίσματος των τροχών του τρέιλερ.

(Συνεχίζεται)

### ⚠ ΠΡΟΕΙΔΟΠΟΙΗΣΗ

(Συνεχίζεται)

- Επιβραδύνετε πριν από στροφές και στρίβετε διατηρώντας σταθερή ταχύτητα. Επιβραδύνοντας ή επιταχύνοντας κατά το στρίψιμο μπορεί να προκαλέσει απώλεια ελέγχου. Να θυμάστε ότι απαιτείται μεγαλύτερη ακτίνα στροφής από ότι χωρίς τρέιλερ, γιατί οι τροχοί του τρέιλερ θα βρίσκονται πιο κοντά στο εσωτερικό της στροφής από ότι οι τροχοί του αυτοκινήτου.
- Αποφεύγετε απότομη επιβράδυνση ή επιτάχυνση του αυτοκινήτου. Μην κάνετε απότομους ελιγμούς, παρά μόνο εάν είναι απολύτως αναγκαίο.
- Μειώστε την ταχύτητα σας όταν συναντάτε πλευρικούς ανέμους. Να είστε προετοιμασμένοι και για ρεύματα αέρα που δημιουργούνται από μεγάλα αυτοκίνητα που σας προσπερνούν.
- Να είστε προσεκτικοί κατά την προσπέραση άλλων αυτοκινήτων. Βεβαιωθείτε ότι έχετε αφήσει αρκετό χώρο για το τρέιλερ πριν ξεκινήσετε να αλλάξετε λωρίδα και ενημερώστε εγκαίρως τους άλλους για την πρόθεσή σας.

(Συνεχίζεται)

### ⚠ ΠΡΟΕΙΔΟΠΟΙΗΣΗ

(Συνεχίζεται)

- Επιβραδύνετε και κατεβάστε ταχύτητα πριν φτάσετε σε μια μεγάλη και απότομη κατηφόρα. Είναι επικίνδυνο να αλλάξετε ταχύτητα ενώ κατεβαίνετε μια κατηφόρα.
- Αποφύγετε να “κουράζετε” τα φρένα με παρατεταμένη χρήση τους. Μπορεί να προκληθεί υπερθέρμανση των υγρών φρένων και να μειωθεί η αποτελεσματικότητά τους. Χρησιμοποιήστε όπου είναι δυνατόν το φρενάρισμα του κινητήρα.
- Λόγω του πρόσθετου φορτίου του τρέιλερ, ο κινητήρας του αυτοκινήτου σας μπορεί να υπερθερμανθεί όταν οδηγείτε σε παρατεταμένες ή απότομες ανηφόρες. Παρακολουθείτε τον δείκτη θερμοκρασίας. Εάν δείξει υπερθέρμανση, σταματήστε σε ασφαλές σημείο εκτός δρόμου. Ανατρέξτε στις οδηγίες “Εάν ο κινητήρας υπερθερμανθεί” στο κεφάλαιο “Αντιμετώπιση έκτακτων αναγκών”.

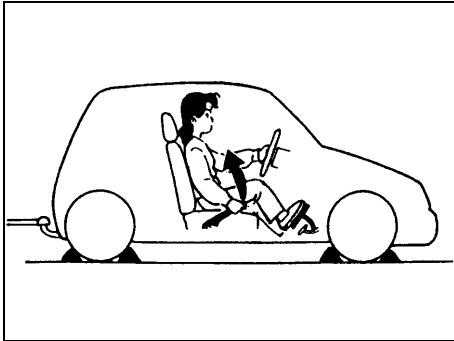

60A186

### ⚠️ ΠΡΟΕΙΔΟΠΟΙΗΣΗ

Όταν σταθμεύετε το αυτοκίνητό σας με συνδεδεμένο το τρέιλερ, πάντα ακολουθείτε τις παρακάτω οδηγίες:

- 1) Πατήστε σταθερά το πεντάλ των φρένων.
- 2) Ζητήστε από κάποιο άλλο άτομο να τοποθετήσει τάκους στους τροχούς τόσο του αυτοκινήτου όσο και του τρέιλερ, ενώ εσείς έχετε πατημένο το πεντάλ των φρένων.
- 3) Αφήστε αργά το πεντάλ των φρένων μέχρις οι τάκοι να αποσβέσουν το φορτίο.
- 4) Ενεργοποιήστε πλήρως το χειρόφρενο.
- 5) Χειροκίνητη μετάδοση – κλείστε τη μηχανή, και μετά μεταβείτε στην όπισθεν ή στην πρώτη ταχύτητα. Αυτόματη μετάδοση – μεταβείτε στο “P (Στάθμευση)” και σβήστε την μηχανή.
- 6) Προαιρετικός εξοπλισμός το όχημά σας είναι εξοπλισμένο με το διακόπτη μεταφοράς, σιγουρευτείτε ότι ο διακόπτης μεταφοράς δεν είναι στο “N” (Νεκρό).

(Συνεχίζεται)

### ⚠️ ΠΡΟΕΙΔΟΠΟΙΗΣΗ

(Συνεχίζεται)

Όταν ξεκινήσετε μετά από στάθμευση:

- 1) Πατήστε το πεντάλ του συμπλέκτη και ξεκινήστε τον κινητήρα.
- 2) Επιλέξτε ταχύτητα, απενεργοποιήστε το χειρόφρενο και απομακρυνθείτε σιγά - σιγά από τους τάκους.
- 3) Σταματήστε, πατώντας ελαφρά το πεντάλ των φρένων και κρατήστε το πατημένο.
- 4) Ζητήστε από κάποιον άλλο να αφαιρέσει τους τάκους.

## ΦΟΡΤΩΜΑ ΑΥΤΟΚΙΝΗΤΟΥ ΚΑΙ ΡΥΜΟΥΛΚΗΣΗ

Σημεία τοποθέτησης κοτσαδόρου

Για το 3 θυρο μοντέλο

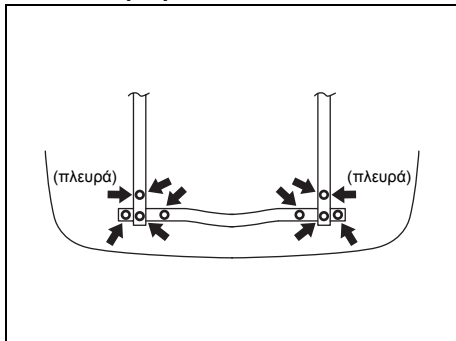

78K188

Για το 5 θυρο μοντέλο

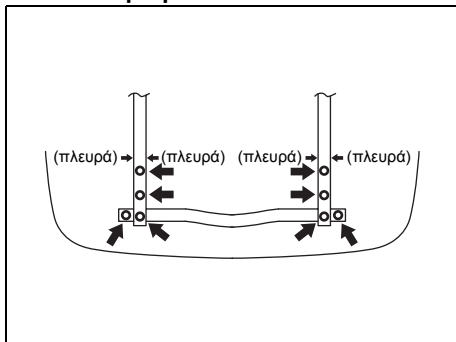

78K075

Κάθετο μέγιστο φορτίο στον κοτσαδόρο (EU):

85 κιλά (187 λίμπρες)

Μέγιστη απόσταση προεξοχής:  
(Όχημα με ρεζέρβα)

- 3 θυρο  
875 χιλ. (34,4 ίν.)
- 5 θυρο  
1100 χιλ. (43,3 ίν.)

(Όχημα χωρίς ρεζέρβα)

- 3 θυρο  
770 χιλ. (30,3 ίν.)
- 5 θυρο  
860 χιλ. (37,8 ίν.)

Ρυμούλκηση του αυτοκινήτου  
σας

(ρυμούλκηση ψυχαγωγίας)

Όχημα με διακόπτη μεταφοράς  
(προαιρετικός εξοπλισμός)

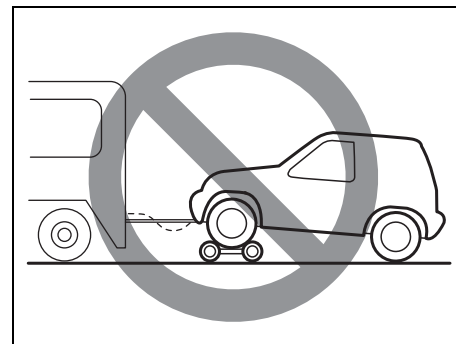

54G585



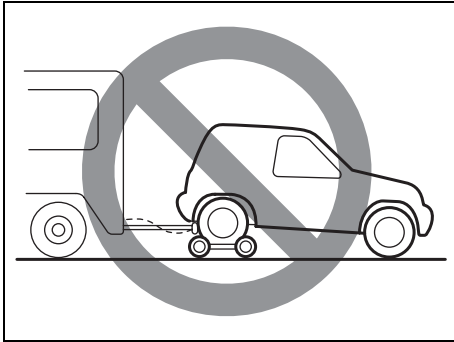

64J234

## ⚠ ΠΡΟΕΙΔΟΠΟΙΗΣΗ

Όταν ρυμουλκείτε το αυτοκίνητό σας, ακολουθήστε τις παρακάτω οδηγίες ώστε να αποφύγετε ατυχήματα και ζημιά σε αυτό. Συμπληρωματικά πρέπει να ακολουθήσετε τις νομοθετικές απαιτήσεις σχετικά με τα φώτα του αυτοκινήτου και τον κοτσαδόρο.

## ⚠ ΠΡΟΕΙΔΟΠΟΙΗΣΗ

Μια αλυσίδα ασφαλείας θα πρέπει να χρησιμοποιείται πάντοτε όταν ρυμουλκείτε το αυτοκίνητό σας.

## ΠΡΟΣΟΧΗ

Μην ρυμουλκείτε το όχημά σας με είτε τις μπροστινές ρόδες είτε τις οπίσθιες ρόδες σε επαφή με το έδαφος (και τη μετάδοση σε νεκρό). Εάν συμβεί, το κιβώτιο ταχυτήτων θα πάθει σοβαρή ζημιά.

Πριν την ρυμούλκιση

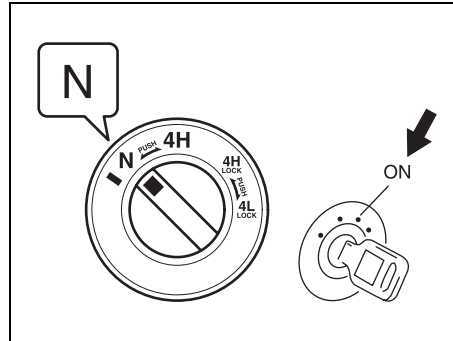

64J147

Τα οχήματα που εξοπλίζονται με έναν διακόπτη μεταφοράς μπορούν να ρυμουλκηθούν από μπρος και με τις τέσσερις ρόδες στο έδαφος. Βεβαιωθείτε ότι χρησιμοποιείτε τον κατάλληλο εξοπλισμό για ρυμούλκιση και ότι η ταχύτητα του αυτοκινήτου όταν ρυμουλκείτε δεν ξεπερνά τα 90 χλμ/ώρα (55 μίλια/ώρα).

Για να ρυμουλκήσετε ένα όχημα που εξοπλίζεται με έναν διακόπτη μεταφοράς και με τις τέσσερις ρόδες στο έδαφος:

- 1) Στήψτε το κλειδί ανάφλεξης στην θέση "ON".
- 2) Τοποθετήστε τη μετάδοση στο "N" (Νεκρό) και πιέστε το πεντάλι φρένου και το πεντάλι συμπλέκτη πλήρως (προαιρετικός εξοπλισμός).
- 3) Χρησιμοποιήστε το διακόπτη μεταφοράς για μετατόπιση στο Νεκρό.

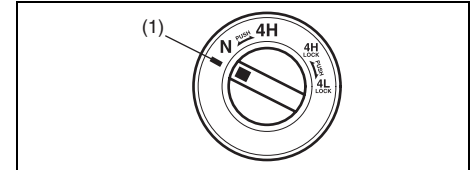

64J218

## ΣΗΜΕΙΩΣΗ:

Πρώτα πιέστε μέσα και γυρίστε τον διακόπτη στο σημείο (1) στα αριστερά της θέσης "N", και κρατήστε τον διακόπτη σε αυτή τη θέση για 5 δευτερόλεπτα μέχρι που η φωτεινή ένδειξη "N" αναβοσβήνει, έπειτα γυρίστε το διακόπτη στη θέση "N". Όταν γυρίζετε το διακόπτη μεταφοράς στη θέση "N", ο δείκτης "N" θα ανάψει με τον ήχο του βομβητή.

- 4) Σιγουρευτείτε ότι το φως "N" στη συστοιχία οργάνων ανάβει.

## ΦΟΡΤΩΜΑ ΑΥΤΟΚΙΝΗΤΟΥ ΚΑΙ ΡΥΜΟΥΛΚΗΣΗ

- 5) Αλλάξτε τον μηχανικό λεβιέ ταχυτήτων στην δεύτερη ταχύτητα ή, τον λεβιέ της αυτόματης μεταβίβασης στην θέση "P".
- 6) Για να ξεκλειδώσετε το τιμόνι γυρίστε το κλειδί στην θέση "ACC".
- 7) Απενεργοποιήστε το χειρόφρενο.

Σταματάτε την ρυμούλκηση του οχήματος κάθε 300 χιλ (200 μίλια). Βάλτε εμπρός την μηχανή. Με το μοχλό χειροκίνητης μετάδοσης στη 2η ταχύτητα (ή τον μοχλό αυτόματης μετάδοσης στο "D" και το διακόπτη μεταφοράς σε ουδέτερο, επιθεωρήστε τη μηχανή για περίπου ένα λεπτό με το συμπλέκτη κομπλαρισμένο (προαιρετικός εξοπλισμός), για να κυκλοφορήσει το λάδι στο κιβώτιο μετάδοσης.

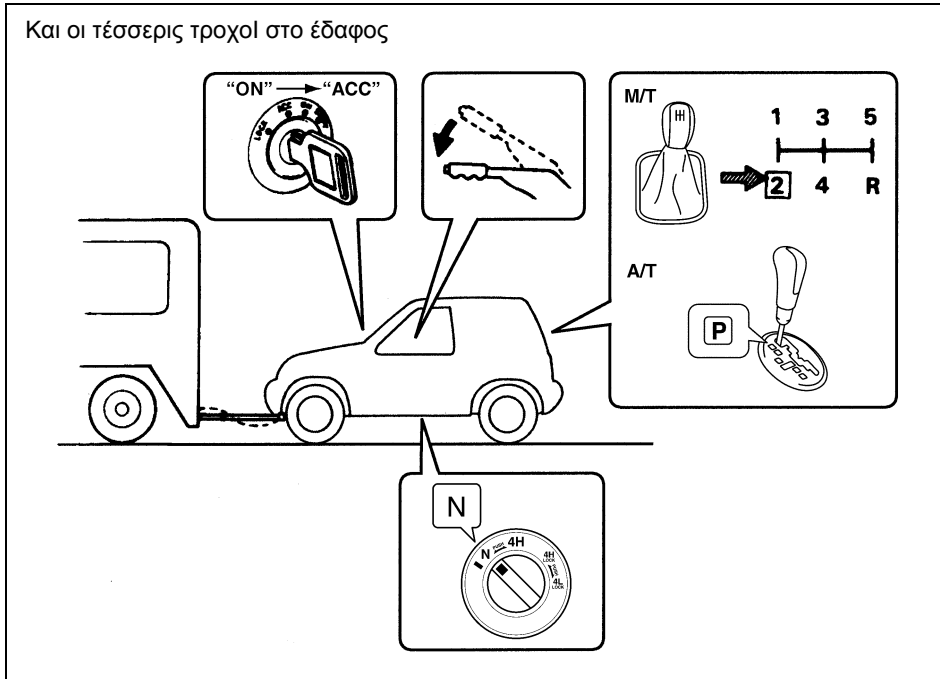

64J148

**Όχημα χωρίς έναν διακόπτη μεταφοράς (για βενζινοκίνητο κινητήρα 3 θύρου μοντέλου)**

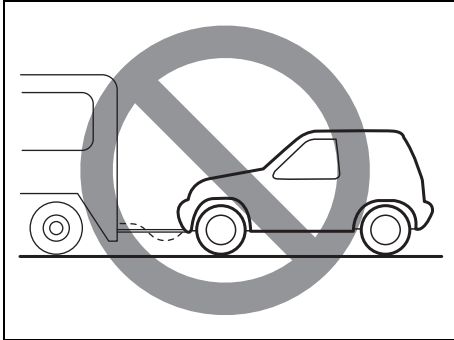

54G586

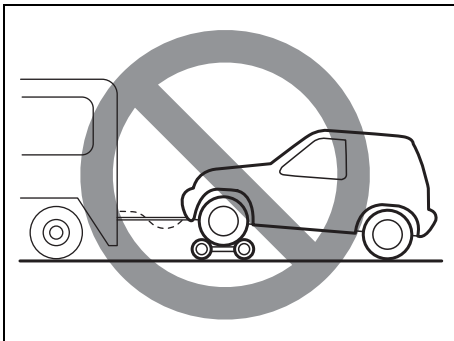

54G585

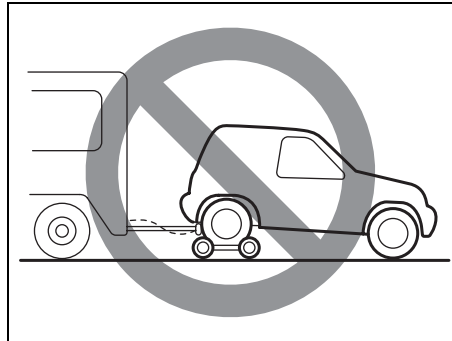

64J234

Δεν μπορείτε να ρυμουλκήσετε το όχημά σας πίσω από ένα άλλο όχημα χρησιμοποιώντας τις ψυχαγωγικές μεθόδους ρυμούλκησης.

**ΠΡΟΣΟΧΗ**

Μην ρυμουλκήτε ποτέ το όχημά σας χρησιμοποιώντας τις ψυχαγωγικές μεθόδους ρυμούλκησης. Προαιρετικός εξοπλισμός, η μετάδοση θα βλαφθεί μόνιμα.



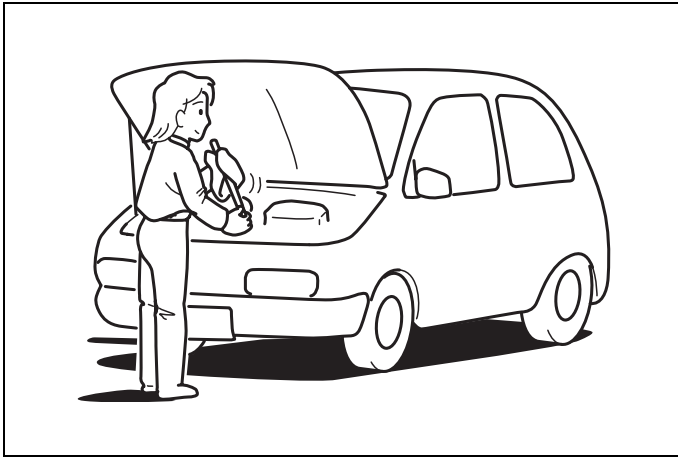

60G410

## ΕΛΕΓΧΟΣ ΚΑΙ ΣΥΝΤΗΡΗΣΗ

Πρόγραμμα συντήρησης .....	7-2
Πρόγραμμα περιοδικής συντήρησης .....	7-3
Συνιστώμενη συντήρηση για δύσκολες συνθήκες οδήγησης .....	7-7
Ιμάντας κίνησης .....	7-9
Λάδι κινητήρα και φίλτρο .....	7-10
Ψυκτικό υγρό κινητήρα .....	7-16
Φίλτρο αέρα .....	7-19
Μπουζί .....	7-20
Λάδι κιβωτίου ταχυτήτων .....	7-22
Πεντάλ συμπλέκτη .....	7-24
Υγρά αυτόματου κιβωτίου ταχυτήτων (A/T) .....	7-25
Φίλτρο καύσιμου (πετρελαιομηχανή) .....	7-26
Φρένα .....	7-26
Τιμόνι .....	7-29
Υδραυλικό τιμόνι (προαιρετικός εξοπλισμός) .....	7-29
Ελαστικά .....	7-30
Μπαταρία .....	7-33
Ασφάλειες .....	7-35
Σκόπευση δέσμης φώτων .....	7-41
Υγρό πλυσίματος προβολέα .....	7-41
Αντικατάσταση λάμπας .....	7-41
Μάκτρα υαλοκαθαριστήρων .....	7-49
Υγρό καθαρισμού παρμπρίζ .....	7-52
Σύστημα κλιματισμού .....	7-53



60A187S

### ⚠ ΠΡΟΕΙΔΟΠΟΙΗΣΗ

Θα πρέπει να είστε ιδιαίτερα προσεκτικοί όταν εκτελείτε εργασίες στο αυτοκίνητό σας, για να αποφύγετε πιθανό τραυματισμό. Οι παρακάτω προφυλάξεις πρέπει να ακολουθούνται:

(Συνεχίζεται)

### ⚠ ΠΡΟΕΙΔΟΠΟΙΗΣΗ

(Συνεχίζεται)

- Για να αποφύγετε πιθανή ζημιά ή τυχαία ενεργοποίηση των αερόσακων ή των προεντατήρων των ζωνών ασφαλείας, βεβαιωθείτε ότι η μπαταρία είναι αποσυνδεδεμένη και ο κεντρικός διακόπτης στην θέση "LOCK" για τουλάχιστον 90 δευτερόλεπτα, πριν προχωρήσετε σε οποιαδήποτε εργασία στα ηλεκτρικά του SUZUKI σας. Μην αγγίζετε τα εξαρτήματα του συστήματος του αερόσακου, των προεντατήρων των ζωνών ή τις καλωδιώσεις τους.

Οι καλωδιώσεις αυτές είναι τυλιγμένες με κίτρινη μόνωση, και τα φινις τους είναι κίτρινα για εύκολη αναγνώριση.

- Μην αφήνετε τον κινητήρα να λειτουργεί μέσα σε γκαράζ ή άλλους κλειστούς χώρους.
- Όταν ο κινητήρας λειτουργεί κρατήστε τα χέρια, ρούχα, εργαλεία και άλλα αντικείμενα μακριά από το βεντιλατέρ και τον ιμάντα κίνησης. Ακόμη και αν η φτερωτή δεν λειτουργεί, μπορεί να ξεκινήσει αυτόματα και χωρίς προειδοποίηση.

(Συνεχίζεται)

### ⚠ ΠΡΟΕΙΔΟΠΟΙΗΣΗ

(Συνεχίζεται)

- Όταν πρέπει να εκτελέσετε εργασίες με τον κινητήρα να λειτουργεί, βεβαιωθείτε ότι το χειρόφρενο είναι ενεργοποιημένο και στο κιβώτιο ταχυτήτων η Νεκρά (για μηχανικά κιβώτια) ή η θέση "P" (για αυτόματα κιβώτια).
- Μην αγγίζετε τα μπουζοκαλώδια ή τα εξαρτήματα του συστήματος ανάφλεξης όταν ξεκινάτε τον κινητήρα ή όταν ο κινητήρας λειτουργεί γιατί μπορεί να δεχτείτε ηλεκτρικό σοκ.
- Προσέχετε μην αγγίζετε καυτά μέρη όπως τον κινητήρα, τη πολλαπλή εξαγωγής, τους σωλήνες της εξάτμισης, το ψυγείο και τις σωληνώσεις του.
- Μην επιτρέψτε κάπνισμα, σπινθήρες, ή φλόγες γύρω από το καύσιμο ή την μπαταρία. Δημιουργούνται εύφλεκτα αέρια.
- Μην μπαίνετε κάτω από το αυτοκίνητο όταν αυτό στηρίζεται μόνο με το γρύλο που το συνοδεύει.

(Συνεχίζεται)

**⚠ ΠΡΟΕΙΔΟΠΟΙΗΣΗ**

(Συνεχίζεται)

- Προσέχετε να μην δημιουργήσετε βραχυκύκλωμα ανάμεσα στον θετικό και αρνητικό πόλο της μπαταρίας.
- Φυλάσσετε τα χρησιμοποιημένα λάδια, το ψυκτικό και άλλα υγρά μακριά από παιδιά και κατοικίδια ζώα. Απορίπτετε τα χρησιμοποιημένα υγρά όπως προβλέπεται. Μην τα ρίχνετε ποτέ στο έδαφος, στις αποχετεύσεις κ.λπ.

**Πρόγραμμα συντήρησης**

Στον πίνακα που ακολουθεί αναφέρονται τα διαστήματα που πρέπει να γίνεται η κανονική συντήρηση του αυτοκινήτου σας. Στον πίνακα αυτόν δίνονται τα χλμ, και οι μήνες όπου πρέπει να γίνονται οι έλεγχοι, οι ρυθμίσεις, η λίπανση και οι λοιπές εργασίες. Τα χρονικά διαστήματα θα πρέπει να είναι συντομότερα όταν οδηγείτε σε δύσκολες συνθήκες (ανατρέξτε στο “Συνιστώμενη συντήρηση για δύσκολες συνθήκες οδήγησης”).

**⚠ ΠΡΟΕΙΔΟΠΟΙΗΣΗ**

Η SUZUKI συνιστά οι εργασίες συντήρησης που σημειώνονται με αστερίσκο (\*) να πραγματοποιούνται μόνο σε Επίσημο Συνεργείο SUZUKI ή άλλο εξουσιοδοτημένο μηχανικό. Αν διαθέτετε την απαραίτητη εμπειρία, μπορείτε να εκτελέσετε τις εργασίες που δεν είναι σημειωμένες με αστερίσκο (\*), ακολουθώντας τις οδηγίες αυτού του κεφαλαίου. Αν δεν είστε βέβαιοι ότι μπορείτε να ολοκληρώσετε σωστά τις εργασίες αυτές, ζητήστε από ένα Επίσημο Συνεργείο SUZUKI να πραγματοποιήσει την συν-τήρηση του αυτοκινήτου σας.

**ΠΡΟΣΟΧΗ**

Όποτε είναι απαραίτητο να αντικαταστήσετε εξαρτήματα του αυτοκινήτου σας συνιστούμε να χρησιμοποιείτε γνήσια ανταλλακτικά SUZUKI ή άλλα αντίστοιχα.

### Πρόγραμμα περιοδικής συντήρησης

“R” : Αντικατάσταση ή αλλαγή

“I” : Επιθεωρήστε, καθαρίστε, ρυθμίστε, λιπάνετε ή αντικαταστήστε ανάλογα με τις ανάγκες

“L” : Λίπανση

#### ΣΗΜΕΙΩΣΗ:

##### • Κατηγορία 1:

*Μηχανή βενζίνης με την αναλογία και αισθητήρων/καυσίμων αέρα ή αισθητήρας οξυγόνου*

##### • Κατηγορία 2:

*F9Q πετρελαιομηχανή*

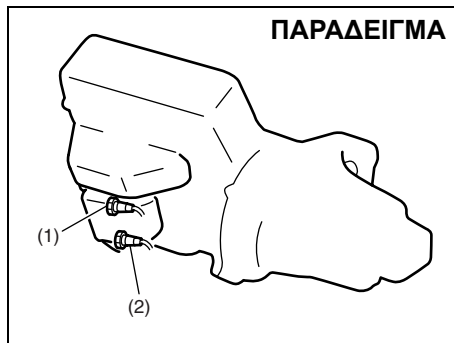

64J150

(1) Αισθητήρας αναλογίας καυσίμου/αέρα

(2) Αισθητήρας οξυγόνου

#### ΣΗΜΕΙΩΣΗ:

Στον πίνακα περιλαμβάνονται οι εργασίες συντήρησης μέχρι τα 90000 χλμ (54000 μίλια). Μετά τα 90000 χλμ (54000 μίλια) θα επαναλάβετε τις ίδιες εργασίες και στα αντίστοιχα διαστήματα.



*Διάλειμα: Αυτό το διάλειμα πρέπει να κριθεί είτε από την ανάγνωση του οδομέτρου ή από τους μήνες, για οτιδήποτε έρθει πρώτο.	Χλμ. (x1000)	15	30	45	60	75	90
	Μίλια (x1000)	9	18	27	36	45	54
	μήνες	12	24	36	48	60	72
<b>ΚΙΝΗΤΗΡΑΣ</b>							
1-1. Ιμάντας κίνησης	[Κατηγορία 1] Μηχανή 1,6 λ: Έλεγχος τάσης, *Ρύθμιση, *Αντικατάσταση	-	-		-	-	R
	[Κατηγορία 1] Εκτός μηχανή 1,6 λ: Επιθεώρηση για ζημιά	-	-		-	-	
	[Κατηγορία 2] Συμπεριλαμβανομένου του εντατήρα, ενδιάμεσων τροχοί μετάδοσης κίνησης	-	-	R	-	-	R
*1-2. Έκκεντρος άξονας ρύθμισης ζώνης	[Κατηγορία 2] Συμπεριλαμβανομένου του εντατήρα	-	-	-	-	R	-
*1-3. Διάκενο βαλβίδων	[Κατηγορία 1] Μηχανή 1,6 λ ή 2,0 λ	-		-		-	
	[Κατηγορία 1] Μηχανή 2,4 λ	-	-		-	-	
1-4. Λάδι κινητήρα και φίλτρο λαδού	[Κατηγορία 1]	R	R	R	R	R	R
	[Κατηγορία 2]	Αντικαταστήστε όταν ανάψει η λυχνία αλλαγής λαδιών στα ή κάθε 20000 χλμ (12000 μίλια) ή 24 μήνες					
1-5. Ψυκτικό υγρό κινητήρα	[Κατηγορία 1] SUZUKI LLC: Standard (Πράσινο)	-	-	R	-	-	R
	SUZUKI LLC: Super (Μπλε) (#1) Μόνο για την πρώτη φορά:	Αντικαταστήστε στα 150000 χλμ (90000 μίλια) ή 96 μήνες					
	[Κατηγορία 2] Από την δεύτερη φορά και μετά:	Αντικαταστήστε κάθε 75000 χλμ (45000 μίλια) ή 48 μήνες					
*1-6. Σύστημα εξάτμισης (εκτός καταλύτη)		-	R	-	R	-	R
		-		-		-	
<b>ΑΝΑΦΛΕΞΗ (εκτός πετρελαιομηχανής)</b>							
2-1. Μπουζί Με χρήση αμόλυβδης βενζίνης	[Κατηγορία 1] Μπουζί ιριδίου	Αντικαταστήστε κάθε 105000 χλμ (63000 μίλια) ή 84 μήνες.					
	Με χρήση βενζίνης με μόλυβδο, ανατρέξτε στο "Συνιστώμενη συντήρηση για δύσκολες συνθήκες οδήγησης"						
<b>ΣΥΣΤΗΜΑ ΤΡΟΦΟΔΟΣΙΑΣ ΚΑΥΣΙΜΟΥ</b>							
3-1. Φίλτρο αέρα	Ασφαλτοστρωμένοι δρόμοι			R			R
	Συνθήκες σκόνης	Ανατρέξτε στο "Συνιστώμενη συντήρηση για δύσκολες συνθήκες οδήγησης".					
*3-2. Σωληνώσεις καυσίμου		-		-		-	
*3-3. Φίλτρο καυσίμου	[Κατηγορία 1]	Αντικαταστήστε κάθε 105000 χλμ (63000 μίλια).					
	[Κατηγορία 2]	-	-	-	R	-	-
*3-4. Ρεζερβουάρ βενζίνης		-	-		-	-	

#1: Βεβαιωθείτε ότι εκτελέσατε τον έλεγχο επιπέδου ψυκτικού μηχανής κάτω από την καθημερινή επιθεώρηση στο τμήμα "ΟΔΗΓΩΝΤΑΣ ΤΟ ΑΥΤΟΚΙΝΗΤΟ ΣΑΣ".

Εάν αντικαταστήσετε το ψυκτικό μηχανής εκτός από το SUZUKI LLC: Super (Μπλε), ακολουθήστε το πρόγραμμα SUZUKI LLC: Standard (Πράσινο).

## ΕΛΕΓΧΟΣ ΚΑΙ ΣΥΝΤΗΡΗΣΗ

- Για το εξάρτημα 2-1. Μπουζί Νικελίου να αντικαθίστανται κάθε 50000 χλμ. αν η κατά τόπο νομοθεσία το απαιτεί.
- Κάποια είδη συντήρησης απαιτείται να συντηρηθούν και σε περίοδο άλλη από την κανονική περίοδο συντήρησης, όπως φαίνεται ψηλά στον άνω πίνακα. Αυτά τα είδη μπορεί να συντηρηθούν σε νωρίτερη ευκαιρία για την χρονική διευκόλυνση του πελάτη στον τομέα της συντήρησης. Η επόμενη τους συντήρηση θα πρέπει να γίνει στην καθορισμένη περσόδο.

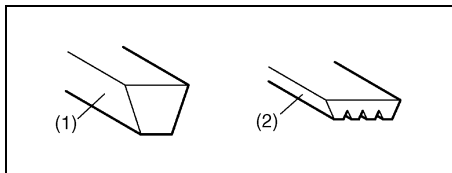

65D395

- (1) Ιμάντας τύπου V
- (2) Ιμάντας τύπου πολυ-V

- Για το στοιχείο 1-4: Η στάθμη του μηχανέλαιου πρέπει να ελέγχεται τακτικά.
- Για τις περαιτέρω λεπτομέρειες, δείτε τη “Λίστα καθημερινών ελέγχων” στο τμήμα “ΟΔΗΓΩΝΤΑΣ ΤΟ ΑΥΤΟΚΙΝΗΤΟ ΣΑΣ”.

*Διάλειμα: Αυτό το διάλειμα πρέπει να κριθεί είτε από την ανάγνωση του οδομέτρου ή από τους μήνες, για οτιδήποτε έρθει πρώτο.	Χλμ. (x1000)	15	30	45	60	75	90
	Μίλια (x1000)	9	18	27	36	45	54
	μήνες	12	24	36	48	60	72
<b>ΕΛΕΓΧΟΣ ΕΚΠΟΜΠΗΣ ΚΑΥΣΑΕΡΙΩΝ</b>							
*4-1. Σύστημα εξαερισμού στροφαλοθαλάμου [Κατηγορία 1]		-	-	-	-	-	I
*4-2. Σύστημα ελέγχου εκπομπής καυσαερίων [Κατηγορία 1]		-	-	-	-	-	I
<b>ΦΡΕΝΑ</b>							
*5-1. Δίσκοι και μαξιλάρια φρένων (μέτωπο, πίσω) Ταμπούρα και σιαγόνες (προαιρετικός εξοπλισμός)		I	I	I	I	I	I
*5-2. Σωληνώσεις και σύνδεσμοι φρένων		-	I	-	I	-	I
5-3. Υγρά φρένων	Έλεγχος, *Αντικατάσταση	-	R	-	R	-	R
5-4. Μοχλός και ντιζά χειρόφρενου	Έλεγχος, *Ρύθμιση (μόνο στα πρώτα 15000 χλμ)	I	-	-	-	-	-
<b>ΑΝΑΡΤΗΣΕΙΣ ΚΑΙ ΑΜΑΞΩΜΑ</b>							
6-1. Συμπλέκτης		-	I	-	I	-	I
6-2. Ελαστικά		I	I	I	I	I	I
*6-3. Τροχού		I	I	I	I	I	I
*6-4. Στρογκυκλοφόρος/προπελοφόρος		-	-	I	-	-	I
*6-5. Ανάρτηση		-	I	-	I	-	I
*6-6. Σύστημα διεύθυνσης		-	I	-	I	-	I
*6-7. Λάδι μηχανικού κιβωτίου ταχυτήτων (I: μόνο στα πρώτα 15000 χλμ)		I	-	R	-	-	R
*6-8. Λάδι κιβωτίου μετάδοσης		I	-	I	-	I	-
*6-9. Λάδι διαφορικού (R: μόνο στα πρώτα 15000 χλμ)		R ή I	-	I	-	I	-
6-10. Αυτόματο κιβώτιο ταχυτήτων	Στάθμη υγρών	-	I	-	I	-	I
	* Αλλαγή υγρών	Αντικαταστήστε κάθε 165000 χλμ (99000 μίλια).					
	* Σωληνώσεις υγρών	-	-	-	I	-	-
6-11. Όλοι σύρτες, αρθρώσεις & κλειδώματα		-	I	-	I	-	I
*6-12. Υδραυλικό τιμόνι (προαιρετικός εξοπλισμός)		I	I	I	I	I	I
*6-13. Φίλτρο κλιματισμού (προαιρετικός εξοπλισμός)		-	I	R	-	I	R

**⚠ ΠΡΟΕΙΔΟΠΟΙΗΣΗ**

Τα αμορτισέρ περιέχουν αέριο υπό πίεση. Μην προσπαθήσετε ποτέ να τα αποσυναρμολογήσετε ή να τα ρίξετε σε πυρκαγιά. Αποφύγετε να τα αποθηκεύετε κοντά σε μια θερμάστρα ή συσκευή θέρμανσης. Όταν πετάξετε ένα αμορτισέρ πρώτα αφαιρέστε με ασφάλεια το αέριο που περιέχει.

Ζητήστε την βοήθεια ενός Επίσημου Συνεργείου SUZUKI.

## ΕΛΕΓΧΟΣ ΚΑΙ ΣΥΝΤΗΡΗΣΗ

### Συνιστώμενη συντήρηση για δύσκολες συνθήκες οδήγησης

Εάν το αυτοκίνητο χρησιμοποιείται συνήθως κάτω από δύσκολες συνθήκες οδήγησης, σαν αυτές που αναφέρονται παρακάτω, σας συνιστούμε να προσαρμόσετε το πρόγραμμα συντήρησης του αυτοκινήτου σας σύμφωνα με τον πίνακα που ακολουθεί.

#### Κωδικός δυσκολίας οδήγησης

A – Επαναλαμβανόμενες μικρές διαδρομές

B – Οδήγηση σε ανώμαλους και/ή λασπωμένους δρόμους

C – Οδήγηση σε σκονισμένους δρόμους

D – Οδήγηση σε πολύ κρύο καιρό και/ή σε δρόμους με αλάτι

E – Επαναλαμβανόμενες μικρές διαδρομές σε κρύο καιρό

F – Χρησιμοποίηση βενζίνης με μόλυβδο

G – Επανάληψη οδήγησης σε χαμηλή ταχύτητα ή βραχύχρονος οδήγησης

H – Ρυμούλκηση τρέιλερ (εάν επιτρέπεται)

Κωδικός δυσκολίας οδήγησης	Συντήρηση	Εργασία συντήρησης	Διάστημα συντήρησης
– B C D – – – –	Ιμάντας κίνησης (βενζινομηχανή)	I	Κάθε 15000 χλμ (9000 μίλια) ή 12 μήνες.
		R	Κάθε 45000 χλμ (27000 μίλια) ή 36 μήνες.
– B C D – – – –	Ιμάντας κίνησης (πετρελαιομηχανή) Συμπεριλαμβανομένου του εντατήρα, ενδιάμεσων τροχοί μετάδοσης κίνησης	R	Κάθε 15000 χλμ (9000 μίλια) ή 12 μήνες.
A – C D E – – –	Έκκεντρος άξονας ρύθμισης ζώνης (πετρελαιομηχανή μόνο) Συμπεριλαμβανομένου του εντατήρα	R	Κάθε 45000 χλμ (27000 μίλια) ή 36 μήνες.
A – C D E F – H	Λάδι κινητήρα και φίλτρο λαδού (βενζινομηχανή)	R	Κάθε 7500 χλμ (4500 μίλια) ή 6 μήνες.
A – C D E – G H	Λάδι κινητήρα και φίλτρο λαδού (πετρελαιομηχανή)	R	Αντικαταστήστε όταν ανάψει η λυχνία αλλαγής λαδιών στα ή κάθε 10000 χλμ (6000 μίλια) ή 12 μήνες
– B – – – – – –	Στηρίγματα εξάτμισης	I	Κάθε 15000 χλμ (9000 μίλια) ή 12 μήνες.

Κωδικός δυσκολίας οδήγησης	Συντήρηση	Εργασία συντήρησης	Διάστημα συντήρησης
A B C – E F – H	Μπουζί	R	Κάθε 30000 χλμ (18000 μίλια) ή 24 μήνες.
– – C – – – – –	Φίλτρο αέρα (Ελέγχετε ή αντικαταστήτε πιο συχνά εαν είναι αναγκαίο.)	I	Κάθε 2500 χλμ (1500 μίλια)
– B – – E – – H	Αλλαγή λαδιών αυτόματου κιβωτίου ταχυτήτων	R	Κάθε 30000 χλμ (18000 μίλια) ή 24 μήνες.
– B – – – – – –	Βίδες και παξιμάδια ανάρτησης	T	Κάθε 15000 χλμ (9000 μίλια) ή 12 μήνες.
– B C D – – – H	Ρουλεμάν τροχών	I	Κάθε 15000 χλμ (9000 μίλια) ή 12 μήνες.
– B – D E – – H	Στρογκυλοφόρος καί προπελοφόρος	I	Κάθε 15000 χλμ (9000 μίλια) ή 12 μήνες.
– B – – E – – H	Λάδι μηχανικού κιβωτίου ταχυτήτων/Λάδι μετάδοσης Λάδι διαφορικού	R	Μόνο για την πρώτη φορά: 15000 χλμ (9000 μίλια) ή 12 μήνες. Από την δεύτερη φορά και μετά: Κάθε 30000 χλμ (18000 μίλια) ή 24 μήνες ξεκινώντας από 0 χλμ (0 μίλια) ή 0 μήνες
– – C D – – – –	Φίλτρο κλιματισμού (προαιρετικός εξοπλισμός) (Καθαρίζετε πιο συχνά εάν ο εξαερισμός του κλιματισμού ελατώνεται.)	I	Κάθε 15000 χλμ (9000 μίλια) ή 12 μήνες.
		R	Κάθε 45000 χλμ (27000 μίλια) ή 36 μήνες.

**ΣΗΜΕΙΩΣΗ:**

I – Επιθεωρήστε, καθαρίστε, ρυθμίστε, λιπάνετε ή αντικαταστήστε ανάλογα με τις ανάγκες

R – Αντικατάσταση ή αλλαγή

T – Σύσφιξη στη προβλεπόμενη ροπή

## Ιμάντας κίνησης

### ⚠ ΠΡΟΕΙΔΟΠΟΙΗΣΗ

Όταν ο κινητήρας είναι σε λειτουργία κρατήστε χέρια, μαλλιά, ρούχα εργαλεία μακριά από το βεντιλατέρ και τους ιμάντες κίνησης.

#### (Για βενζινοκινητα μοντελα)

Βεβαιωθείτε ότι η τάση του ιμάντα είναι σωστή. Εάν ο ιμάντας είναι πολύ χαλαρός, θα έχει σαν αποτέλεσμα την ελλειπή φόρτιση της μπαταρίας, την υπερθέρμανση του κινητήρα ή την υπερβολική φθορά του ιμάντα. Όταν πιέζεται την ζώνη με τον αντίχειρα μέχρι την μέση της διαδρομής μεταξύ των καρουλιών, πρέπει να υπάρχει μία εκτροπή σύμφωνα με τον ακόλουθο πίνακα.

Οι ιμάντες θα πρέπει να ελεγχθούν για να διαβεβαιωθείτε ότι δεν έχουν ζημιά.

#### (Για 2,0 λ ή 2,4 λ βενζινομηχανή)

Ελέγξτε την ανταλλακτική ζώνη κινητήρα μόνο για πιθανή ανωμαλία. Δεν χρειάζεται να επιθεωρήσετε το τέντωμα, υπάρχει αυτόματος τεντωτής.

Εάν είναι απαραίτητο να αντικαταστήσετε ή να ρυθμίσετε τον ιμάντα απευθυνθείτε στον Επίσημο Έμπορο SUZUKI.

#### (Για πετρελαιοκινητα μοντελα)

Η ένταση των ζωνών κίνησης ρυθμίζεται αυτόματα.

L4 1,6 λ

DEF: 4,5 – 5,5 χιλ.  
(0,18 – 0,22 ίν.)

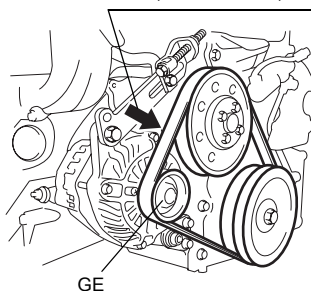

DEF: 9 – 10 χιλ.  
(0,35 – 0,39 ίν.)

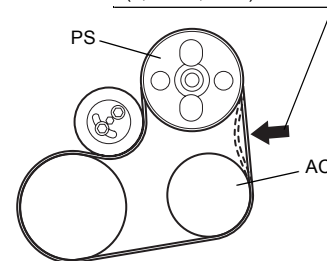

L4 2,0 λ

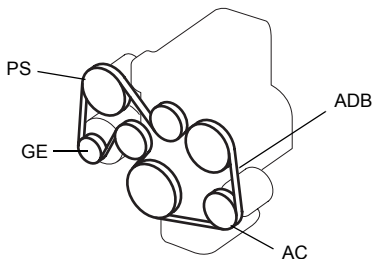

→: Πίεση 100 N (10 κιλά, 22 λίμπρες)

ADB: Αξεσουάρ ζώνη κινητήρα

GE: Γεννήτρια

DEF: Εκτροπή

PS: Αντλία τιμονιού

AC: Συμπιεστής κλιματιστικού

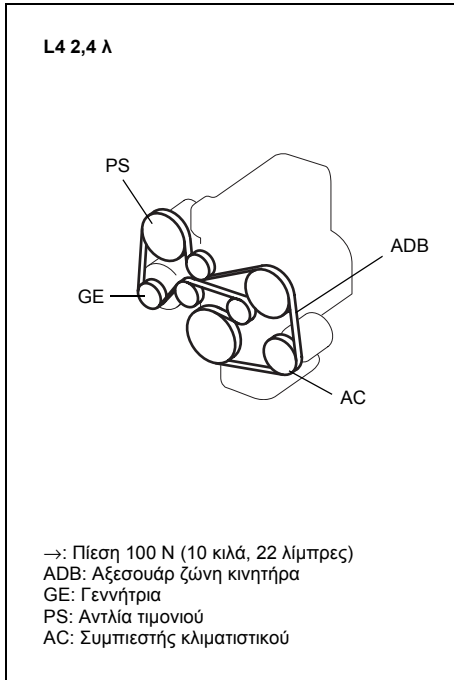

78K176

## Λάδι κινητήρα και φίλτρο

### Προδιαγραφές λαδιού

(Για βενζινοκινητα μοντελα)

1,6 λ με την ετικέτα “RON 95” ή  
 μηχανή 2,4 λ

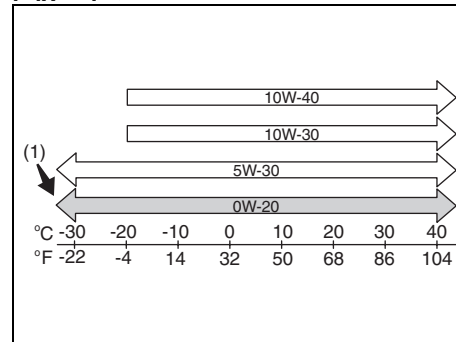

63J266

(1) Προτεινόμενο

Βεβαιωθείτε ότι το λάδι του κινητήρα που χρησιμοποιείτε καλύπτει τις προδιαγραφές ποιότητας SG, SH, SJ, SL ή SM. Επιλέξτε το κατάλληλο ιξώδες ελαίου σύμφωνα με το ανωτέρω διάγραμμα.

Το SAE 0W-20 (1) είναι η καλύτερη επιλογή για καλή εξοικονόμηση καυσίμου, και καλή έναρξη στε κρύο καιρό.

1,6 λ χωρίς την ετικέτα “RON 95” ή  
 μηχανή 2,0 λ

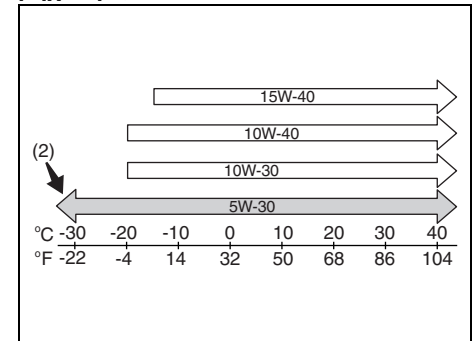

78K082

(2) Προτεινόμενο

Βεβαιωθείτε ότι το λάδι του κινητήρα που χρησιμοποιείτε καλύπτει τις προδιαγραφές ποιότητας SG, SH, SJ, SL ή SM. Επιλέξτε το κατάλληλο ιξώδες ελαίου σύμφωνα με το ανωτέρω διάγραμμα.

Το SAE 5W-30 (2) είναι η καλύτερη επιλογή για καλή εξοικονόμηση καυσίμου, και καλή έναρξη στε κρύο καιρό.

## ΕΛΕΓΧΟΣ ΚΑΙ ΣΥΝΤΗΡΗΣΗ

(Για πετρελαιοκινητα μοντελα)

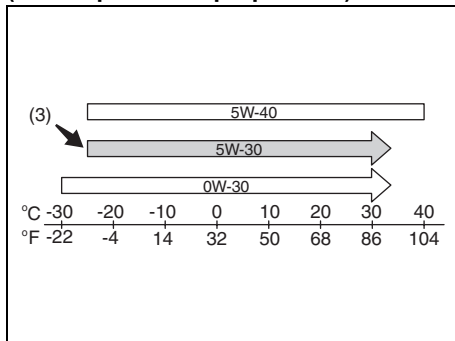

78K102

(3) Προτεινόμενο

Βεβαιωθείτε ότι το λάδι του κινητήρα που χρησιμοποιείτε υπάγεται στην ποιοτική ταξινόμηση της ACEA C4 η οποία είναι υποχρεωτική για το DPF®. Επιλέξτε το κατάλληλο ιξώδες ελαίου σύμφωνα με το ανωτέρω διάγραμμα.

Το SAE 5W-30 (3) είναι η καλύτερη επιλογή για καλή εξοικονόμηση καυσίμου, και καλή έναρξη σε κρύο καιρό.

### ΠΡΟΣΟΧΗ

Χρησιμοποιείτε μόνο το συνιστώμενο ACEA C4. Η χρήση του μη-συνιστώμενου λαδιού μηχανών θα προκαλέσει ζημία της μηχανής ντήζελ και του DPF®.

Έλεγχος στάθμης λαδιού

Δείκτης στάθμης λαδιού κινητήρα

(Για βενζινοκινητα μοντελα)

ΠΑΡΑΔΕΙΓΜΑ

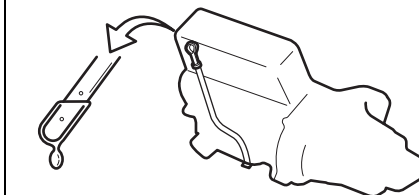

57L71060

(Για πετρελαιοκινητα μοντελα)

ΠΑΡΑΔΕΙΓΜΑ



64J227

ΠΑΡΑΔΕΙΓΜΑ

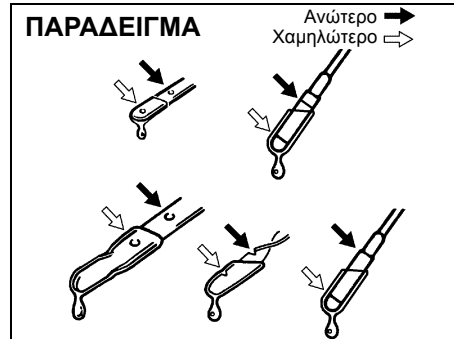

52D084

Είναι πολύ σημαντικό να διατηρείτε πάντα την σωστή στάθμη του λαδιού κινητήρα, ώστε αυτός να λιπαίνεται αποτελεσματικά. Ελέγξτε την στάθμη του λαδιού με το αυτοκίνητο να βρίσκεται σε οριζόντια επιφάνεια. Η ένδειξη της στάθμης λαδιών θα είναι λανθασμένη εάν το αυτοκίνητο βρίσκεται σε κεκλιμένο έδαφος. Το επίπεδο λαδιού πρέπει να ελεγχθεί είτε πριν αρχίζει η μηχανή είτε τουλάχιστον 5 λεπτά (τουλάχιστον 10 λεπτά για το μοντέλο μηχανών ντήζελ) αφού σταματήσει η μηχανή.

Το χερούλι του δείκτη λαδιού του κινητήρα είναι κίτρινο για εύκολη αναγνώριση. Τραβήξτε έξω τον δείκτη λαδιού, καθαρίστε τον με καθαρό πανί, τοποθετήστε τον ξανά στην θέση του στον κινητήρα και τραβήξτε τον έξω ξανά. Η στάθμη θα πρέπει να βρίσκεται ανάμεσα στο πάνω και στο κάτω



όριο του δείκτη. Αν η στάθμη βρίσκεται κοντά στο κάτω όριο, προσθέστε αρκετό λάδι μέχρις η στάθμη να φθάσει στο πάνω όριο.

**ΠΡΟΣΟΧΗ**

Αποτυχία στον τακτικό έλεγχο της στάθμης του ελαίου θα μπορούσε να οδηγήσει σε σοβαρό πρόβλημα της μηχανής λόγω του ανεπαρκούς ελαίου.

**ΠΡΟΣΟΧΗ**

(Για πετρελαιοκινητα μοντελα)

- Μην υπερχειλίζετε το λάδι πάνω από το ανώτερο όριο. Υπερβολική ποσότητα λαδιού προκαλεί σοβαρά προβλήματα στον κινητήρα.
- Για τον τύπου πώματος μετρητή στάθμης, βιδώστε το πλήρως για να ελέγξετε το λάδι μηχανής. Αλλιώς, η ράβδος δεν δείχνει σωστή στάθμη, και το λάδι μηχανής μπορεί να γεμίσει πέρα από το ανώτερο όριο.

**ΣΗΜΕΙΩΣΗ:**

Όταν καούν τα σωματίδια αιθάλης που συσσωρεύονται στο DPF®, η ποσότητα του λαδιού του κινητήρα μπορεί να αυξηθεί λόγω της αραίωσης με τα καύσιμα. Δεν πρόκειται για δυσλειτουργία του οχήματος. Τα σωματίδια αιθάλης που συσσωρεύονται στο DPF® καίγονται αυτόματα κατά την οδήγηση. Ωστόσο, ενδέχεται να μην καούν στις παρακάτω περιπτώσεις.

- Όταν οδηγείτε με χαμηλή ταχύτητα για μεγάλο χρονικό διάστημα.
  - Όταν επαναλαμβάνετε οδήγηση σύντομου χρόνου ή μικρής απόστασης.
- 1) Όταν ανάψει η λυχνία αλλαγής λαδιών, αλλάξτε τα λάδια του κινητήρα.
  - 2) Όταν η στάθμη λαδιών του κινητήρα ξεπεράσει την ανώτερη στάθμη στη βυθομετρική ράβδο, συμβουλευτείτε τον κατά τόπους αντιπρόσωπο της SUZUKI.

**Συμπλήρωση λαδιού**

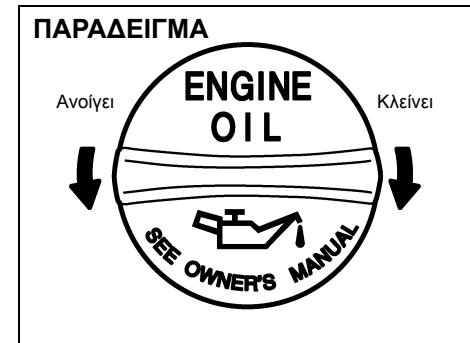

81A147

Αφαιρέστε την τάπα συμπλήρωσης και γεμίστε με λάδι αργά μέχρις η στάθμη να φθάσει στο πάνω όριο. Προσέξτε να μην δημιουργήσετε υπερχειλίση. Η υπερβολική ποσότητα λαδιού είναι σχεδόν το ίδιο κακή όσο και η χαμηλή ποσότητα λαδιού. Μετά την συμπλήρωση με λάδι, ξεκινήστε τον κινητήρα και αφήστε τον να λειτουργήσει στο ρελαντί για περίπου ένα λεπτό. Σβήστε τον κινητήρα, περιμένετε περίπου 5 λεπτά και ελέγξτε ξανά την στάθμη λαδιών.

### Αλλαγή λαδιού μηχανής και φίλτρου

Αδειάστε το λάδι της μηχανής ενώ ακόμα ή μηχανή είναι ζεστή.

#### Βενζινομηχανή

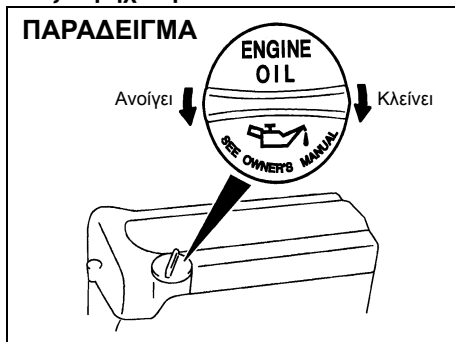

54G091

- 1) Βγάλτε την τάπα συμπλήρωσης καυσίμου.
- 2) Αφαιρέστε τη μηχανή κάτω από το κάλυμα.
- 3) Τοποθετήστε ένα δοχείο αποστράγγισης κάτω από την τάπα αποστράγγισης.
- 4) Χρησιμοποιήστε ένα κλειδί, ξεβιδώστε την τάπα και αποστραγγίστε το λάδι της μηχανής.

#### ⚠ ΠΡΟΕΙΔΟΠΟΙΗΣΗ

Η θερμοκρασία του λαδιού μηχανής ίσως είναι αρκετά υψηλή ώστε να κάψει τα δάχτυλά σας όταν χαλαρώσει η τάπα αποστράγγισης. Περιμένετε μέχρι η τάπα αποστράγγισης κρυώσει αρκετά για να την αγγίξετε με γυμνά χέρια.

#### ⚠ ΠΡΟΕΙΔΟΠΟΙΗΣΗ

Καινούριο και χρησιμοποιημένο λάδι μπορεί να είναι επικίνδυνα. Παιδιά και κατοικίδια ζώα μπορεί να βλαφτούν καταπίνοντας καινούριο ή χρησιμοποιημένο λάδι. Κρατάτε το καινούριο και χρησιμοποιημένο λάδι καθώς και τα φίλτρα λαδιού μακριά από παιδιά και κατοικίδια ζώα.

Επαναλαμβανόμενη, παρατεταμένη επαφή με χρησιμοποιημένα ορυκτέλαια μηχανών μπορεί να προκαλέσει καρκίνο του δέρματος. Σύντομη επαφή με χρησιμοποιημένο λάδι ίσως προξενήσει ερεθισμό του δέρματος.

(Συνεχίζεται)

#### ⚠ ΠΡΟΕΙΔΟΠΟΙΗΣΗ

(Συνεχίζεται)

Γιά να ελαχιστοποιήσετε την επαφή σας με το χρησιμοποιημένο λάδι, να φοράτε ένα μακρυμάνικο πουκάμισο και αδιάβροχα γάντια (παρόμοια με τα γάντια πλυσίματος πιάτων). Αν λάδι έλθει σε επαφή με το δέρμα σας, πλύνετε με άφθονο νερό και σαπούνι.

Πλύντε το ρούχα ή τα στουπιά που έρχονται σε επαφή με το λάδι.

Ανακυκλώστε ή πετάξτε κατάλληλα το χρησιμοποιημένο λάδι και τα φίλτρα.

- 5) Ξανατοποθετήστε την τάπα αποστράγγισης και το μονωτικό παρένθεμα. Σφίξτε την τάπα με ένα κλειδί στην καθωρισμένη ροπή.
- 6) Επανατοποθετήστε τη μηχανή κάτω από το κάλυμα.

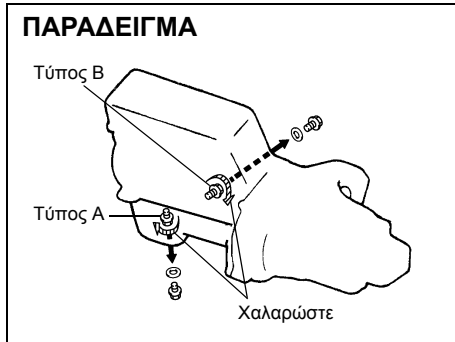

65D258

**Ροπή σύσφιξης για την τάπα αποστράγγισης:**  
**Βενζινοκινητήρας:**  
**35 Nm (3,5 kg-m, 25,3 lb-ft)**  
**Πετρελαιομηχανής:**  
**35 Nm (3,5 kg-m, 25,3 lb-ft)**

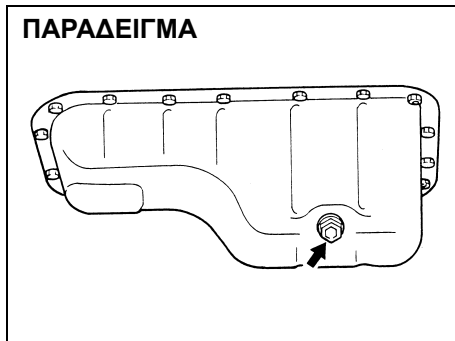

60G306

**Αντικαταστήστε το φίλτρο λαδιού**



78K055

- 1) Χρησιμοποιώντας ένα κλειδί φίλτρου λαδιού, γυρίστε το φίλτρο λαδιού αριστερόστροφα και αφαιρέστε το.
- 2) Χρησιμοποιώντας ένα στεγνό σκουπίδι, σκουπίστε καλά την επιφάνεια τοποθέτησης της μηχανής όπου θα καθίσει το νέο φίλτρο.
- 3) Αλείψτε λίγο λάδι μηχανής γύρω από το μονωτικό παρένθεμα.
- 4) Βιδώστε το νέο φίλτρο με το χέρι μέχρι ώστε το μονωτικό παρένθεμα να ακουμπήσει την επιφάνεια τοποθέτησης.

## ΕΛΕΓΧΟΣ ΚΑΙ ΣΥΝΤΗΡΗΣΗ

### Σφίξιμο (κοιτάζοντας από το πάνω φίλτρο)

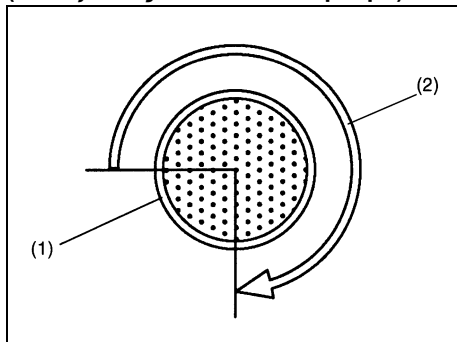

- (1) Φίλτρο λαδιού  
(2) Στροφή 3/4 ή  
14 Nm (1,4 kg-m, 10,1 lb-ft)

#### ΠΡΟΣΟΧΗ

Γιά να σφίξετε το φίλτρο λαδιού σωστά, είναι σημαντικό να εντοπίσετε με ακρίβεια την θέση στην οποία το μονωτικό παρένθεμα, έρχεται πρώτα σε επαφή με την επιφάνεια τοποθέτησης.

- 5) Σφίξτε το φίλτρο τις καθορισμένες στροφές από το σημείο επαφής με την επιφάνεια τοποθέτησης (ή την καθωρισμένη ροπή) χρησιμοποιώντας ένα κλειδί φίλτρο λαδιού.

- 6) Επανατοποθετήστε τη μηχανή κάτω από το κάλυμα.

#### Ροπή σύσφιξης για το φίλτρο λαδιού:

Βενζινοκινητήρας:

Στροφή 3/4 ή

14 Nm (1,4 kg-m, 10,1 lb-ft)

Πετρελαιομηχανής:

Στροφή 3/4

#### ΠΡΟΣΟΧΗ

Για την πρόληψη διαρροής λαδιού, βεβαιωθείτε ότι το φίλτρο λαδιού είναι σφικτό, αλλά μην το παρασφίγκετε.

#### ΣΗΜΕΙΩΣΗ:

Όταν είναι δύσκολο να αφαιρέσετε το φίλτρο λαδιού, συστήνουμε να φέρνετε το όχημά σας στον αντιπρόσωπό σας SUZUKI για την αντικατάσταση του φίλτρου λαδιού.

#### Ξαναγεμίστε με λάδι και ελέγξτε για διαρροές

- 1) Ρίξτε λάδι από την οπή πλήρωσης και τοποθετήστε την τάπα πλήρωσης.

Γιά την προσεγγιστική χωρητικότητα σε λάδι, δείτε το στοιχείο "Χωρητικότητες" στο τμήμα "ΠΡΟΔΙΑΓΡΑΦΕΣ".

- 2) Ξεκινήστε την μηχανή και κοιτάξτε προσεκτικά για διαρροές στο φίλτρο λαδιού και την τάπα αποστράγγισης. Λειτουργίστε την μηχανή σε διάφορες ταχύτητες για το λιγότερο 5 λεπτά.

- 3) Σταματήστε την μηχανή και περιμένετε περίπου 5 λεπτά. Ελέγξτε την στάθμη λαδιού και προσθέστε λάδι αν χρειάζεται. Ελέγξτε για διαρροές ξανά.

#### ΠΡΟΣΟΧΗ

- Όταν αντικαθιστάτε το φίλτρο λαδιού συνίσταται η χρησιμοποίηση αυθεντικού φίλτρου SUZUKI για να το αντικαταστήσετε. Αν χρησιμοποιείτε κάποιο άλλο φίλτρο, βεβαιωθείτε ότι είναι αντίστοιχης ποιότητας και ακολουθήστε τις οδηγίες του κατασκευαστή.
- Διαρροές λαδιού γύρω από το φίλτρο ή την τάπα αποστράγγισης δείχνουν λάθος εγκατάσταση ή καταστροφή του μονωτικού παρενθέματος. Αν βρείτε κάποιο διαρροή ή δεν είστε σίγουρος ότι το φίλτρο έχει σφικτεί σωστά, ζητήστε να το επιθεωρήσει ο αντιπρόσωπος σας της SUZUKI.

## Ψυκτικό υγρό κινητήρα

(Για βενζινοκινητα μοντελα)



64J151

(Για βενζινοκινητα μοντελα)

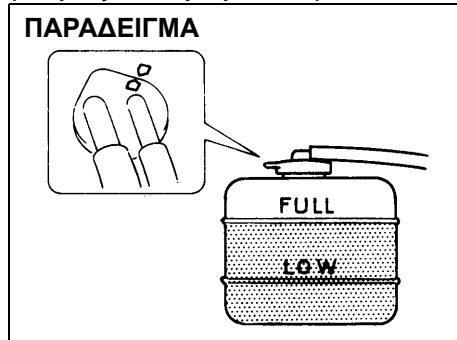

60A208S

(Για πετρελαιοκινητα μοντελα)

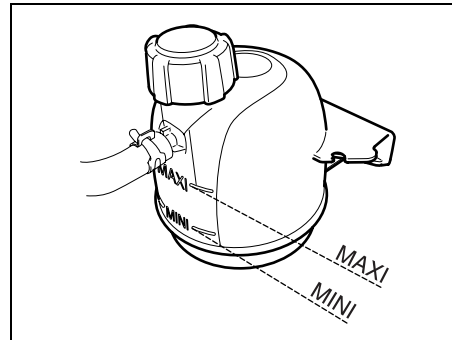

64J249

### ⚠ ΠΡΟΕΙΔΟΠΟΙΗΣΗ

Είναι επικίνδυνο να αφαιρεθεί το πώμα της δεξαμενής εξαέρωσης για τη μηχανή ντήζελ όταν η θερμοκρασία ύδατος είναι υψηλή, επειδή το ζεματιστό υγρό και ατμός μπορεί να εκτιναχτούν υπό πίεση. Περιμένετε να κατεβεί η θερμοκρασία του νερού πριν αφαιρέσετε το καπάκι.

## Εκλογή του ψυκτικού

### ΠΡΟΣΟΧΗ

**SUZUKI LLC: Super (Μπλε) ψυκτικό:**  
**SUZUKI LLC:** το Super (Μπλε) ψυκτικό είναι ήδη διαλυμένο στην κατάλληλη αναλογία. Μην αραιώστε επιπλέον με το αποσταγμένο νερό. Εάν κάνετε κάτι τέτοιο, μπορεί να προκαλέσει τη πιθανότητα παγώματα του ψυκτικού και/ή υπερθέρμανσης.

Γιά την διατήρηση μέγιστης αποτελεσματικότητας και διάρκειας της μηχανής σας χρησιμοποιήστε Αυθεντικό ψυκτικό ή αντίστοιχο.

### ΣΗΜΕΙΩΣΗ:

Εάν αντικαταστήσετε το ψυκτικό μηχανής εκτός από το SUZUKI LLC: Super (Μπλε), ακολουθήστε το πρόγραμμα SUZUKI LLC: Standard (Πράσινο). Για να δείτε τη λεπτομέρεια του προγράμματος συντήρησης, αναφερθείτε στο "Πρόγραμμα περιοδικής συντήρησης" σε αυτό το τμήμα.

Αυτός ο τύπος ψυκτικού είναι ο καλύτερος για το ψυκτικό σας σύστημα:

- Βοηθά στην διατήρηση της κατάλληλης θερμοκρασίας μηχανής.
- Παρέχει κατάλληλη προστασία κατά της ψύξης και του βρασμού.
- Παρέχει κατάλληλη προστασία κατά της διάβρωσης και της σκουριάς.

## ΕΛΕΓΧΟΣ ΚΑΙ ΣΥΝΤΗΡΗΣΗ

Αποτυχία στην χρήση του κατάλληλου ψυκτικού μπορεί να καταστρέψει το ψυκτικό σας σύστημα. Ο εξουσιοδοτημένος αντιπρόσωπος SUZUKI μπορεί να σας βοηθήσει να διαλέξετε κατάλληλο ψυκτικό.

### ΠΡΟΣΟΧΗ

Γιά την αποφυγή καταστροφής του ψυκτικού συστήματος:

- Χρησιμοποιείτε πάντα ένα μη πυριτικό ψυκτικό υγρό αιθυλένιογλυκόλης υψηλής ποιότητας διαλυμένο με αποσταγμένο νερό σε σωστή συγκέντρωση μείγματος.
- Σιγουρευτείτε ότι το κατάλληλο μίγμα είναι 50/50 ψυκτικού μέσου σε αποσταγμένο νερό και σε καμία περίπτωση υψηλότερο από 70/30. Οι συγκεντρώσεις μεγαλύτερες από το 70/30 ψυκτικού μέσου σε αποσταγμένο νερό θα προκαλέσουν συνθήκες υπερθέρμανσης.
- Μην χρησιμοποιήσετε σκέτο ψυκτικό ούτε απλό νερό (εκτός από το SUZUKI LLC: Super (Μπλε)).
- Μην προσθέτετε επιπλέον αντίδοτα ή πρόσθετα. Ίσως να μην είναι συμβατά με το ψυκτικό σας σύστημα.

(Συνεχίζεται)

### ΠΡΟΣΟΧΗ

(Συνεχίζεται)

- Μην αναμιγνύετε ψυκτικά βάσης διαφορετικών τύπων. Κάνοντας έτσι μπορεί να οδηγήσει στην επιταχυνόμενη φθορά του στεγανωτικού παρεμβύσματος ή/ και τη δυνατότητα της σοβαρότατης υπερθέρμανσης και εκτεταμένης ζημιάς της μηχανής ή της αυτόματης μετάδοσης.

### Έλεγχος στάθμης υγρού

Ελέγξτε την στάθμη του ψυκτικού υγρού στο δοχείο του και όχι στο ψυγείο. Με τον κινητήρα κρύο η στάθμη πρέπει να βρίσκεται μεταξύ των σημείων "FULL (MAXI)" και "LOW (MINI)".

### Συμπλήρωση ψυκτικού υγρού

(Για βενζινοκινητα μοντελα)

Εάν το ψυκτικό υγρό είναι χαμηλότερα από το σημείο "LOW", πρέπει να συμπληρώσετε. Αφαιρέστε το καπάκι του δοχείου και συμπληρώστε ψυκτικό υγρό μέχρις η στάθμη να φτάσει στο σημείο "FULL". Ποτέ μην γεμίζετε το τεπόζιτο πάνω από την ένδειξη "FULL".

(Για πετρελαιοκινητα μοντελα)



### ΠΡΟΕΙΔΟΠΟΙΗΣΗ

Είναι επικίνδυνο να αφαιρεθεί το πώμα της δεξαμενής εξαέρωσης για τη μηχανή ντίζελ όταν η θερμοκρασία ύδατος είναι υψηλή, επειδή το ζεματιστό υγρό και ατμός μπορεί να εκτιναχτούν υπό πίεση. Περιμένετε να κατεβεί η θερμοκρασία του νερού πριν αφαιρέσετε το καπάκι.

Εάν το ψυκτικό υγρό είναι χαμηλότερα από το σημείο "MINI", πρέπει να συμπληρώσετε. Όταν η μηχανή είναι κρύα, αφαιρέστε το πώμα της δεξαμενής εξαέρωσης γυρίζοντας το αντίθετα από την φορά των δεικτών του ρολογιού αργά για να ελευθερώσετε οποιαδήποτε πίεση. Και προσθέστε το ψυκτικό μέσο έως όπου φθάνει η στάθμη της δεξαμενής εξαέρωσης στο σημάδι "MAXI". Μην γεμίζετε ποτέ τη δεξαμενή εξαέρωσης επάνω από το σημάδι "MAXI".

### ΠΡΟΣΟΧΗ

- Το μίγμα που πρέπει να χρησιμοποιήσετε πρέπει να περιέχει συγμέντρωση 50% αντιψυκτικού.

(Συνεχίζεται)

**ΠΡΟΣΟΧΗ**

(Συνεχίζεται)

- Αν η χαμηλότερη θερμοκρασία στην περιοχή σας αναμένεται να είναι  $-35^{\circ}\text{C}$  ( $-31^{\circ}\text{F}$ ) ή χαμηλότερη, χρησιμοποιήστε πυκνότερες συγκεντρώσεις μέχρι 60% ακολουθώντας τις οδηγίες στο διαμέρισμα του αντιψυκτικού.
- Όταν βάζετε την τάπα στο τεπόζιτο καυσίμου, ευθυγραμμίστε το βέλος στην τάπα και το βέλος στο τεπόζιτο. Παράληψη αυτού μπορεί να έχει σαν αποτέλεσμα διαρροή ψυκτικού.

**ΠΡΟΕΙΔΟΠΟΙΗΣΗ**

Το ψυκτικό υγρό κινητήρα είναι επικίνδυνο εάν καταποθεί. Μην πιείτε αντιψυκτικό ή διάλυμα ψυκτικού υγρού. Σε περίπτωση κατάποσης μην προκαλέσετε εμετό. Αμέσως επικοινωνήστε με το κέντρο δηλητηριάσεων ή με έναν γιατρό. Αποφύγετε την εισπνοή υγρών ή ζεστών αναθυμιάσεων, εάν συμβεί κάτι τέτοιο μετακινηθείτε σε χώρο με καθαρό αέρα. Μετά τον χειρισμό πλυθείτε καλά. Το διάλυμα μπορεί να είναι δηλητηριώδες για τα ζώα. Κρατήστε το μακριά από παιδιά και ζώα.

**Αντικατάσταση ψυκτικού υγρού**

(Για βενζινοκινητα μοντελα)

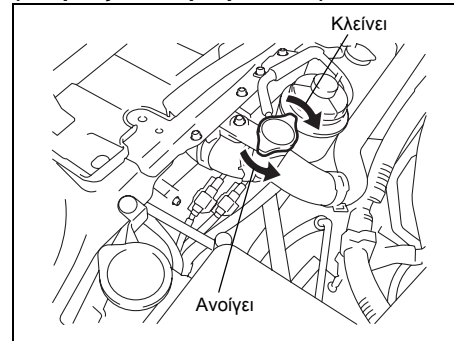

64J189

- 1) Με τον κινητήρα κρύο, αφαιρέστε την τάπα του ψυγείου, στρέφοντάς την αργά προς τα αριστερά μέχρι να την αισθανθείτε να σταματάει. Μην πιέσετε το καπάκι προς τα κάτω καθώς το στρέφεται. Περιμένετε να εξαλειφθεί τυχόν πίεση και μετά πιέστε το καπάκι προς τα κάτω και συνεχίστε να το στρέφετε προς τα αριστερά.



64J235

**ΠΡΟΕΙΔΟΠΟΙΗΣΗ**

Είναι επικίνδυνο να αφαιρέσετε την τάπα του ψυγείου όταν η θερμοκρασία του νερού είναι πολύ υψηλή, γιατί μπορεί να πεταχτεί νερό και ατμός υπό πίεση. Περιμένετε να κατεβεί η θερμοκρασία του νερού πριν αφαιρέσετε το καπάκι.

- 2) Αφαιρέστε το δοχείο ψυκτικού υγρού τραβώντας το προς πάνω και αδειάστε το.

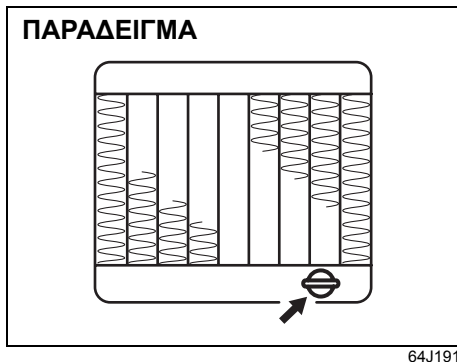

- 3) Αφαιρέστε τη μηχανή κάτω από το κάλυμα.
- 4) Ξεσφίξτε την τάπα αποστράγγισης του ψυγείου, που βρίσκεται στο κάτω μέρος του, και αδειάστε το υγρό σε κατάλληλο δοχείο.
- 5) Τοποθετήστε το δοχείο και συμπληρώστε ψυκτικό υγρό μέχρις η στάθμη να φθάσει στο σημείο "FULL".
- 6) Σφίξτε την τάπα αποστράγγισης του ψυγείου.
- 7) Επανατοποθετήστε τη μηχανή κάτω από το κάλυμα.
- 8) Γεμίστε το ψυγείο με ψυκτικό υγρό και τοποθετήστε το καπάκι του.
- 9) Μετά την συμπλήρωση, αφήστε τον κινητήρα να λειτουργήσει στο ρελαντί για 2-3 λεπτά, ώστε να φύγει τυχόν εγκλωβισμένος αέρας στο σύστημα ψύξης.
- 10) Σβήστε τον κινητήρα.

11) Ελέγξτε πάλι τη στάθμη του ψυκτικού υγρού στο ψυγείο. Εάν η στάθμη χαμηλώσει, προσθέστε περισσότερο αντιψυκτικό.

### ΠΡΟΣΟΧΗ

**Το ψυκτικό υγρό αντικαθίσταται με το αυτοκίνητο σταθμευμένο σε επίπεδο έδαφος.**

#### (Για πετρελαιοκινητα μοντελα)

Δεδομένου ότι ειδικές διαδικασίες απαιτούνται, συστήνουμε να φέρνετε το όχημά σας στον αντιπρόσωπό σας SUZUKI για την αντικατάσταση του ψυκτικού μέσου.

## Φίλτρο αέρα

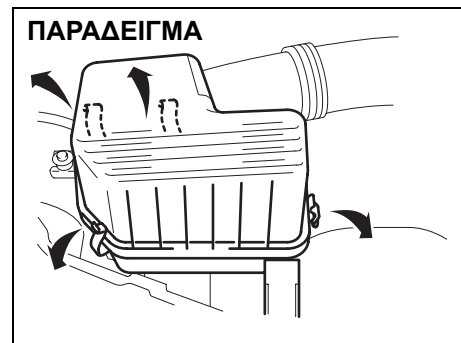

Εάν το φίλτρο αέρα είναι βουλωμένο με σκόνη, υπάρχει μεγαλύτερη αντίσταση στην εισαγωγή, με αποτέλεσμα μειωμένη ισχύ και αυξημένη κατανάλωση καυσίμου.

Ελέγξτε και καθαρίστε περιοδικά ακολουθώντας την παρακάτω διαδικασία:

- 1) Αφαιρέστε το κάλυμα του φίλτρου αέρα. Αφαιρέστε το στοιχείο του φίλτρου από το κουτί του φίλτρου αέρα.
- 2) Αυτό το φίλτρο αέρα είναι ξηρού τύπου. Θυμηθείτε ότι χρειάζεται καθαρισμα βάσει της παρακάτω μεθόδου.
- 3) Φυσηξτε την σκόνη από το στοιχείο του φίλτρου με πιεσμένο αέρα από την εσωτερική πλευρά του φίλτρου, ή αντικαταστήστε το στοιχείο του φίλτρου με καινούργιο εάν είναι απαραίτητο.



## Μπουζί

### Τύπος Α

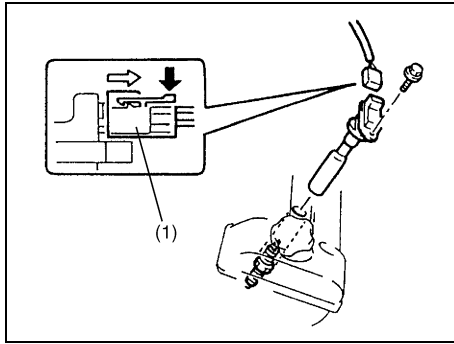

65D434

Γιά τύπο Α, να έρθη σε επαφή με τα μπουζί:

- 1) Αφαιρέστε το κάλυμμα του σπυρώματος ανάφλεξης.
- 2) Αποσυνδέστε το φις (1) πιέζοντας την ασφάλειά του.
- 3) Αφαιρέστε το μπουλόνι.
- 4) Τραβήξτε έξω το σπύρωμα ανάφλεξης.

### Τύπος Β

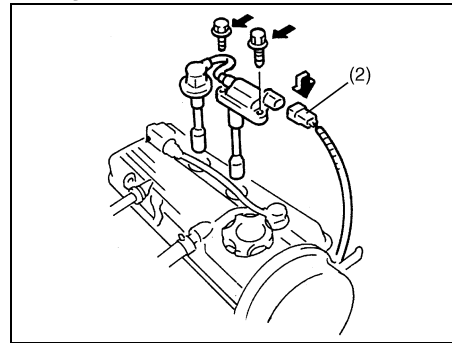

65D435

Γιά τύπο Β, να έρθη σε επαφή με τα μπουζί:

- 1) Αποσυνδέστε το φις (2) πιέζοντας την ασφάλειά του.
- 2) Αφαιρέστε τα μπουλόνια.
- 3) Τραβήξτε προς τα έξω τα καπάκια των μπουζί.

### ΣΗΜΕΙΩΣΗ:

Στην τοποθέτηση, βεβαιωθείτε ότι τα καλώδια, τα φις, οι τσιμούχες του καλύματος και οι ροδέλες έχουν τοποθετηθεί σωστά.

### ΠΡΟΣΟΧΗ

- (Γιά τύπο Β) Όταν αποσυνδέετε τα μπουζοκαλώδια τραβήξτε το φις και όχι το καλώδιο. Εάν τραβήξετε το καλώδιο μπορεί να του προξενήσετε ζημιά.
- Όταν συντηρείτε τα μπουζί ιριδίου/πλατίνας (μπουζί με λεπτό κεντρικό ηλεκτρόδιο), μην αγγίζετε το κεντρικό ηλεκτρόδιο, καθώς είναι πολύ εύκολο να πάθει ζημιά.

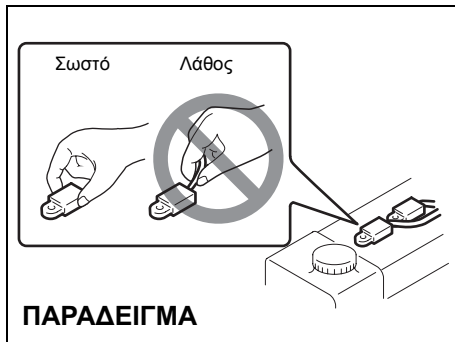

78K179

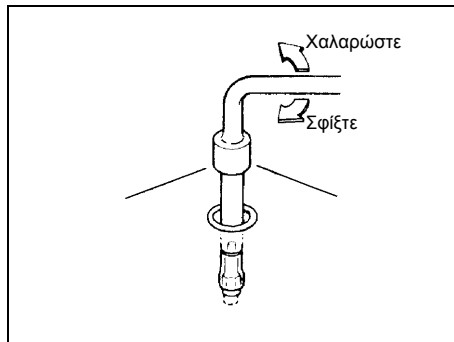

60G160S

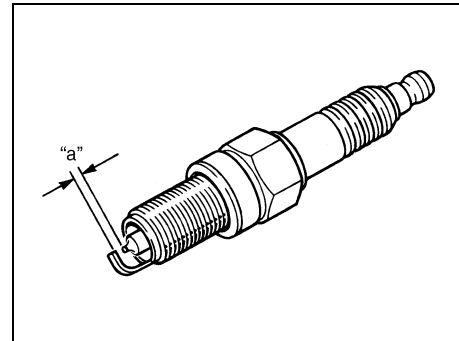

54G106

### ΠΡΟΣΟΧΗ

- Όταν αποσυνδέετε τα μπουζοκαλώδια τραβήξτε το φως και όχι το καλώδιο. Εάν τραβήξετε το καλώδιο μπορεί να του προξενήσετε ζημιά.
- Όταν συντηρείτε τα μπουζί ιριδίου/πλατίνας (μπουζί με λεπτό κεντρικό ηλεκτρόδιο), μην αγγίζετε το κεντρικό ηλεκτρόδιο, καθώς είναι πολύ εύκολο να πάθει ζημιά.

### ΠΡΟΣΟΧΗ

- Όταν τοποθετείτε τα μπουζί, βιδώστε τα αρχικά με το χέρι σας για να αποφύγετε ζημιά στο σπείρωμα. Σφίξτε τα με ένα ροπόκλειδο σε 25 Nm (2,5 kg-m, 18,1 lb-ft). Προσέξτε να μην πέσουν από τις οπές των μπουζί σκουπίδια μέσα στον κινητήρα, όταν αφαιρείτε τα μπουζί.
- Ποτέ μην χρησιμοποιείτε μπουζί με λάθος διαστάσεις σπείρωματος.

Διάκενο μπουζί "a":  
IFR5J11/IFR6J11/SILFR6A11  
1,0 – 1,1 χιλ. (0,039 – 0,043 ίν.)

### ΠΡΟΣΟΧΗ

Όταν αντικαθιστάτε τα μπουζί, να χρησιμοποιείτε μπουζί τύπου και κατασκευαστή που προτείνονται για το αυτοκίνητό σας. Για τα προτεινόμενα μπουζί ανατρέξτε στο κεφάλαιο προδιαγραφές στο τέλος του βιβλίου. Εάν επιθυμείτε να χρησιμοποιήσετε μπουζί διαφορετικού κατασκευαστή από τον προτεινόμενο, θα πρέπει να απευθυνθείτε σε ένα Επίσημο Συνεργείο SUZUKI.

## Λάδι κιβωτίου ταχυτήτων

Λάδι μηχανικού κιβωτίου ταχυτήτων/Λάδι μετάδοσης/Λάδι διαφορικού

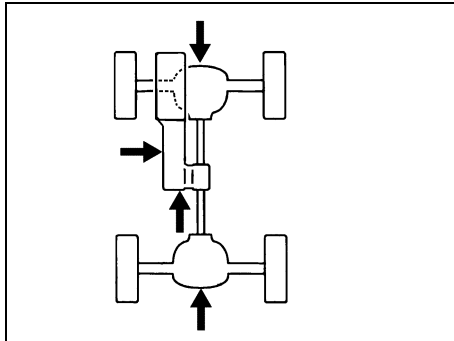

65D259

Κατά την προσθήκη του λαδιού κιβωτίου ταχυτήτων, χρησιμοποιήστε λάδι ταχυτήτων με το κατάλληλο ιξώδες και βαθμό όπως φαίνεται στο διάγραμμα κατωτέρω.

Συνιστούμε να χρησιμοποιείτε:

API GL-4 SAE 75W-90 για λάδι μηχανικού κιβωτίου ταχυτήτων

API GL-5 υποειδές έλαιο κιβωτίου ταχυτήτων SAE 80W-90 για το μπροστινό διαφορικό, οπίσθιο διαφορικό και έλαιο γρναζιών μετάδοσης κίνησης

## Λάδι μηχανικού κιβωτίου ταχυτήτων (API GL-4)

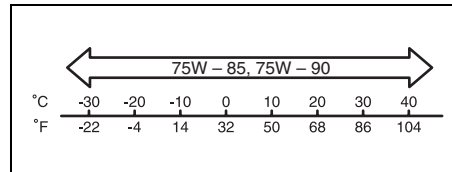

65D571

Έλαιο μπροστινού διαφορικού, έλαιο οπίσθιου διαφορικού και γρναζιών μετάδοσης κίνησης (API GL-5 υποειδές)

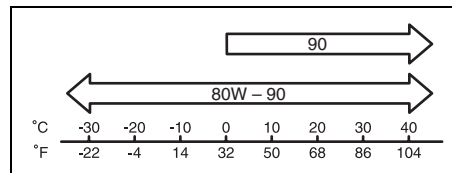

65D572

## Μηχανικό κιβώτιο ταχυτήτων/ Μετατροπέας

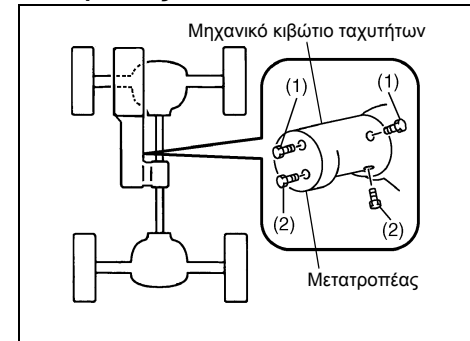

65D260

- (1) Τρύπα συμπλήρωσης και τάπα στάθμης
- (2) Τάπα αποστράγγισης λαδιού

## ΕΛΕΓΧΟΣ ΚΑΙ ΣΥΝΤΗΡΗΣΗ

### Εμπρός/πίσω διαφορικό

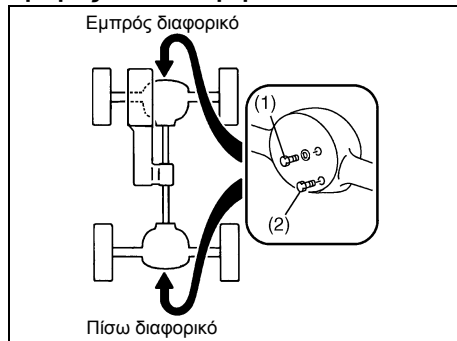

64J187

- (1) Τρύπα συμπλήρωσης και τάπα στάθμης
- (2) Τάπα αποστράγγισης λαδιού

### Ροπή σύσφιξης

		Τάπα συμπλήρωσης λαδιού	Τάπα αποστράγγισης λαδιού
Μηχανικό κιβώτιο ταχυτήτων	Βενζίνη	23 Nm 2,3 kg-m (17,0 lb-ft)	23 Nm 2,3 kg-m (17,0 lb-ft)
	Πετρέλαιο	35 Nm 3,5 kg-m (25,3 lb-ft)	35 Nm 3,5 kg-m (25,3 lb-ft)
Μετατροπέας		23 Nm 2,3 kg-m (17,0 lb-ft)	23 Nm 2,3 kg-m (17,0 lb-ft)
Εμπρός διαφορικό		23 Nm 2,3 kg-m (17,0 lb-ft)	23 Nm 2,3 kg-m (17,0 lb-ft)
Πίσω διαφορικό		23 Nm 2,3 kg-m (17,0 lb-ft)	23 Nm 2,3 kg-m (17,0 lb-ft)

**Έλεγχος στάθμης λαδιού κιβωτίου**

Για να ελέγξετε την στάθμη του λαδιού του κιβωτίου ταχυτήτων ακολουθήστε την παρακάτω διαδικασία:

- 1) Παρκάρετε το αυτοκίνητό σας σε επίπεδη έδαφος και ενεργοποιήστε το χειρόφρενο. Σβήστε τον κινητήρα.
- 2) Αφαιρέστε τον μετρητή λαδιού (1).
- 3) Ελέγξτε το εσωτερικό της τρύπας με το δάχτυλό σας. Εάν το επίπεδο λαδιού φτάνει στο κάτω μέρος (κιβώτιο μεταφοράς: εντός 10 χιλ. από το κάτω μέρος) της τρύπας του πώματος, το επίπεδο λαδιού είναι σωστό. Εάν συμβαίνει αυτό ξαναβάλτε τη βίδα πλήρωσης λαδιού.
- 4) Εάν η στάθμη είναι χαμηλή, συμπληρώστε λάδι από την τρύπα πλήρωσης (1) μέχρι να φτάσει στο κάτω μέρος της τρύπας, και τοποθετήστε την βίδα.

**⚠ ΠΡΟΕΙΔΟΠΟΙΗΣΗ**

Μετά από οδήγηση του αυτοκινήτου, η θερμοκρασία του λαδιού του κιβωτίου είναι αρκετά υψηλή ώστε να προκαλέσει έγκαυμα. Περιμένετε μέχρι η τάπα συμπλήρωσης λαδιού κρυώσει αρκετά για να την πιάσετε με γυμνά χέρια, προτού επιθεωρήσετε το λάδι ταχυτήτων.

**ΠΡΟΣΟΧΗ**

Όταν τοποθετείτε την βίδα πλήρωσης, επαλείψτε το σπείρωμά της με "SUZUKI BOND 1217G" για να αποφύγετε διαρροή λαδιού.

**Αλλαγή λαδιού κιβωτίου ταχυτήτων**  
Για να αλλάξετε το λάδι στο μηχανικό κιβώτιο ή στα διαφορικά, ακολουθήστε την παρακάτω διαδικασία:

- 1) Αφαιρέστε τον μετρητή λαδιού (1).
- 2) Αφαιρέστε την τάπα αποστράγγισης (2), αποστραγγίστε το λάδι και ξανατοποθετήστε την τάπα.
- 3) Συμπληρώστε με καινούργιο λάδι κιβωτίου μέσα από την οπή συμπλήρωσης μέχρις ότου η στάθμη του λαδιού φθάσει στο κάτω μέρος της οπής συμπλήρωσης.
- 4) Επανατοποθετήστε την τάπα πλήρωσης.

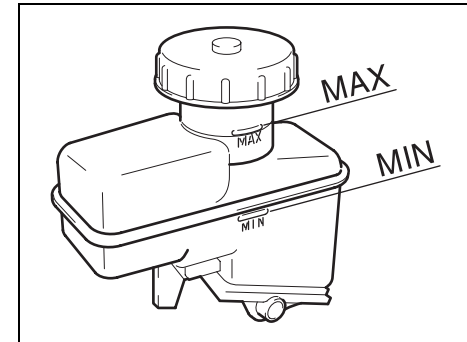
**Πεντάλ συμπλέκτη**

64J154

Ελέγξτε το πεντάλ του συμπλέκτη για ομαλή λειτουργία, και την στάθμη των υγρών του συμπλέκτη σε τακτικά χρονικά διαστήματα. Εάν ο συμπλέκτης δεν απομονώνει σωστά ενώ το πεντάλ είναι πατημένο τελείως, απευθυνθείτε σε ένα Επίσημο Συνεργείο SUZUKI να ελέγξει τον συμπλέκτη του αυτοκινήτου σας. Εάν η στάθμη των υγρών βρίσκεται στο σημείο MIN, προσθέστε υγρά φρένων τύπου SAE J1703 ή DOT-3, μέχρι η στάθμη να ανεβεί στο σημείο MAX.

### Υγρά αυτόματου κιβωτίου ταχυτήτων (Α/Τ)

#### Προβλεπόμενα υγρά

Χρησιμοποιήστε υγρό αυτόματης μετάδοσης ATF 3317 της SUZUKI ή ATF 3309 της Mobil.

#### Έλεγχος στάθμης υγρών

##### ΠΡΟΣΟΧΗ

Η οδήγηση με περισσότερη ή λιγότερη ποσότητα υγρών μπορεί να προκαλέσει ζημιά στο κιβώτιο ταχυτήτων.

Πρέπει να ελέγχετε την στάθμη των υγρών του αυτόματου κιβωτίου ταχυτήτων, όταν αυτά βρίσκονται σε κανονική θερμοκρασία λειτουργίας.

Για να ελέγξετε την στάθμη των υγρών:

- 1) Για να θερμάνετε το ρευστό μετάδοσης, οδηγήστε το όχημα ή λειτουργήστε τη μηχανή στο ρελαντί μέχρι ο μετρητής θερμοκρασίας να δείχνει την κανονική λειτουργίας θερμοκρασίας.
- 2) Κατόπιν οδηγείστε για ακόμα δέκα λεπτά.

##### ΠΡΟΣΟΧΗ

Να είστε βέβαιος να χρησιμοποιήσει το διευκρινισμένο αυτόματο ρευστό μετάδοσης. Η χρησιμοποίηση υγρού αυτόματης μετάδοσης εκτός από ATF 3317 της SUZUKI ή ATF 3309 της Mobil μπορεί να βλάψει την αυτόματη μετάδοση του οχήματός σας.

##### ΣΗΜΕΙΩΣΗ:

Μην ελέγχετε την στάθμη των υγρών, ενώ έχετε οδηγήσει το αυτοκίνητό σας για πολλή ώρα με υψηλή ταχύτητα, σε κίνηση μέσα στην πόλη, με ζεστό καιρό ή αν ρυμουλκήσατε τείλερ. Περιμένετε πρώτα να κρυώσουν (περίπου 30 λεπτά), γιατί διαφορετικά ή ένδειξη στάθμης θα είναι λανθασμένη.

- 3) Σταθμεύστε το αυτοκίνητό σας σε επίπεδο έδαφος.
- 4) Ενεργοποιήστε το χειρόφρενο, και ξεκινήστε τον κινητήρα με τον μοχλό επιλογής στην θέση "P". Αφήστε τον κινητήρα στο ρελαντί καθώς κάνετε τον έλεγχο της στάθμης.
- 5) Με το πόδι σας στο φρένο, μετακινήστε τον μοχλό επιλογής σε κάθε θέση, σταματώντας σε κάθε μία από αυτές για περίπου 3 δευτερόλεπτα. Στη συνέχεια μετακινήστε τον στην θέση "P".

##### ▲ ΠΡΟΕΙΔΟΠΟΙΗΣΗ

Βεβαιωθείτε ότι πατάτε το πεντάλ των φρένων όταν μετακινείτε τον μοχλό επιλογής ταχυτήτων, γιατί το αυτοκίνητο μπορεί να μετακινηθεί ξαφνικά.

##### ΠΑΡΑΔΕΙΓΜΑ

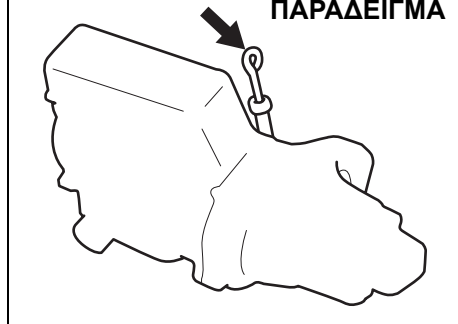

81A354

- 6) Το χερούλι του δείκτη υγρών του αυτόματου κιβωτίου είναι κόκκινο για εύκολη αναγνώριση. Αφαιρέστε τον δείκτη, καθαρίστε τον και ξανατοποθετήστε τον στη θέση του. Στην συνέχεια ξαναφαιρέστε τον.
- 7) Ελέγξτε και τις δύο πλευρές του δείκτη, και διαβάστε την χαμηλότερη ένδειξη. Η στάθμη των υγρών θα πρέπει να βρίσκεται ανάμεσα στα δύο σημεία του δείκτη.

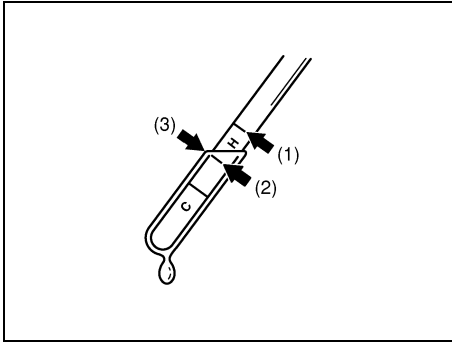

64J188

- (1) ΥΠΕΡΘΕΡΜΟ
- (2) ΧΑΜΗΛΗ ΘΕΡΜΟΚΡΑΣΙΑ
- (3) Η χαμηλότερη ένδειξη υγρού

- 8) Προσθέστε υγρό μέσω της τρύπας του δείκτη, μέχρι να φτάσει στην σωστή στάθμη.

**ΠΡΟΣΟΧΗ**

**Μετά τον έλεγχο και την συμπλήρωση υγρών, βεβαιωθείτε ότι τοποθετήσατε σωστά τον δείκτη.**

**Αλλαγή υγρών κιβωτίου**

Επειδή απαιτούνται ειδικά εργαλεία, υλικά και τεχνικές συνιστάται να απευθυνθείτε σε ένα Επίσημο Συνεργείο SUZUKI για να πραγματοποιήσει την εργασία αυτή.

**Φίλτρο καύσιμου (πετρελαιομηχανή)**

**F9Q πετρέλαιο**

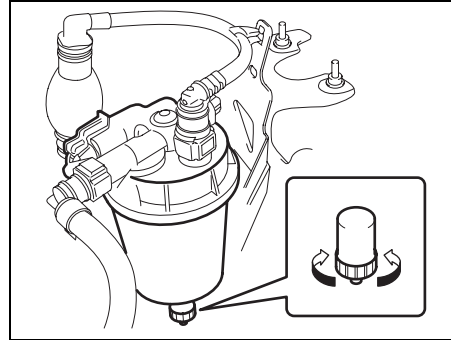

78K077

Το φίλτρο λαδιού λειτουργεί και ως κατακαθητής νερού.

Αποστραγγίστε το νερό όταν η ενδεικτική λυχνία του φίλτρου λαδιού ανάβει. Για να αποχετεύσετε το νερό:

- 1) Τοποθετήστε καταρολάκι ή, αρκετά κουρελόπανα κάτω απο το στόμιο εκροής φιλτραρισμένου καύσιμου.
- 2) Χαλαρώστε το σύστημα ασφάλισης αποχέτευσης. Το νερό θα αποχετευθή.
- 3) Ασφαλίστε τον μηχανισμό αποχέτευσης σφικτά σε αλλαγή νερού πετρελαιομηχανής.
- 4) Ασφαλίστε τον μηχανισμό αποχέτευσης σφικτά.

**Φρένα**

**Υγρά φρένων**

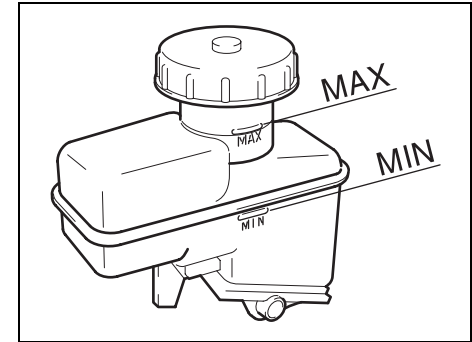

64J154

Ελέγξτε την στάθμη υγρών φρένων στο δοχείο τους που βρίσκεται στον χώρο του κινητήρα. Η στάθμη πρέπει να βρίσκεται μεταξύ των γραμμών MAX και MIN. Εάν η στάθμη των υγρών φρένων είναι κοντά στη γραμμή MIN, συμπληρώστε υγρά τύπου SAE J1703 ή DOT3 μέχρις η στάθμη να φθάσει στη γραμμή MAX.

### ⚠ ΠΡΟΕΙΔΟΠΟΙΗΣΗ

Η παραβίαση των παρακάτω οδηγιών μπορεί να έχει σαν αποτέλεσμα την πρόκληση τραυματισμού ή την σοβαρή ζημιά στο σύστημα φρένων.

- Εάν η στάθμη των υγρών φρένων πέσει κάτω από ένα συγκεκριμένο επίπεδο, θα ανάψει η προειδοποιητική λυχνία φρένων στο πίνακα οργάνων (ο κινητήρας πρέπει να είναι σε λειτουργία και το χειρόφρενο απενεργοποιημένο). Εάν η λυχνία αυτή ανάψει, αμέσως απευθυνθείτε σε ένα Επίσημο Συνεργείο SUZUKI για να ελέγξει το σύστημα φρένων.
- Μια ξαφνική απώλεια υγρών φρένων σημαίνει διαρροή στο σύστημα φρένων και θα πρέπει να ελεγχθεί άμεσα από ένα Επίσημο Συνεργείο SUZUKI.
- Τα υγρά φρένων μπορούν να προκαλέσουν τραυματισμό στα μάτια και ζημιά σε βαμμένες επιφάνειες. Δώστε ιδιαίτερη προσοχή όταν συμπληρώνετε στο δοχείο υγρά φρένων.

(Συνεχίζεται)

### ⚠ ΠΡΟΕΙΔΟΠΟΙΗΣΗ

(Συνεχίζεται)

- Μην χρησιμοποιείτε υγρά φρένων διαφορετικά από τα SAE J1703 ή DOT3. Μην ξαναχρησιμοποιείτε υγρά φρένων ή υγρά που έχουν αποθηκευτεί σε ανοικτά δοχεία. Είναι σημαντικό να μην εισέλθουν στο δοχείο φρένων βρωμιές, άλλα σωματίδια ή άλλα υγρά.

### ⚠ ΠΡΟΕΙΔΟΠΟΙΗΣΗ

Τα υγρά φρένων είναι επικίνδυνα εάν καταποθούν ή εάν έρθουν σε επαφή με το δέρμα ή τα μάτια. Σε Περίπτωση κατάποσης μην προκαλέσετε εμετό. Αμέσως επικοινωνήστε με το κέντρο δηλητηριάσεων ή με έναν γιατρό. Εάν μπει υγρό φρένων στα μάτια, πλύνετε τα με νερό και ζητήστε ιατρική βοήθεια. Μετά τον χειρισμό πλυθείτε καλά. Το διάλυμα μπορεί να είναι δηλητηριώδες για τα ζώα. Κρατήστε το μακριά από παιδιά και ζώα.

#### ΣΗΜΕΙΩΣΗ:

Εάν το αυτοκίνητό σας είναι εξοπλισμένο με δισκόφρενα, σταδιακά η στάθμη των υγρών φρένων χαμηλώνει όσο τα τακάκια τους φθείρονται.

### Πεντάλ φρένων

Ελέγξτε εάν το πεντάλ φρένων τερματίζει στο κανονικό ύψος και χωρίς “σπογγώδη” αίσθηση, όταν το πιέζετε. Εάν όχι, πρέπει να ελέγξετε το σύστημα φρένων σε ένα Επίσημο Συνεργείο SUZUKI. Εάν έχετε αμφιβολία σχετικά με το σωστό ύψος του πεντάλ ελέγξτε ως εξής:

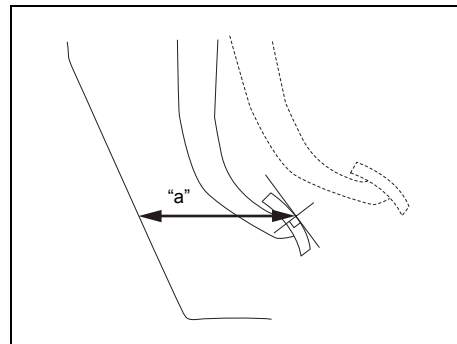

78K159

Ελάχιστη απόσταση “a” από το δάπεδο:  
80 χιλ. (3,1 ίν.)

Με τον κινητήρα σε λειτουργία, μετρήστε την απόσταση ανάμεσα στο πεντάλ του φρένου και το δάπεδο, όταν το πεντάλ πιέζεται με δύναμη περίπου 300 N (30 κιλά, 66 λίμπρες). Η ελάχιστη απόσταση που απαιτείται είναι η προβλεπόμενη. Επειδή το σύστημα φρένων του αυτοκινήτου σας είναι αυτο-ρυθμιζόμενο, δεν χρειάζεται ρύθμιση στο πεντάλ.



Εάν η απόσταση του πεντάλ από το δάπεδο είναι μικρότερη από την προβλεπόμενη θα πρέπει να απευθυνθείτε σε ένα Επίσημο Συνεργείο SUZUKI για έλεγχο του αυτοκινήτου σας.

**ΣΗΜΕΙΩΣΗ:**

Όταν μετράτε την απόσταση ανάμεσα στο πεντάλ του φρένου και του δαπέδου, βεβαιωθείτε ότι δεν υπολογίζετε σε αυτήν το πάχος της μοκέτας ή του πατακιού.

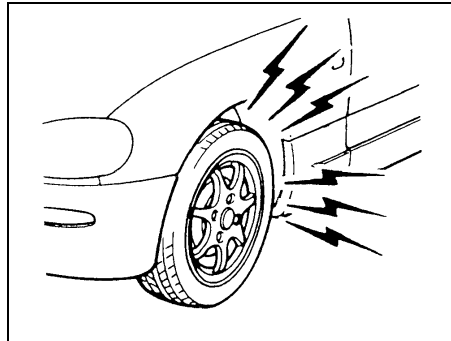

60G104S

**⚠ ΠΡΟΕΙΔΟΠΟΙΗΣΗ**

Εάν αντιμετωπίσετε κάποιο από τα παρακάτω προβλήματα στο σύστημα φρένων του αυτοκινήτου σας, θα πρέπει να απευθυνθείτε αμέσως σε ένα Επίσημο Συνεργείο SUZUKI για να το ελέγξουν.

- Μειωμένη απόδοση φρεναρίσματος.
- Ανομοιόμορφο φρενάρισμα (τα φρένα δεν επιδρούν ομοιόμορφα σε όλους τους τροχούς).
- Μεγάλη διαδρομή του πεντάλ.
- Σκορτσάρισμα στο φρενάρισμα.
- Αυξημένος θόρυβος
- Παλινδρόμηση πεντάλ (το πεντάλ όταν πιέζεται παλιδρομεί).

**Χειρόφρενο**

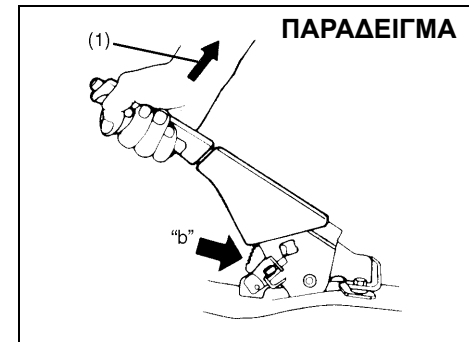

**ΠΑΡΑΔΕΙΓΜΑ**

54G109

**Προδιαγραφές καστανίας γκραναζιού "b":**  
**5ος – 7ος**  
**Δύναμη έλξης μοχλού (1):**  
**200 N (20 κιλά, 44 λίμπρες)**

Ελέγξτε τη σωστή ρύθμιση του χειρόφρενου μετρώντας τον αριθμό των "κλικ" που ακούγονται από την καστανία, καθώς τραβάτε προς τα πάνω το μοχλό του μέχρι το σημείο που τερματίζει. Ο μοχλός του χειροφρένου πρέπει να σταματά ανάμεσα στο προβλεπόμενο αριθμό δοντιών και οι πίσω τροχοί να μπλοκάρουν με ασφάλεια. Εάν το χειρόφρενο δεν είναι σωστά ρυθμισμένο ή εάν τα φρένα σκορτσάρουν όταν αυτό λυθεί τελείως, πρέπει να το ελέγξετε και να το ρυθμίσετε σε ένα Επίσημο Συνεργείο SUZUKI.

### Τιμόνι

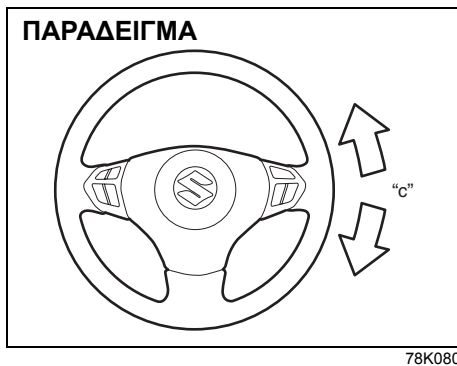

**Ελεύθερη διαδρομή τιμονιού "c":**  
**0 – 30 χιλ. (0,0 – 1,2 ίν.)**

Ελέγξτε την ελεύθερη διαδρομή του τιμονιού στρέφοντας το από αριστερά προς τα δεξιά και μετρήστε την απόσταση που αυτό μετακινείται μέχρι να νοιώσετε μια μικρή αντίσταση. Η ελεύθερη διαδρομή πρέπει να είναι η προβλεπόμενη.

Ελέγξτε ότι το τιμόνι στρίβει εύκολα και ομαλά χωρίς κραδασμούς σε όλη τη διαδρομή του από αριστερά προς δεξιά ενώ οδηγείτε σε ανοικτό χώρο πολύ αργά. Εάν η ελεύθερη διαδρομή είναι εκτός προδιαγραφών ή εάν βρείτε οποιοδήποτε πρόβλημα, πρέπει να απευθυνθείτε σε ένα Επίσημο Συνεργείο SUZUKI να ελέγξει το σύστημα διεύθυνσης.

### Υδραυλικό τιμόνι (προαιρετικός εξοπλισμός)

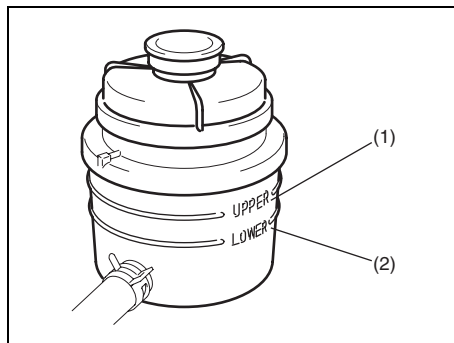

64J155

- (1) UPPER
- (2) LOWER

Ελέγχετε το υδραυλικό τιμόνι, την αντλία και τους συνδέσμους των σωληνώσεων για τυχόν φθορά ή διαροές.

### Υγρά υδραυλικού τιμονιού

Ελέγχετε την στάθμη των υγρών στο δοχείο που βρίσκεται στον χώρο του κινητήρα όταν τα υγρά είναι κρύα (σε θερμοκρασία δωματίου).

Η στάθμη πρέπει να βρίσκεται μεταξύ των γραμμών (1) και (2). Εάν η στάθμη είναι κοντά στο (2), προσθέστε υγρά μέχρι να φτάσει η στάθμη στο σημείο (1), χρησιμοποιώντας υγρά αυτόματου

κιβωτίου ισοδύναμα με DEXRON®-II, DEXRON®-IIE, DEXRON®-III. Μην υπερχειλίζετε.

## Ελαστικά

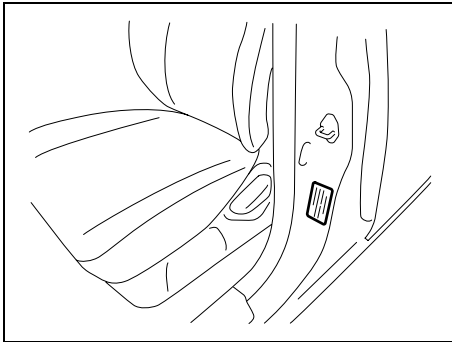

54G307

Οι προδιαγραφές για την πίεση των εμπρός και πίσω ελαστικών του αυτοκινήτου σας αναφέρονται στην Ετικέτα Πληροφοριών Ελαστικών. Όλα τα ελαστικά πρέπει να έχουν τις σωστές πιέσεις. Σημειώστε ότι η τιμή δεν ισχύει για τροχή έκτακτης ανάγκης εάν υπάρχει τέτοιος.

## Έλεγχος ελαστικών

Ελέγξτε τα ελαστικά του αυτοκινήτου σας τουλάχιστον μια φορά τον μήνα πραγματοποιώντας τους παρακάτω ελέγχους:

- 1) Μετρήστε την πίεση των ελαστικών με μετρητή. Εάν χρειάζεται, διορθώστε την. Θυμηθείτε να ελέγξετε και την ρεζέρβα.

 ΠΡΟΕΙΔΟΠΟΙΗΣΗ

- Οι πιέσεις πρέπει να ελέγχονται με τα ελαστικά κρύα. Διαφορετικά οι μετρήσεις δεν θα είναι σωστές.
- Ενώ φουσκώνετε τα ελαστικά σιγά - σιγά, ελέγχετε την πίεση τους κάθε τόσο, μέχρι να φτάσετε στην συνιστώμενη τιμή.
- Ποτέ μην έχετε τα ελαστικά με λιγότερη ή περισσότερη πίεση. Με λιγότερη πίεση μπορεί να παρουσιασθούν ασυνήθιστα φαινόμενα στο κράτημα του αυτοκινήτου ή μπορεί το ελαστικό να γλιστρήσει πάνω στην ζάντα, προκαλώντας έτσι κάποιο ατύχημα ή ζημιά σε αυτό ή στη ζάντα. Με περισσότερη πίεση μπορεί το ελαστικό να κλατάρει, με αποτέλεσμα να συμβεί ατύχημα. Η περισσότερη πίεση μπορεί να προκαλέσει επίσης ασυνήθιστα φαινόμενα στο κράτημα του αυτοκινήτου ή και κάποιο ατύχημα.

## ΠΑΡΑΔΕΙΓΜΑ

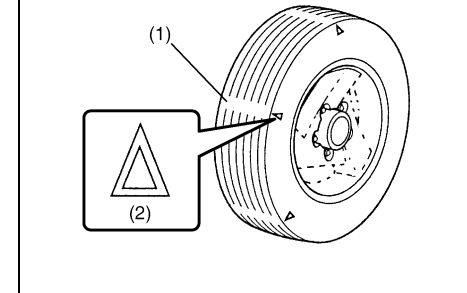

54G136

- (1) Δείκτης φθοράς πέλματος
- (2) Σημάδι θέσης δείκτη φθοράς

- 2) Ελέγξτε ότι το βάθος του πέλματος είναι μεγαλύτερο από 1,6 χιλ (0,06 ίν.). Για να το ελέγξετε με ευκολία τα ελαστικά έχουν δείκτες φθοράς ενσωματωμένους στις αυλακώσεις του πέλματος. Όταν οι δείκτες φθοράς εμφανιστούν στην επιφάνεια, το βάθος πέλματος είναι 1,6 χιλ (0,06 ίν.) ή λιγότερο και το ελαστικό θα πρέπει να αντικατασταθεί.
- 3) Ελέγξτε τα ελαστικά για αφύσικες φθορές, σχισίματα ή άλλου είδους ζημιές. Ένα ελαστικό με ζημιές ή σχισίματα πρέπει να αντικατασταθεί. Εάν παρατηρήσετε κάποια αφύσικη φθορά στα ελαστικά του αυτοκινήτου σας, ζητήστε από ένα Επίσημο Συνεργείο SUZUKI, να τα ελέγξει.

### ΠΡΟΕΙΔΟΠΟΙΗΣΗ

Τα κτυπήματα των ελαστικών στα πεζοδρόμια και η οδήγηση πάνω σε πέτρες μπορεί να προκαλέσουν ζημιά και να επηρεάσουν την ευθυγράμμιση των τροχών. Ελέγχετε περιοδικά τα ελαστικά και την ευθυγράμμιση των τροχών του αυτοκινήτου σας σε ένα Επίσημο Συνεργείο SUZUKI.

- 4) Ελέγχετε ότι τα μπουλόνια είναι σωστά σφιγμένα.
- 5) Ελέγχετε ότι δεν υπάρχουν χωμένα στο πέλαμα των ελαστικών, καρφάλια, πέτρες ή άλλα αντικείμενα.

### ΠΡΟΕΙΔΟΠΟΙΗΣΗ

- Το SUZUKI σας είναι εφοδιασμένο με ελαστικά ίδιου τύπου και διαστάσεων σε όλους τους τροχούς. Αυτό είναι σημαντικό για να εξασφαλίζεται ο σωστός έλεγχος και το κράτημα του αυτοκινήτου. Ποτέ μην χρησιμοποιείτε ελαστικά διαφορετικού τύπου ή διαστάσεων στους 4 τροχούς του αυτοκινήτου σας. Οι διαστάσεις και ο τύπος των ελαστικών πρέπει να είναι ίδιος με αυτά που η SUZUKI τοποθετεί από το εργοστάσιο ή εγκρίνει για προαιρετική χρήση στο αυτοκίνητό σας.
- Η αντικατάσταση των ζαντών ή ελαστικών του αυτοκινήτου σας με άλλα που κυκλοφορούν στην αγορά, μπορεί να διαφοροποιήσει σημαντικά την οδική συμπεριφορά του αυτοκινήτου σας.
- Γιαυτό, χρησιμοποιείτε μόνο ζάντες και ελαστικά που η SUZUKI τοποθετεί από το εργοστάσιο ή προτείνει σαν προαιρετικό εξοπλισμό.

### ΠΡΟΣΟΧΗ

Η αντικατάσταση των ελαστικών που φορά το αυτοκίνητο με άλλα διαφορετικών διαστάσεων μπορεί να έχει σαν αποτέλεσμα λανθασμένες ενδείξεις στο ταχύμετρο και τον χιλιομετρητή. Πριν αντικαταστήσετε τα ελαστικά του αυτοκινήτου σας με άλλα διαφορετικών διαστάσεων συμβουλευτείτε το Επίσημο Συνεργείο SUZUKI.

### Εναλλαγή ελαστικών

Όχημα που εξοπλίζεται με τα ελαστικά 225/70R16 έχει ένα εφεδρικό τροχό που είναι του ίδιου μέγεθους με τους τροχούς και τα ελαστικά στο όχημα, και μπορεί να χρησιμοποιήσει μια εναλλαγή 5-τροχών όπως φαίνεται στο παράδειγμα κατωτέρω.

#### Εναλλαγή 5 ελαστικών

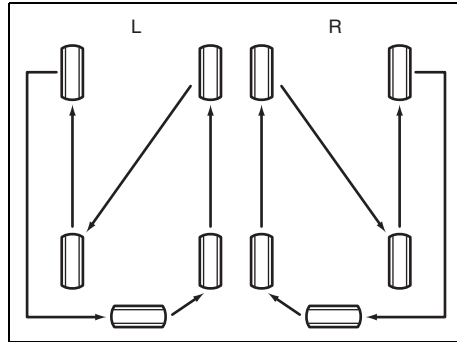

L: Αριστεροτίμονο  
R: Δεξιοτίμονο

### ▲ ΠΡΟΕΙΔΟΠΟΙΗΣΗ

Μην εκτελείτε ποτέ μια εναλλαγή 5-τροχών όταν ο τύπος και το μέγεθος του εφεδρικού τροχού και ελαστικού δεν είναι οι ίδιοι με τους άλλους τροχούς και τα ελαστικά που εξοπλίζουν το όχημά σας.

Το όχημα που εξοπλίζεται με τα ελαστικά 225/65R17 έχει ένα εφεδρικό τροχό και ελαστικό που είναι διαφορετικού μεγέθους από τους τροχούς και τα ελαστικά στο όχημα, και πρέπει να χρησιμοποιήσει μια εναλλαγή 4-τροχών όπως φαίνεται στο παράδειγμα κατωτέρω.

#### Εναλλαγή 4 ελαστικών

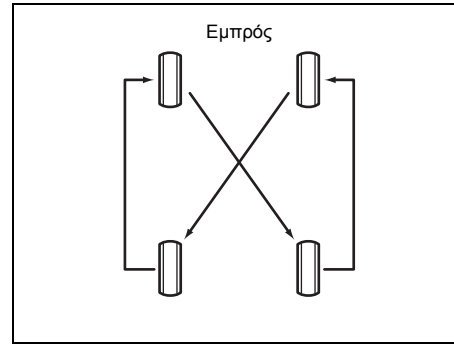

Για την αποφυγή ανομοιόμορφης φθοράς στα ελαστικά, και να παρατείνετε την διάρκεια ζωής τους, πρέπει να εναλλάσετε τα ελαστικά σας όπως φαίνεται στα σχέδια. Τα ελαστικά πρέπει να εναλλάσσονται κάθε 10000 χλμ (6000 μίλια). Μετά την περιμετρική αλλαγή των τροχών, ελέγξτε και ρυθμίστε τις πιέσεις βάσει των τιμών που αναγράφονται στην Ετικέτα Πληροφοριών Ελαστικών του αυτοκινήτου σας.

### ▲ ΠΡΟΕΙΔΟΠΟΙΗΣΗ

Όχημα που εξοπλίζεται με τα ελαστικά 225/65R17 έχει ένα εφεδρικό τροχό και ελαστικό που είναι διαφορετικού μεγέθους από τους τροχούς και τα ελαστικά στο όχημα. Ο προσωρινός τροχός και το ελαστικό σε αυτά τα οχήματα προορίζονται για την προσωρινή χρήση έκτακτης ανάγκης μόνο. Ο τροχός είναι χρωματισμένος κίτρινος για να σας υπενθυμίσει ότι ο τροχός και το ελαστικό είναι για προσωρινή χρήση μόνο. Η συνεχής χρήση αυτού του εφεδρικού τροχού μπορεί να προκαλέσει αβάρια ελαστικών και την απώλεια ελέγχου. Πάντα τηρήστε αυτές τις προφυλάξεις όταν χρησιμοποιείτε αυτά τα ανταλλακτικά:

- Έχετε επίγνωση ότι το όχημά σας θα συμπεριφέρεται διαφορετικά με αυτό το προσωρινό ανταλλακτικό.
- Μην υπερβαίνετε τα 80 χλμ/ώρα (50 μίλια/ώρα).
- Αντικαταστήστε τον εφεδρικό τροχό με τυποποιημένο τροχό και ελαστικό το συντομότερο δυνατόν.
- Μην οδηγείτε το όχημά σας σε "4H LOCK" ή "4L LOCK" με αυτό το προσωρινό ανταλλακτικό.

(Συνεχίζεται)

**⚠ ΠΡΟΕΙΔΟΠΟΙΗΣΗ**

(Συνεχίζεται)

- Μην χρησιμοποιείτε αντλιοσθητικές αλυσίδες στον εφεδρικό τροχό. Αν πρέπει να χρησιμοποιήσετε τις αντλιοσθητικές αλυσίδες, ρυθμίστε εκ νέου τα κανονικά ελαστικά και τροχοί να εγκαθίστανται στον οπίσθιο άξονα.
- Αντικαταστήστε τον εφεδρικό τροχό με νέο μόλις εμφανίζεται ο δείκτης φθοράς πέλματος του ελαστικού.
- Κατά την αντικατάσταση του εφεδρικού τροχού, χρησιμοποιήστε τροχό αντικατάστασης με ακριβώς το ίδιο μέγεθος και κατασκευή.

**Μπαταρία**

**⚠ ΠΡΟΕΙΔΟΠΟΙΗΣΗ**

- Οι μπαταρίες παράγουν εύφλεκτο αέριο υδρογόνο. Μην πλησιάζετε την μπαταρία σε εστίες φωτιάς ή σπινθήρες γιατί θα προκληθεί έκρηξη. Ποτέ μην καπνίζετε εάν είστε κοντά στην μπαταρία.
- Όταν ελέγχετε ή συντηρείτε την μπαταρία, πρέπει να αποσυνδέετε τον αρνητικό της πόλο. Προσέξτε να μην προκαλέσετε βραχυκύκλωμα αφήνοντας να ακουμπήσουν μεταλλικά αντικείμενα, συγχρόνως πάνω στον πόλο της μπαταρίας και στο αυτοκίνητο.
- Για να αποφύγετε πιθανό τραυματισμό σας ή ζημιά στο αυτοκίνητό σας ή την μπαταρία, ακολουθείτε πάντα τις οδηγίες για την εκκίνηση με καλώδια που περιγράφεται στο κεφάλαιο “ΣΕ ΠΕΡΙΠΤΩΣΗ ΑΝΑΓΚΗΣ” στο εγχειρίδιο αυτό, εάν πρόκειται να χρησιμοποιήσετε καλώδια για την εκκίνηση του αυτοκινήτου σας.

**ΠΑΡΑΔΕΙΓΜΑ (συνηθισμένος τύπος)**

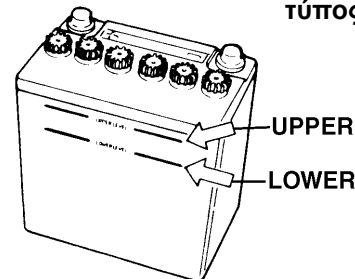

54G118

Σε μπαταρία ελεύθερης συντήρησης (χωρίς τάπες), δεν χρειάζεται να προσθέτετε νερό. Για κοινό τύπο μπαταρίας, που έχει τάπες πλήρωσης υγρών, το επίπεδο του διαλύματος της μπαταρίας πρέπει πάντα να είναι μεταξύ των γραμμών “UPPER” και “LOWER”. Εάν η στάθμη είναι κάτω από την ένδειξη “LOWER”, πρέπει να προσθέσετε αποσταγμένο νερό μέχρι την γραμμή “UPPER”. Πρέπει να ελέγχετε την μπαταρία, τους πόλους και την βάση της για τυχόν διάβρωση. Απομακρύνετε τα ίχνη διάβρωσης χρησιμοποιώντας σκληρή βούρτσα και διάλυμα αμμωνίας ή μαγειρικής σόδας με νερό. Μόλις αφαιρέσετε την διάβρωση, ξεπλύνετε με καθαρό νερό.

Εάν το αυτοκίνητό σας δεν πρόκειται να κινηθεί για διάστημα ενός μήνα ή

περισσότερο, αποσυνδέστε το καλώδιο του αρνητικού πόλου της μπαταρίας, ώστε να αποφύγετε την αποφόρτισή της.

### Αντικατάσταση της μπαταρίας

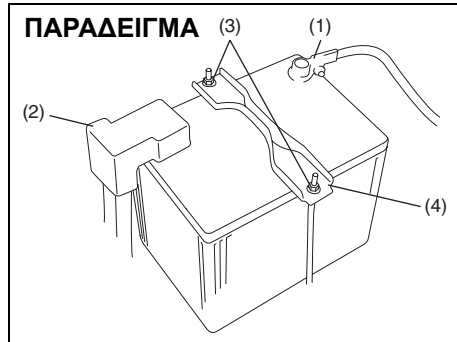

Για να αφαιρέσετε την μπαταρία:

- 1) Αποσυνδέστε το αρνητικό καλώδιο (1).
- 2) Αποσυνδέστε το θετικό καλώδιο (2).
- 3) Αφαιρέστε τα παξιμάδια από τη διάταξη συγκράτησης (3) και αφαιρέστε τη διάταξη συγκράτησης (4).
- 4) Αφαιρέστε την μπαταρία.

Για να τοποθετήσετε την μπαταρία:

- 1) Τοποθετήστε την μπαταρία ακολουθώντας την αντίστροφη διαδικασία από την αφαίρεση.
- 2) Σφίξτε με δύναμη της διάταξης συγκράτησης και τα καλώδια της μπαταρίας.

### ΣΗΜΕΙΩΣΗ:

Όταν η μπαταρία αποσυνδεθεί, μερικές από τις λειτουργίες του οχήματος θα επανέλθουν στις αρχικές τους ρυθμίσεις ή/και θα απενεργοποιηθούν. Αυτές οι λειτουργίες πρέπει να ρυθμιστούν εκ νέου μόλις επανασυνδεθεί η μπαταρία.

### ⚠ ΠΡΟΕΙΔΟΠΟΙΗΣΗ

Οι μπαταρίες περιέχουν τοξικές ουσίες που περιλαμβάνουν θειικό οξύ και μόλυβδο. Ενδέχεται να έχουν αρνητικές συνέπειες για το περιβάλλον και την ανθρώπινη υγεία. Η κάθε χρησιμοποιημένη μπαταρία πρέπει να απορρίπτεται ή να ανακυκλώνεται σύμφωνα με την τοπική νομοθεσία και ξεχωριστά από τα κοινά οικιακά απορρίμματα. Φροντίστε να μην αναποδογυρίζετε την μπαταρία όταν την αφαιρείτε από το όχημα. Ιαφορετικά, μπορεί να υπάρξει διαρροή θειικού οξέος και να τραυματιστείτε.

### (Ετικέτα μπαταρίας)

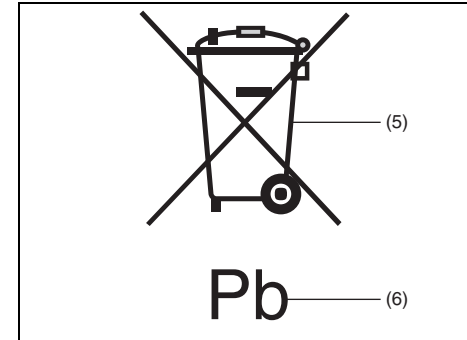

51KM042

- (5) Ιαγραμμένο σύμβολο τροχοφόρου κάδου
- (6) Χημικό σύμβολο "Pb"

Το διαγραμμένο σύμβολο τροχοφόρου κάδου (5) που βρίσκεται στην ετικέτα της μπαταρίας, υποδηλώνει πως η μπαταρία πρέπει να συλλέγεται ξεχωριστά από τα κοινά οικιακά απορρίμματα. Το χημικό σύμβολο "Pb" (6) υποδηλώνει πως η μπαταρία περιέχει μόλυβδο σε ποσοστό μεγαλύτερο από 0,004%.

ιασφαλίζοντας πως η χρησιμοποιημένη μπαταρία απορρίπτεται ή ανακυκλώνεται σωστά, συμβάλλετε στην αποφυγή πιθανών αρνητικών συνεπειών για το περιβάλλον και την ανθρώπινη υγεία, που θα μπορούσαν να προκύψουν από την ακατάλληλη απόρριψη της μπαταρίας. Η ανακύκλωση υλικών βοηθά στην

## ΕΛΕΓΧΟΣ ΚΑΙ ΣΥΝΤΗΡΗΣΗ

διατήρηση των φυσικών πόρων. Για περισσότερο λεπτομερείς πληροφορίες σχετικά με την απόρριψη ή την ανακύκλωση της χρησιμοποιημένης μπαταρίας, συμβουλευθείτε την αντιπροσωπεία της SUZUKI.

### Ασφάλειες

Το αυτοκίνητό σας έχει τρεις τύπους ασφαλειών, που περιγράφονται παρακάτω:

#### Κεντρική ασφάλεια

Η κεντρική ασφάλεια τροφοδοτείται με ρεύμα κατευθείαν από την μπαταρία.

#### Κύριες ασφάλειες

Αυτές οι ασφάλειες βρίσκονται ανάμεσα στην κεντρική ασφάλεια και τις μεμονωμένες ασφάλειες, και ελέγχουν ομάδες ηλεκτρικών φορτίων.

#### Μεμονωμένες ασφάλειες

Αυτές οι ασφάλειες ελέγχουν μεμονωμένα ηλεκτρικά κυκλώματα.

Η κεντρική και οι κύριες ασφάλειες βρίσκονται στον χώρο του κινητήρα. Εάν καεί η κεντρική ασφάλεια, δεν θα λειτουργεί κανένα ηλεκτρικό εξάρτημα. Εάν καεί μία κύρια ασφάλεια, δεν θα λειτουργεί κανένα ηλεκτρικό εξάρτημα που αντιστοιχεί στην ομάδα ηλεκτρικών φορτίων της ασφάλειας αυτής. Όταν αντικαθιστάτε την κεντρική ασφάλεια ή μία κύρια ασφάλεια να χρησιμοποιείτε μία γνήσια ασφάλεια SUZUKI.

ΚΕΝΤΡΙΚΗ ΑΣΦΑΛΕΙΑ	ΜΕΜΟΝΩΜΕΝΕΣ ΑΣΦΑΛΕΙΑ
60A LAMP	Προβολέας, Ανταλλακτικά, Εσωτερικά φώτα, Ηλεκτρική οροφή, Φώτα ανάγκης, Κλειδαρια πορτας, Πίσω φώτα ομίχλης, Φώτων στάσης, Πίσω φώτα
50A IGN 2	Υαλοκαθαριστήρας/ Πλυστικό, Ηλεκτρικά παράθυρα, Θερμαινόμενα καθίσματα
40A 4WD	4WD ενεργοποιητής
30A RDTR 1	Ανεμιστήρας θερμάστρας
30A RDTR 2	Ανεμιστήρας θερμάστρας



**Ασφάλειες στον χώρο του κινητήρα  
(Για βενζινοκινητα μοντελα)**

**Μοντέλο μηχανής 1,6 λ**

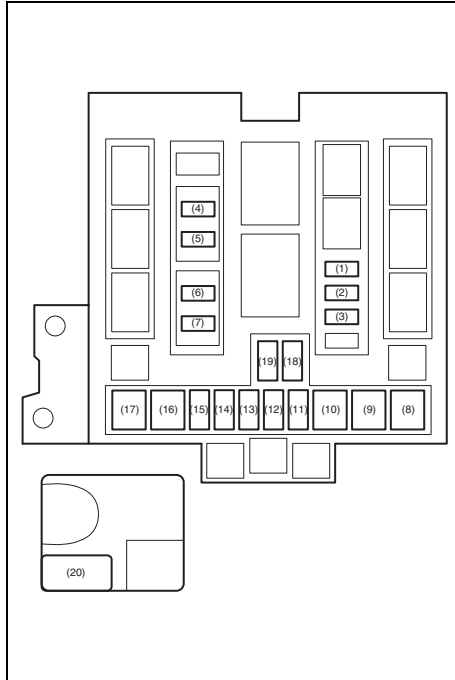

64J231

Κεντρική ασφάλεια / Κύριες ασφάλεια			
(1)	15A	CPRSR	Ασφάλεια συμπιεστή A/C
(2)	20A	O2 HTR	Ασφάλεια αισθητήρα O <sub>2</sub> συστήματος κλιματισμού
(3)	15A	THR MOT	Ασφάλεια τροφοδοτικής βαλβίδας μηχανής
(4)	25A	RR DEF	Ασφάλεια πισινού ξεθαμπωτή
(5)	15A	HORN	Ασφάλεια κόρνας
(6)	20A	FR FOG	Ασφάλεια μπροστινών φώτων ομίχλης
(7)	20A	MRR HTR	Ασφάλεια θερμαντήρα καθρέφτη
(8)	40A	FR BLW	Ασφάλεια μηχανής εμπρόσθιου ανεμιστήρα
(9)	30A	ABS 2	ABS ασφάλεια ενεργοποιητή
(10)	50A	ABS 1	ABS ασφάλεια ενεργοποιητή
(11)	20A	FI	Κεντρική ασφάλεια
(12)	30A	H/L CLNR	Ασφάλεια καθαριστήρα προβολέα
(13)	10A	H/L L	Ασφάλεια προβολέας, αριστερό

(14)	10A	H/L R	Ασφάλεια προβολέας, δεξί
(15)	10A	H/L	Ασφάλεια προβολέας
(16)	40A	ST	Ασφάλεια εκκινητή μηχανής
(17)	40A	IGN	Ασφάλεια ανάφλεξης
(18)	15A	H/L LO L	Κενό
(19)	15A	H/L LO R	Κενό
(20)	80A	Όλα τα ηλεκτρικά φορτία	

## ΕΛΕΓΧΟΣ ΚΑΙ ΣΥΝΤΗΡΗΣΗ

Εκτός από το μοντέλο μηχανής 1,6 λ

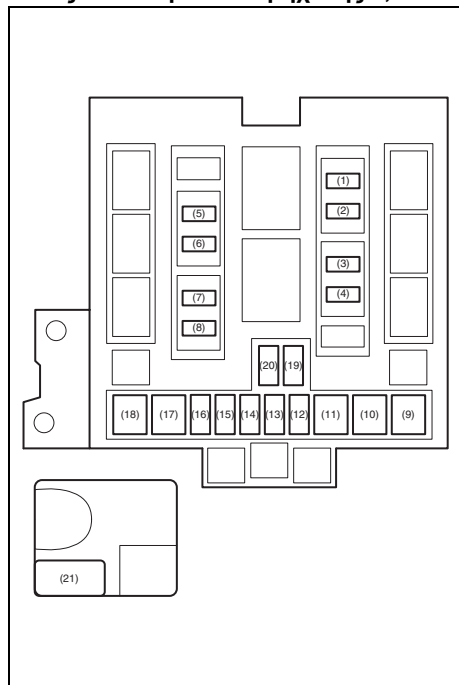

64J232

Κεντρική ασφάλεια / Κύριες ασφάλεια			
(1)	15A	CPRSR	Ασφάλεια συμπιεστή A/C
(2)	20A	O2 HTR	Ασφάλεια αισθητήρα O <sub>2</sub> συστήματος κλιματισμού
(3)	15A	THR MOT	Ασφάλεια τροφοδοτικής βαλβίδας μηχανής
(4)	20A	AT	Ασφάλεια αυτόματης μετάδοσης
(5)	25A	RR DEF	Ασφάλεια πισινού ξεθαμπωτή
(6)	15A	HORN	Ασφάλεια κόρνας
(7)	20A	FR FOG	Ασφάλεια μπροστινών φώτων ομίχλης
(8)	20A	MRR HTR	Ασφάλεια θερμαντήρα καθρέφτη
(9)	40A	FR BLW	Ασφάλεια μηχανής εμπρόσθιου ανεμιστήρα
(10)	30A	ABS 2	ABS ασφάλεια ενεργοποιητή
(11)	50A	ABS 1	ABS ασφάλεια ενεργοποιητή
(12)	20A	FI	Κεντρική ασφάλεια
(13)	30A	H/L CLNR	Ασφάλεια καθαριστήρα προβολέα

(14)	10A	H/L L	Ασφάλεια προβολέας, αριστερό
(15)	10A	H/L R	Ασφάλεια προβολέας, δεξί
(16)	10A	H/L	Ασφάλεια προβολέας
(17)	40A	ST	Ασφάλεια εκκινητή μηχανής
(18)	40A	IGN	Ασφάλεια ανάφλεξης
(19)	15A	H/L LO L	Ασφάλεια χαμηλής δέσμης αριστερού προβολέα
(20)	15A	H/L LO R	Ασφάλεια χαμηλής δέσμης δεξιού προβολέα
(21)	80A	Όλα τα ηλεκτρικά φορτία	

(Για πετρελαιοκίνητα μοντέλα)

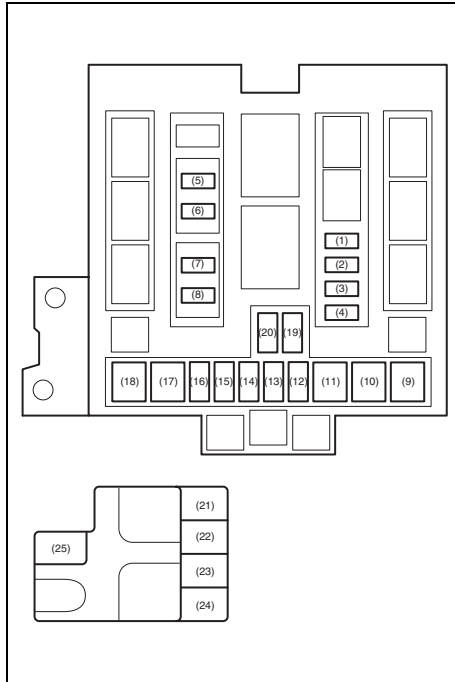

64J233

Κεντρική ασφάλεια / Κύριες ασφάλεια			
(1)	30A	F/HTR	Θερμάστρα καυσίμου
(2)	10A	C PUMP	Αντλία Στροβιλοφοριστή
(3)	15A	CPRSR	Κλιματισμός
(4)	10A	F/P	Πάμπα καύσιμου
(5)	25A	RR DEF	Ασφάλεια πισινού ξεθαιπωτή
(6)	15A	HORN	Ασφάλεια κόρνας
(7)	20A	FR FOG	Ασφάλεια μπροστινών φώτων ομίχλης
(8)	20A	MRR HTR	Ασφάλεια θερμαντήρα καθρέφτη
(9)	40A	FR BLW	Ασφάλεια μηχανής εμπρόςθιου ανεμιστήρα
(10)	30A	ABS 2	ABS ασφάλεια ενεργοποιητή
(11)	50A	ABS 1	ABS ασφάλεια ενεργοποιητή
(12)	30A	FI	Κεντρική ασφάλεια
(13)	30A	H/L CLNR	Ασφάλεια καθαριστήρα προβολέα
(14)	10A	H/L L	Ασφάλεια προβολέας, αριστερό

(15)	10A	H/L R	Ασφάλεια προβολέας, δεξί
(16)	10A	H/L	Ασφάλεια προβολέας
(17)	40A	ST	Ασφάλεια εκκινητή μηχανής
(18)	40A	IGN	Ασφάλεια ανάφλεξης
(19)	15A	H/L LO L	Κενό
(20)	15A	H/L LO R	Κενό
(21)	50A	Τάπα θερμοστάτη ύδατος	
(22)	50A	Τάπα θερμοστάτη ύδατος	
(23)	50A	Τάπα θερμοστάτη ύδατος	
(24)	80A	Ηλεκτρονόμος πυράκτωσης	
(25)	150A	Όλα τα ηλεκτρικά φορτία	

## ΕΛΕΓΧΟΣ ΚΑΙ ΣΥΝΤΗΡΗΣΗ

### Ασφάλεια στο ταμπλό

#### Κουτί ασφαλειών

(Για τα μοντέλα βενζινοκινητήρα και πετρελαιοκινητήρα)

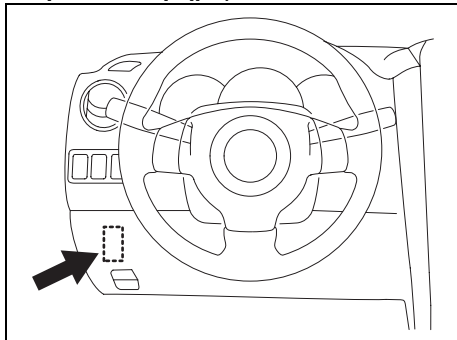

64J192

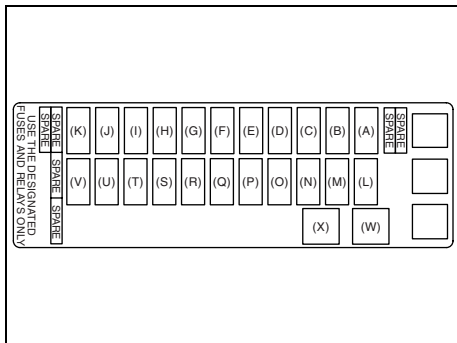

79K057

(A)	10A	DOME	Ασφάλεια λαμπτήρα θόλου
(B)	10A	STOP	Ασφάλεια φώτων στάσης
(C)	7,5A	RR FOG	Ασφάλεια οπίσθιου φωτισμού ομίχλης
(D)	15A	ACC 3	Ασφάλεια υποδοχής παρελκομένων
(E)	10A	CRUISE	Ασφάλεια ελέγχου κρουαζιέρας
(F)	15A	ACC 2	Ασφάλεια υποδοχής παρελκομένων
(G)	20A	WIP	Ασφάλεια καθαρστήρα
(H)	15A	IG2 SIG	Σήμα ανάφλεξης & ασφάλεια θερμαντήρα καθίσματος
(I)	10A	BACK	Ασφάλεια οπίσθιου λαμπτήρα
(J)	10A	ABS/ESP	Ασφάλεια ελεγκτή ABS ή ESP
(K)	10A	A/B	Ασφάλεια αερόσακου
(L)	15A	RADIO	Ασφάλεια ραδιοφώνου
(M)	15A	HAZ	Ασφάλεια φώτων κινδύνου
(N)	7,5A	ST SIG	Ασφάλεια εκκινήτη σήματος

(O)	10A	ECM	Ασφάλεια μονάδας ελέγχου μηχανής
(P)	25A	S/R	Ασφάλεια μηχανής ηλιοροφής
(Q)	25A	B/U	Εφεδρική ασφάλεια
(R)	10A	TAIL	Ασφάλεια οπίσθιων φανών
(S)	20A	D/L	Ασφάλεια ενεργοποιητή κλειδαριάς πόρτας
(T)	15A	ACC	Ραδιόφωνο, Ασφάλεια τηλεκινούμενου καθρέφτη πόρτας
(U)	10A	METER	Ασφάλεια καταμετρητή
(V)	15A	IG COIL	Ασφάλεια πηνίου ανάφλεξης
(W)	-	-	Κενό
(X)	30A	P/W	Ασφάλεια παραθύρων δύναμης

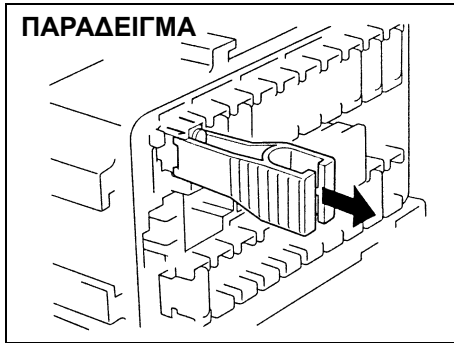

65D045

Η ασφαλειοθήκη βρίσκεται κάτω από το ταμπλό και στην πλευρά του οδηγού. Η ένταση ρεύματος παρουσιάζεται στην κάθε ασφάλεια.

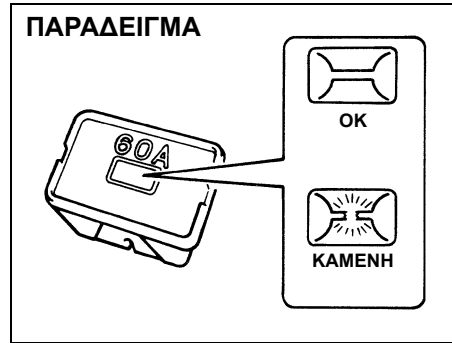

60G111

**⚠ ΠΡΟΕΙΔΟΠΟΙΗΣΗ**

Εάν η κεντρική ή μία κύρια ασφάλεια καεί, θα πρέπει να ελέγξετε το αυτοκίνητό σας σε ένα Επίσημο Συνεργείο SUZUKI. Πάντοτε να χρησιμοποιείτε γνήσια ανταλλακτικά SUZUKI. Ποτέ μην χρησιμοποιείτε υποκατάστατα, όπως ένα κομμάτι σύρμα, ακόμα και για προσωρινή επισκευή, γιατί μπορεί να προκληθεί εκτεταμένη ζημιά ή ακόμη και φωτιά.

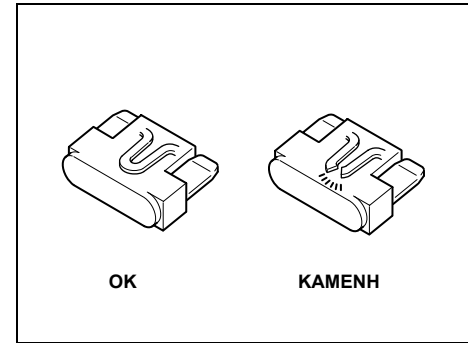

81A283

**⚠ ΠΡΟΕΙΔΟΠΟΙΗΣΗ**

Πάντοτε πρέπει να αντικαθιστάτε μία καμένη ασφάλεια με μία καινούργια ίδιας τιμής. Ποτέ μην χρησιμοποιείτε υποκατάστατα όπως αλουμινοχαρτό ή σύρμα, για να επισκευάσετε μία καμένη ασφάλεια. Εάν αντικαταστήσετε μία καμένη ασφάλεια και η καινούργια καεί πάλι σε σύντομο χρονικό διάστημα σημαίνει ότι υπάρχει σοβαρό ηλεκτρικό πρόβλημα. Αμέσως απευθυνθείτε σε ένα Επίσημο Συνεργείο SUZUKI να ελέγξει το αυτοκίνητό σας.

**ΣΗΜΕΙΩΣΗ:**

Βεβαιωθείτε ότι υπάρχουν πάντα εφεδρικές ασφάλειες στην ασφαλειοθήκη.

### Σκόπηση δέσμης φώτων

Επειδή απαιτείται ιδιαίτερη διαδικασία, σας συμβουλεύουμε να αναθέσετε την ευθυγράμμιση των φώτων μεγάλης σκάλας σε αντιπρόσωπο της SUZUKI.

### Υγρό πλυσίματος προβολέα

Ελέγξτε εάν υπάρχει υγρό καθαρισμού στο δοχείο. Εάν χρειάζεται, συμπληρώστε.

#### ΠΡΟΣΟΧΗ

- Την χειμερινή εποχή, βεβαιωθείτε ότι αφαιρείτε το χιόνι ή τον πάγο από την υποδοχή του ακροφυσίου στον μπροστινό προφυλακτήρα πριν ενεργοποιήσετε το πλυντήριο του προβολέα.
- Για να αποφύγετε ζημιά από την παγωνιά στο ακροφύσιο του πλυντήρα προβολέα, βεβαιωθείτε ότι χρησιμοποιείτε το συγκεκριμένο υγρό πλυσίματος.

### Αντικατάσταση λάμπας

#### ΠΡΟΕΙΔΟΠΟΙΗΣΗ

- Οι λάμπες μόλις σβήσουν μπορεί να είναι αρκετά ζεστές και να κάψουν τα δάκτυλά σας. Αυτό ισχύει ιδιαίτερα για τις λάμπες αλογόνου. Αντικαταστήστε τις λάμπες αφού πρώτα κρυώσουν.
- Οι λάμπες των προβολέων είναι γεμάτες με αέριο αλογόνου υπό πίεση. Μπορούν να σπάσουν και να σας τραυματίσουν, αν χτυπηθούν ή πέσουν κάτω. Θα πρέπει να τις μεταχειρίζεστε με προσοχή.

#### ΠΡΟΣΟΧΗ

Η επικόλληση λίπους που προέρχεται από το δέρμα σας μπορεί να προκαλέσει υπερθέρμανση, και θραύση της λάμπας αλογόνου μόλις αυτή ανάψει. Πάντοτε πρέπει να πιάνετε μια λάμπα με ένα καθαρό πανί.

**ΠΡΟΣΟΧΗ**

Η συχνή αντικατάσταση μιας λάμπας σημαίνει ότι χρειάζεται έλεγχο το ηλεκτρικό σύστημα του αυτοκινήτου σας. Αυτός μπορεί να πραγματοποιηθεί σε ένα Επίσημο Συνεργείο SUZUKI.

**Κεντρικό εσωτερικό φως  
(προαιρετικός εξοπλισμός)**

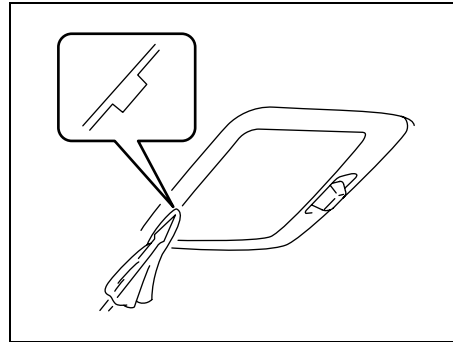

64J159

Τραβήξτε το φακό προς τα κάτω με τη χρήση ενός κατασαβιδιού με επίπεδη λεπίδα που καλύπτεται με μαλακό ύφασμα όπως εικονίζεται. Για να το ξανατοποθετήσετε, απλά σπρώξτε το στην θέση του.

Η λάμπα βγαίνει απλά τραβώντας την προς τα έξω. Όταν αλλάζετε λάμπα βεβαιωθείτε ότι τα ελατήρια επαφής την κρατούν σωστά στην θέση της.

**Πίσω φως εσωτερικού  
(προαιρετικός εξοπλισμός)**

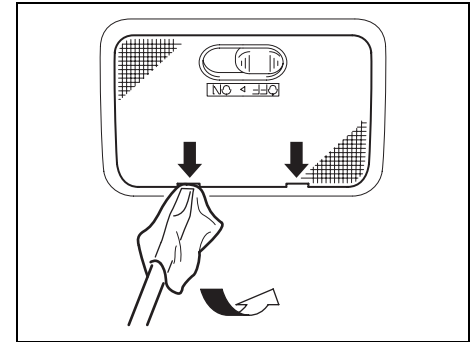

64J160

Τραβήξτε το φακό προς τα κάτω με τη χρήση ενός κατασαβιδιού με επίπεδη λεπίδα που καλύπτεται με μαλακό ύφασμα όπως εικονίζεται. Για να το ξανατοποθετήσετε, απλά σπρώξτε το στην θέση του.

Η λάμπα βγαίνει απλά τραβώντας την προς τα έξω.

## ΕΛΕΓΧΟΣ ΚΑΙ ΣΥΝΤΗΡΗΣΗ

### Φωτιστικό σποτ (προαιρετικός εξοπλισμός)

Τραβήξτε το φακό προς τα κάτω με τη χρήση ενός κατσαβιδιού με επίπεδη λεπίδα που καλύπτεται με μαλακό ύφασμα όπως εικονίζεται.

### Τύπος οροφής (προαιρετικός εξοπλισμός)

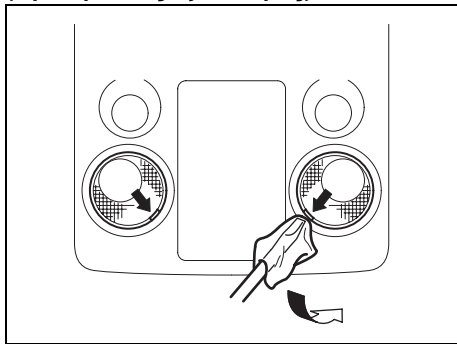

79K061

Αφαιρέστε την λαβή της λάμπας στρέφοντας την αριστερόστροφα. Τραβήξτε την λάμπα.

### Προβολείς

Για το 3 θυρο μοντέλο

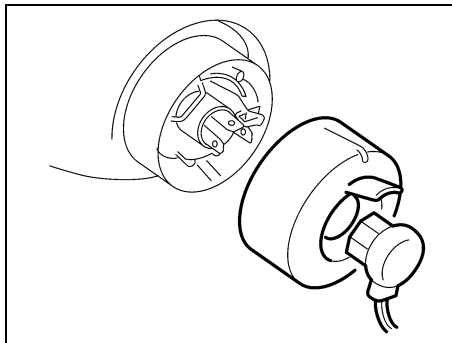

65D149

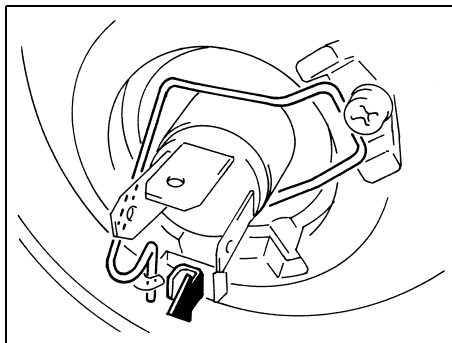

81A092

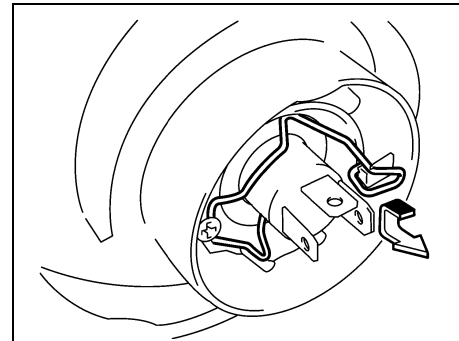

65D150

Ανοίξτε το καπτό. Βγάλτε το φως. Αφαιρέστε το ελαστικό κάλυμμα.

Πιέστε το ελατήριο επαναφοράς μπροστά και απαγγιστρώστε το. Στην συνέχεια αφαιρέστε τη λυχνία. Τοποθετήστε την καινούργια λάμπα ακολουθώντας την αντίστροφη διαδικασία.



Για το 5 θυρο μοντέλο

**Χαμηλή δέσμη**

- Προβολέας αλόγου

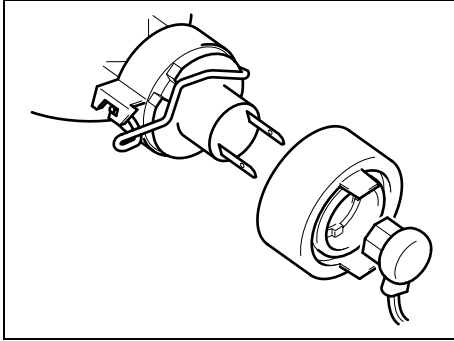

79K089

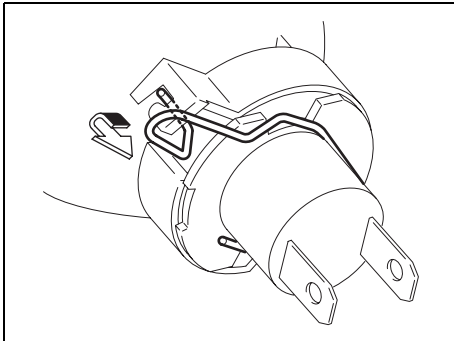

66J108

Ανοίξτε το καπό. Βγάλτε το φις. Αφαιρέστε το ελαστικό κάλυμμα.

Πιέστε το ελατήριο επαναφοράς μπροστά και απαγγιστρώστε το. Στην συνέχεια αφαιρέστε τη λυχνία. Τοποθετήστε την καινούργια λάμπα ακολουθώντας την αντίστροφη διαδικασία.

- Προβολέας αποφόρτισης  
Δεδομένου ότι ειδικές διαδικασίες απαιτούνται, συστήνουμε να φέρετε το όχημά σας στον αντιπρόσωπό σας SUZUKI για την αντικατάσταση λαμπτήρων.

**Υψηλή δέσμη**

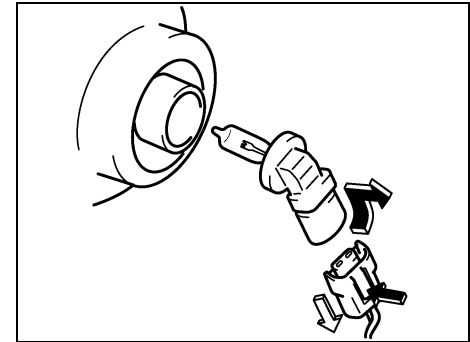

78F072

Ανοίξτε το καπό. Αποσυνδέστε το συζευκτήρα ενώ ωθείτε την απελευθέρωση κλειδαριάς. Γυρίστε την υποδοχή λαμπτήρα αντίθετα προς τους δείκτες του ρολογιού για να την αφαιρέσετε.

### Εμπρός φώτα ομίχλης

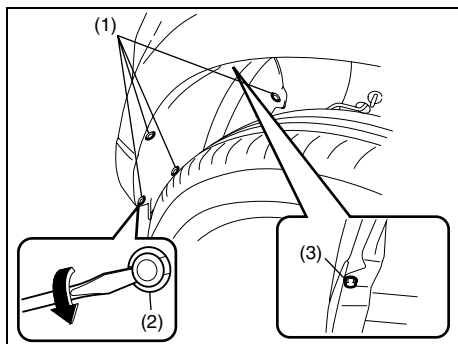

79K090

- 1) εισάγετε ένα κατσαβίδι με επίπεδη λεπίδα στην τρύπα (2) και αφαιρέστε τους συνδετήρες (1) στρίβοντας το κατσαβίδι όπως φαίνεται στην εικόνα.
- 2) Αφαιρέστε το μπουλόνι (3) με ένα κατσαβίδι με τη μύτη-Phillips.

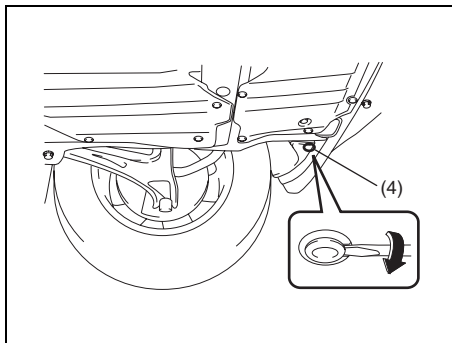

65J357

- 3) Αφαιρέστε το κλιπ (4) με τον ίδιο τρόπο, όπως στον αριθμό 1).

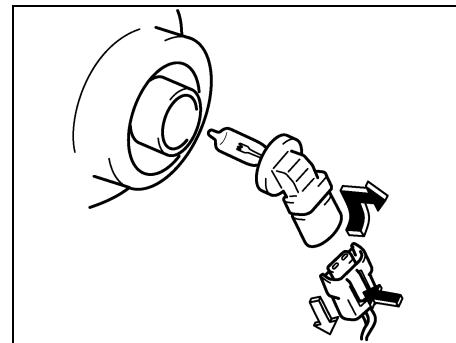

78F072

- 4) Ανοίξτε το κάλυμμα του φερού. Αποσυνδέστε τον σύνδεσμο με ώθηση της απελευθέρωσης κλειδώματος. Γυρίστε τη βάση λαμπτήρα αριστερόστροφα και αφαιρέστε την.

## Άλλες λάμπες

### Βάση λάμπας

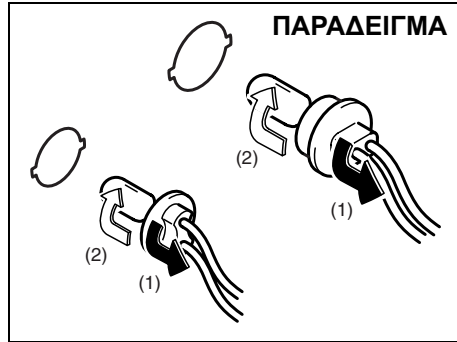

- (1) Αφαίρεση
- (2) Τοποθέτηση

Για να αφαιρέσετε την βάση μιας λάμπας από την θήκη της, γυρίστε την αριστερόστροφα και τραβήξτε τη έξω. Για να την τοποθετήσετε πιέστε την προς τα μέσα και γυρίστε την δεξιόστροφα.

## Λάμπα

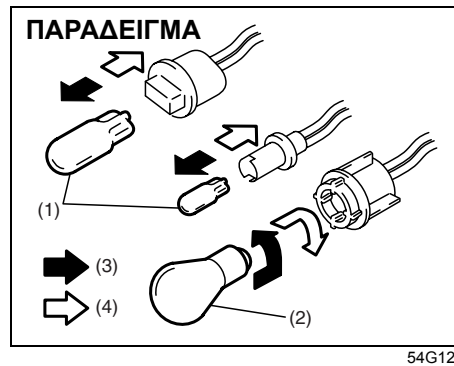

- (3) Αφαίρεση
- (4) Τοποθέτηση

Υπάρχουν δύο τύποι λάμπας “οβάλ” (1) και “στρογγυλές” (2).

Για να αφαιρέσετε και να τοποθετήσετε μία οβάλ λάμπα (1), απλά τραβήξτε την προς τα έξω ή σπρώξτε την προς τα μέσα αντίστοιχα.

Για να αφαιρέσετε μια στρογγυλού τύπου λάμπα (2) από την βάση της, πιέστε την λάμπα προς τα μέσα και γυρίστε την αριστερόστροφα. Για να την τοποθετήσετε πιέστε την προς τα μέσα και γυρίστε την δεξιόστροφα.

Ακολουθεί η περιγραφή του τρόπου πρόσβασης σε μεμονωμένες λάμπες.

## Φώτα στάσεως

### Εμπρός φλας

#### Για το 3 θυρο μοντέλο

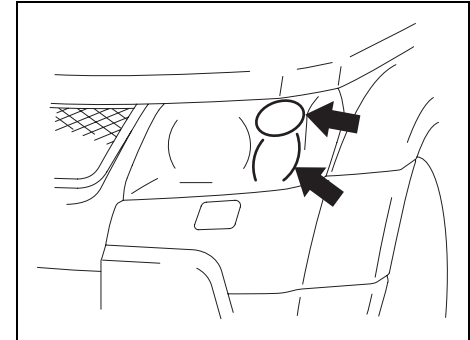

#### Για το 5 θυρο μοντέλο

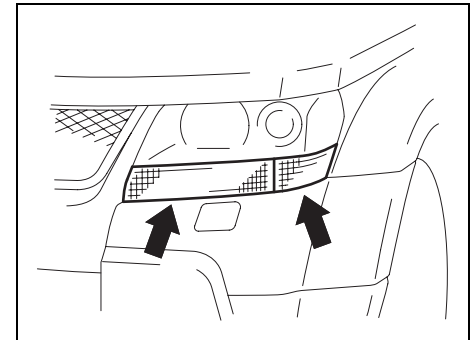

Για να αντικαταστήσετε την λάμπα των φώτων σήματος στάσεως/στροφής,

## ΕΛΕΓΧΟΣ ΚΑΙ ΣΥΝΤΗΡΗΣΗ

ακολουθήστε τη διαδικασία για την αντικατάσταση της λάμπας του “Εμπρός φώτα ομίχλης”.

### Πίσω πολλαπλό φως

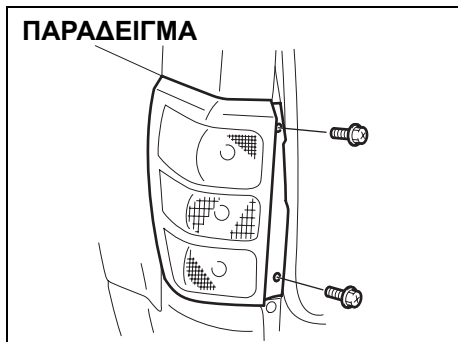

### Πλευρική λυχνία φλας

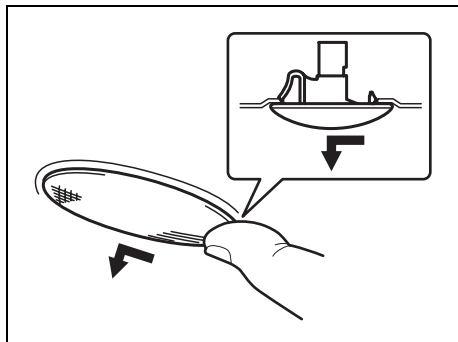

Δεδομένου ότι ο λαμπτήρας είναι ενσωματωμένου τύπου, η συναρμολόγηση του λαμπτήρα, πρέπει να αντικατασταθεί. Αφαιρέστε το περίβλημα φωτισμού ολισθαίνοντας το περίβλημα προς τα αριστερά με το δάχτυλό σας.

### Φώτα πινακίδας αριθμού κυκλοφορίας

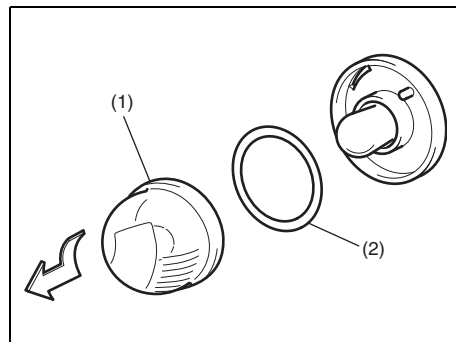

Γυρίστε το κάλυμμα (1) αριστερόστροφα για να το αφαιρέσετε.

#### ΣΗΜΕΙΩΣΗ:

Κατά την επανατοποθέτηση, βάλτε τη φλάντζα (2) μεταξύ του καλύμματος και της βάσης της λυχνίας.

### Φως φωτισμού πόρτας (για το 5 θυρο μοντέλο)

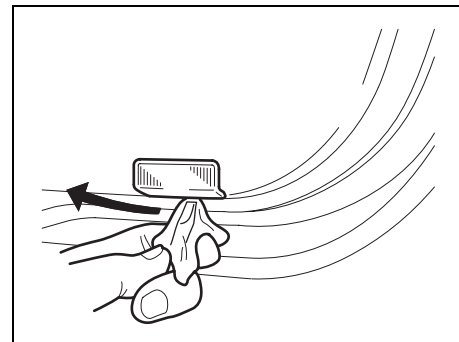

### Φως χώρου αποσκευών

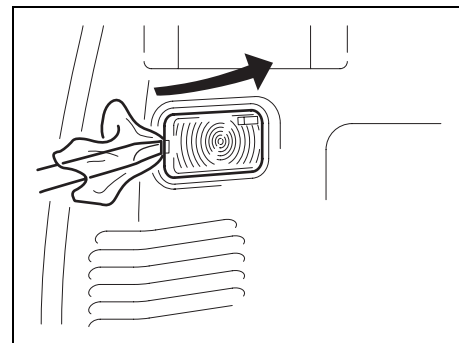

**Φώτα φρένων στο πίσω παράθυρο  
(προαιρετικός εξοπλισμός)**

Τα ακόλουθα είναι η γενική διαδικασία αντικατάστασης λαμπτήρων του στο φως του stop υψηλής-θέσης.

Επειδή απαιτούνται ιδιαίτερες διαδικασίες, συστήνουμε να πάτε το όχημά σας στον εμπορικό σας αντιπρόσωπο της SUZUKI για τους λαμπτήρες του στο φως του stop υψηλής-θέσης.

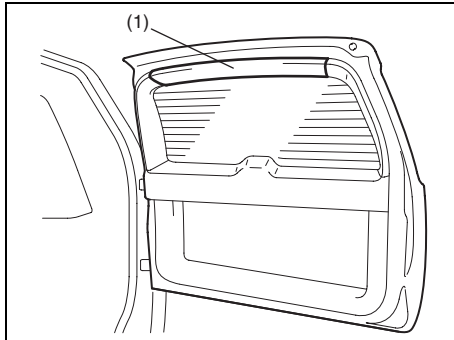

64J181

Για να αφαιρέσετε το περίβλημα του υψηλά τοποθετημένου φωτισμού στάσης ακολουθήστε την ακόλουθη διαδικασία:

- 1) Ανοίξτε την πίσω πόρτα, και αφαιρέστε το διακοσμητικό (1) όπως φαίνεται στην εικόνα.

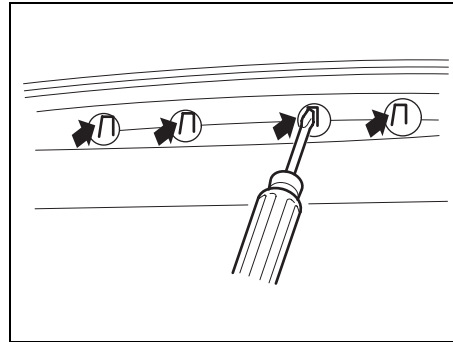

64J182

- 2) Απελευθερώστε τα νύχια του περιβλήματος φωτισμού από το επίπεδο κεφάλι κ.λπ.... μέσω των θυρίδων συντήρησης όπως φαίνεται στην εικόνα.

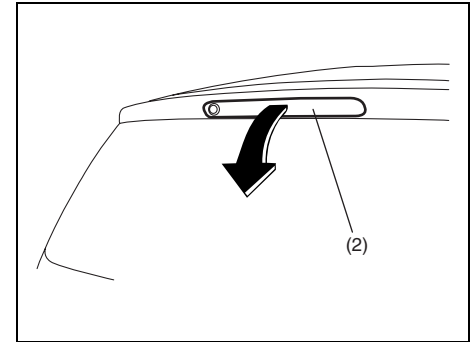

64J183

- 3) Κλείστε την οπίσθια πόρτα. Αφαιρέστε το περίβλημα του υψηλά τοποθετημένου φωτισμού στάσης (2) από την οπίσθια πόρτα.

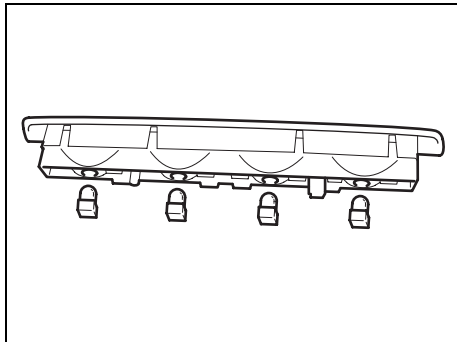

64J184

4) Αφαιρέστε κάθε λαμπτήρα.

5) Αντικαταστήστε τους λαμπτήρες.

Για να εγκαταστήσετε μια υψηλό-τοποθετημένη ελαφριά περίβλημα στάσεων κατά αντίστροφη σειρά της αφαίρεσης.

### Μάκτρα υαλοκαθαριστήρων

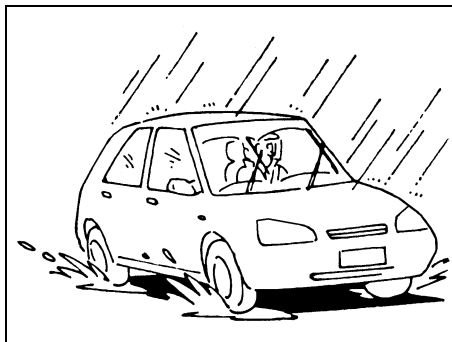

54G129

Εάν τα μάκτρα των υαλοκαθαριστήρων φθαρούν ή δημιουργούν θόρυβο όταν λειτουργούν, πρέπει να αντικατασταθούν.

Για να τοποθετήσετε καινούργια μάκτρα υαλοκαθαριστήρων ακολουθήστε τις παρακάτω οδηγίες.

#### ΠΡΟΣΟΧΗ

Για την αποφυγή ζημιών ή χαρακιών στο παρμπρίζ, όταν αντικαθιστάτε τα μάκτρα μην αφήνετε τους βραχιόνες των υαλοκαθαριστήρων να ακουμπήσουν στο παρμπρίζ.

#### ΣΗΜΕΙΩΣΗ:

Μερικά μάκτρα υαλοκαθαριστήρων μπορεί να διαφέρουν από αυτά που περιγράφονται στο εγχειρίδιο αυτό. Αυτό

εξαρτάται από τις προδιαγραφές του αυτοκινήτου. Εάν συμβαίνει αυτό, συμβουλευθείτε ένα Επίσημο Συνεργείο SUZUKI.

Για τους υαλοκαθαριστήρες ανεμοθώρακα:

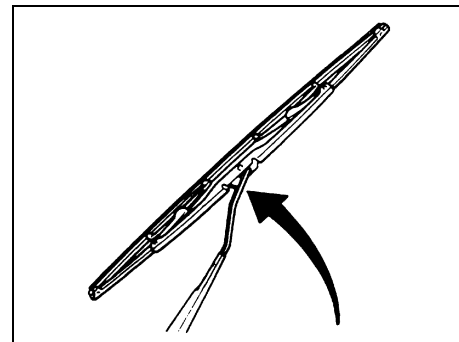

70G119

1) Κρατήστε τον βραχίονα του υαλοκαθαριστήρα μακριά από το παράθυρο.

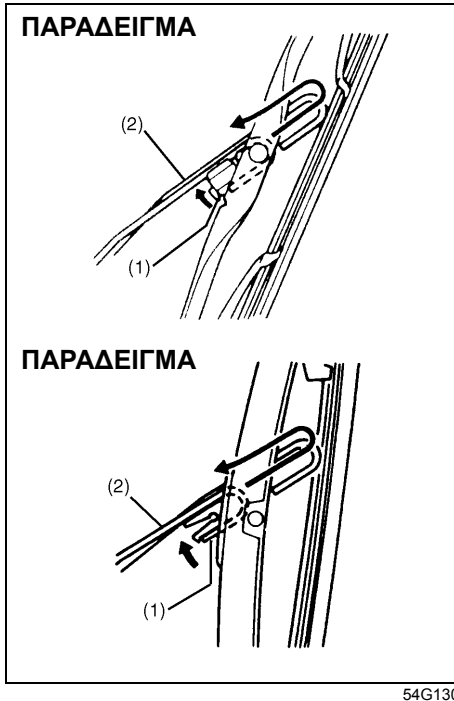

- 2) Πιέστε την ασφάλεια (1) προς τον βραχίονα (2) και αφαιρέστε την βάση του μάκτρού όπως φαίνεται στο σχέδιο.
- 3) Απασφαλίστε το άκρο του μάκτρού και σύρετε το προς τα έξω όπως φαίνεται στο σχέδιο.

**Τύπος Α (Αφαίρεση)**

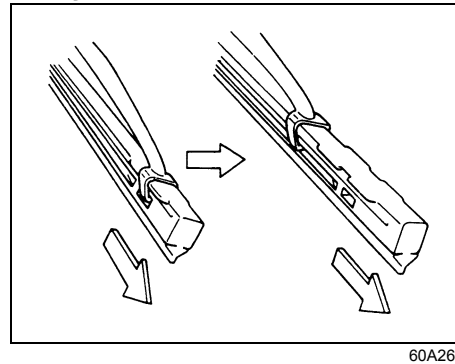

**Τύπος Α (Τοποθέτηση)**

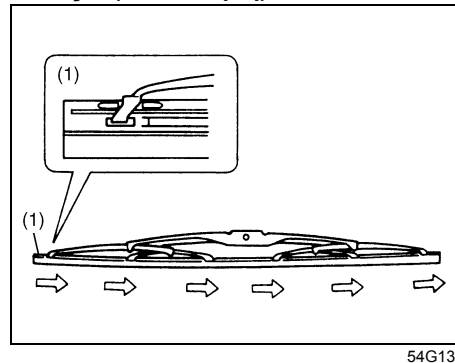

(1) Ασφαλιζόμενο άκρο

**Τύπος Β (Αφαίρεση)**

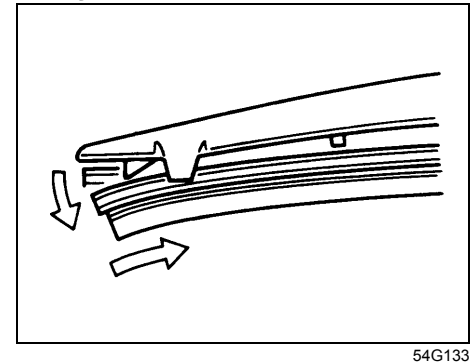

**Τύπος Β (Τοποθέτηση)**

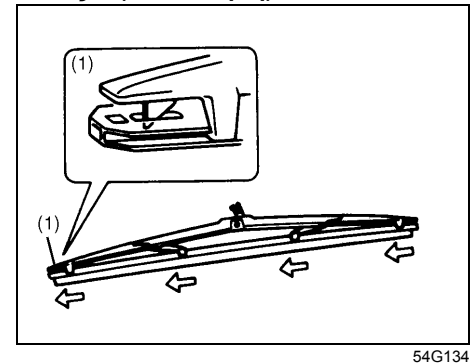

(1) Ασφαλιζόμενο άκρο

## Τύπος C

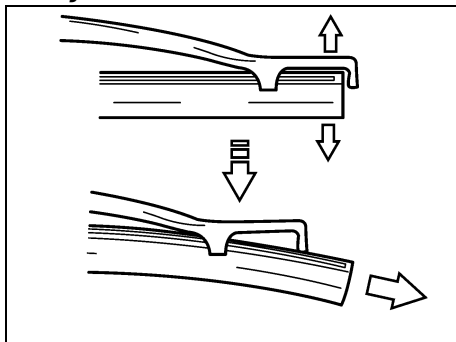

65D151

### ΣΗΜΕΙΩΣΗ:

Για τον τύπο C, μην πιέσετε το άκρο του βραχίονα περισσότερο από όσο χρειάζεται. Διαφορετικά αυτός μπορεί να σπάσει.

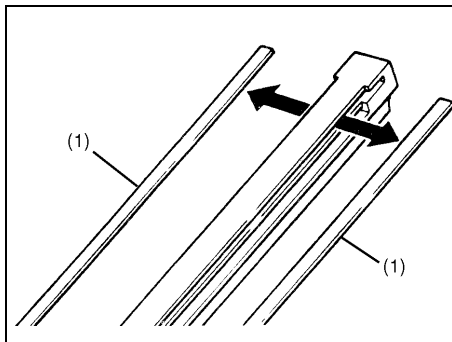

54G135

### (1) Ασφάλειες συγκράτησης

- 4) Εάν το καινούργιο μάκτρο δεν έχει τις δύο μεταλλικές ασφάλειες συγκράτησης, χρησιμοποιήστε αυτές του παλιού.
- 5) Τοποθετήστε το καινούργιο μάκτρο ακολουθώντας την αντίστροφη διαδικασία από εκείνη της αφαίρεσης, τοποθετώντας την άκρη - ασφάλεια προς τον βραχίονα του υαλοκαθαριστήρα (εκτός από τον τύπο C).  
Βεβαιωθείτε ότι το μάκτρο συγκρατείται σε όλα τα σημεία. Ασφαλίστε το άκρο του.
- 6) Επανατοποθετήστε τη βάση του μάκτρο στον βραχίονα του υαλοκαθαριστήρα, και βεβαιωθείτε ότι ασφαλίσε σωστά.

## Για οπίσθιους υαλοκαθαριστήρες:

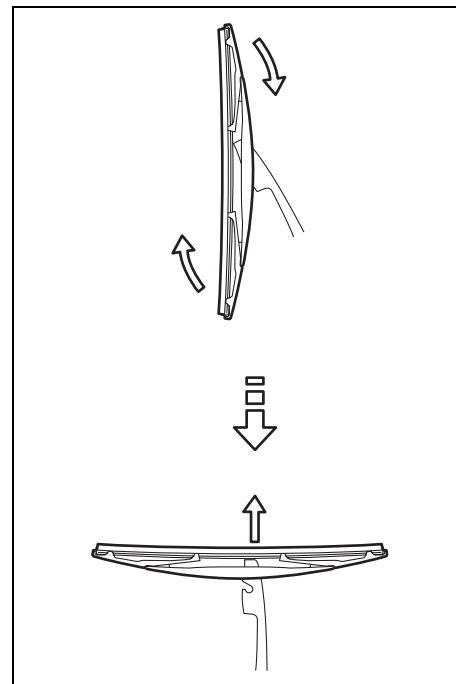

80G146

- 1) Κρατήστε τον βραχίονα του υαλοκαθαριστήρα μακριά από το παράθυρο.
- 2) Αφαιρέστε το πλαίσιο υαλοκαθαριστήρα από το βραχίονα όπως εμφανίζεται.



3) Γλιστρήστε τη λεπίδα έξω όπως εμφανίζεται.

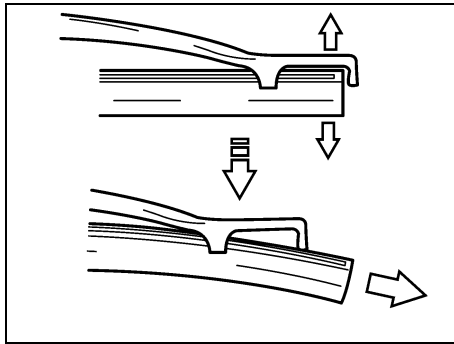

65D151

**ΣΗΜΕΙΩΣΗ:**

Μην πιέσετε το άκρο του βραχίονα περισσότερο από όσο χρειάζεται. Διαφορετικά αυτός μπορεί να σπάσει.

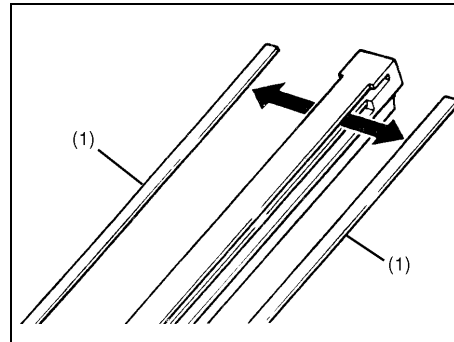

54G135

(1) Ασφάλειες συγκράτησης

- 4) Εάν το καινούργιο μάκτρο δεν έχει τις δύο μεταλλικές ασφάλειες συγκράτησης, χρησιμοποιήστε αυτές του παλιού.
- 5) Εγκαταστήστε τη νέα λεπίδα κατά αντίστροφη σειρά από την αφαίρεση. Βεβαιωθείτε ότι το μάκτρο συγκρατείται σε όλα τα σημεία.
- 6) Επανατοποθετήστε το πλαίσιο υαλοκαθαριστήρα στο βραχίονα κατά την αντίστροφη σειρά από την αφαίρεση.

**Υγρό καθαρισμού παρμπρίζ**

Εμπρός και πίσω  
(προαιρετικός εξοπλισμός)

**ΠΑΡΑΔΕΙΓΜΑ**

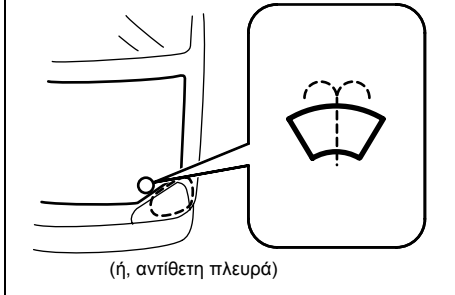

66J008

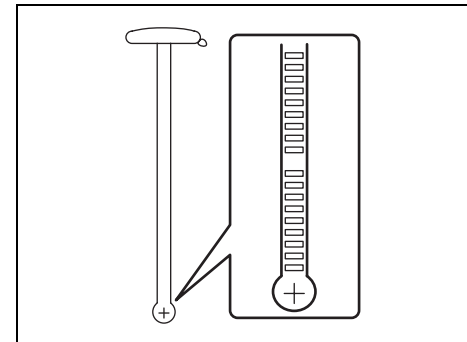

66J116

Ελέγξτε ότι υπάρχει πλυστικό υγρό στο δοχείο εξετάζοντας τον μετρητή που

βρίσκεται στο καπάκι του δοχείου. Εάν η στάθμη ρευστού είναι σχεδόν άδεια, ξαναγεμίστε.

Χρησιμοποιείτε υγρό καθαρισμού καλής ποιότητας διαλυμένο σε νερό.

### ΠΡΟΕΙΔΟΠΟΙΗΣΗ

Μην χρησιμοποιείτε αντιψυκτικό υγρό στο δοχείο υγρών καθαρισμού παρμπρίζ. Αυτό μπορεί να μειώσει σημαντικά την ορατότητα όταν ψεκαστεί, και να προκαλέσει ζημιά στο χρώμα του αυτοκινήτου.

### ΠΡΟΣΟΧΗ

Εάν λειτουργήσετε το μοτέρ του συστήματος καθαρισμού παρμπρίζ χωρίς υγρά στο δοχείο του, μπορεί να προκληθεί ζημιά στο μοτέρ.

## Σύστημα κλιματισμού

Εάν δεν χρησιμοποιήσετε το κλιματισμό για μεγάλο χρονικό διάστημα, όπως κατά την διάρκεια του χειμώνα, μπορεί να μην αποδώσει την μέγιστη του απόδοση όταν τον ξαναχρησιμοποιήσετε. Για να διατηρηθεί η ιδανική απόδοση και διάρκεια ζωής του κλιματιστικού πρέπει αυτό να λειτουργεί σε τακτικά χρονικά διαστήματα. Λειτουργήστε τον κλιματισμό τουλάχιστον μια φορά τον μήνα και για ένα λεπτό με τον κινητήρα στο ρελαντί. Αυτό κυκλοφορεί το αντιψυκτικό και το λάδι και βοηθά στην προστασία των εσωτερικών εξαρτημάτων.

## ΣΕ ΠΕΡΙΠΤΩΣΗ ΑΝΑΓΚΗΣ

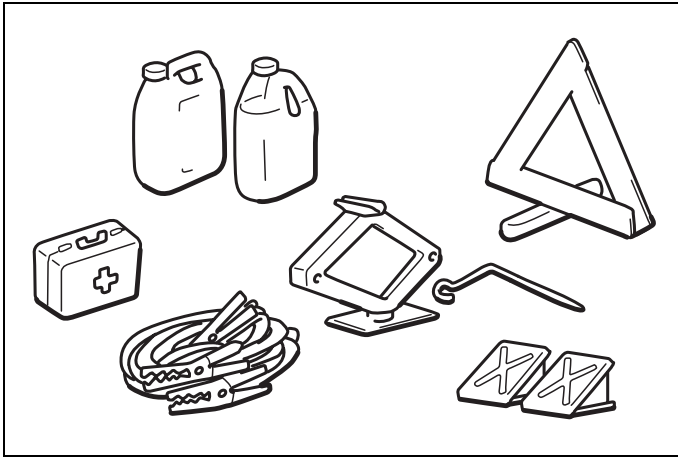

60G411

Εργαλεία αλλαγής τροχού .....	8-1
Παξιμάδι ασφάλισης ρεζέρβας (προαιρετικός εξοπλισμός) .....	8-1
Οδηγίες χρήσης του γρύλου .....	8-2
Αντικατάσταση τροχού .....	8-3
Εξάρτηση επισκευής κλαταρισμένου ελαστικού (προαιρετικός εξοπλισμός) .....	8-8
Οδηγίες εκκίνησης με εξωτερική μπαταρία .....	8-12
Ρυμούλκηση .....	8-13
Αντιμετώπιση έκτακτων αναγκών .....	8-16

### Εργαλεία αλλαγής τροχού

Για το 3 θυρο μοντέλο

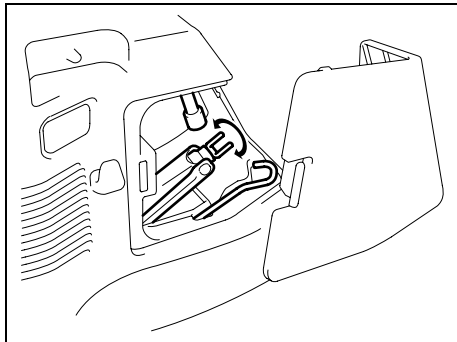

64J125

Για το 5 θυρο μοντέλο

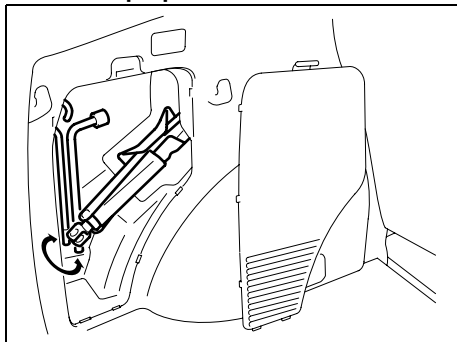

64J124

Ο γρύλος, και το υποστήριγμα τροχού λαβή γρύλου βρίσκονται στην πίσω αριστερή γωνία του χώρου αποσκευών. Αφαιρέστε το κάλυμα για να έχετε πρόσβαση στα εργαλεία. Για το μοντέλο πόρτα 3, διπλώστε τη ράχη καθίσματος προς τα εμπρός προτού αφαιρέσετε το κάλυμα.

Για να βγάλετε τον γρύλο, γυρίστε αριστερόστροφα τον άξονά του και τραβήξτε τον έξω από την θέση του. Για να τον αποθηκεύσετε, βάλτε τον στη θέση του και γυρίστε τον άξονα του δεξιόστροφα μέχρι να στερεωθεί σωστά στην θέση του.

#### ⚠ ΠΡΟΕΙΔΟΠΟΙΗΣΗ

Τα εργαλεία αλλαγής τροχών πρέπει να χρησιμοποιούνται μόνο για την αλλαγή τροχών. Είναι σημαντικό να διαβάσετε τις οδηγίες ανύψωσης σε αυτό το τμήμα πριν προσπαθείτε να χρησιμοποιήσετε τον γρύλο.

#### ⚠ ΠΡΟΕΙΔΟΠΟΙΗΣΗ

Μέ το πέρας της χρήσης εργαλείων αλλαγής τροχού, βεβαιωθείτε να τα ασφαλίσετε στην κανονική τους θέση, σε περίπτωση ατυχήματος μπορεί να εκσφεντονιστούν, και να προκαλέσουν τραυματισμό.

### Παξιμάδι ασφάλισης ρεζέρβας (προαιρετικός εξοπλισμός)

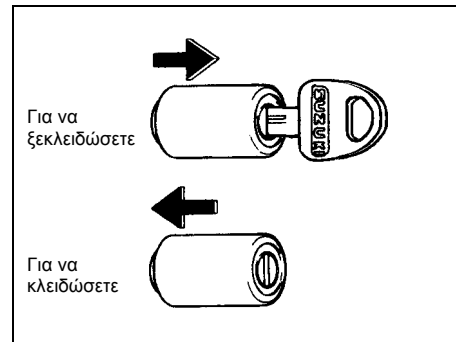

64J172

Ενα παξιμάδι με κλειδαριά χρησιμοποιείται για την ρεζέρβα. Για να ξεκλειδώσετε το περικόχλιο του εφεδρικού ελαστικού, εισάγετε το κλειδί ανάφλεξης στο μηχανισμό ασφάλισης όσο το κλειδί πάει και αφαιρέστε την ασφάλεια με το κλειδί μέσα. Για να ασφαλίσετε το παξιμάδι της ρεζέρβας, τοποθετήστε την κλειδαριά στο παξιμάδι και πιέστε την προς τα μέσα.

## Οδηγίες χρήσης του γρύλου

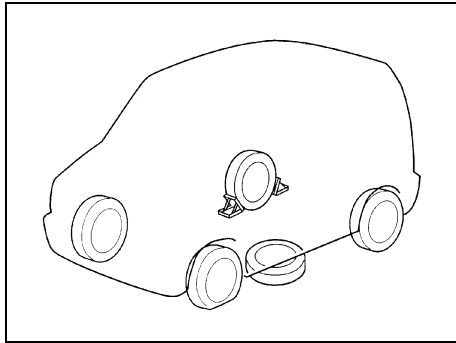

75F062

- 1) Σταθμεύστε το αυτοκίνητο σε επίπεδο και σκληρό έδαφος.
- 2) Ενεργοποιήστε το χειρόφρενο και μετακινήστε τον μοχλό ταχυτήτων στην θέση "P" εάν το αυτοκίνητό σας έχει αυτόματο κιβώτιο ταχυτήτων ή στην "R" (όπισθεν) εάν έχει μηχανικό κιβώτιο.
- 3) Ανάψτε τα φλας ανάγκης (alarm) εάν το αυτοκίνητο βρίσκεται σε δρόμο κυκλοφορίας.
- 4) Κοντράρετε διαγώνια και αντίθετα τον μπροστινό και πίσω τροχό από τον τροχό που έχετε σηκώσει.
- 5) Τοποθετήστε τον εφεδρικό τροχό κοντά στον τροχό που ανυψώνεται όπως φαίνεται στην εικόνα σε περίπτωση που ο γρύλος γλιστρήσει.

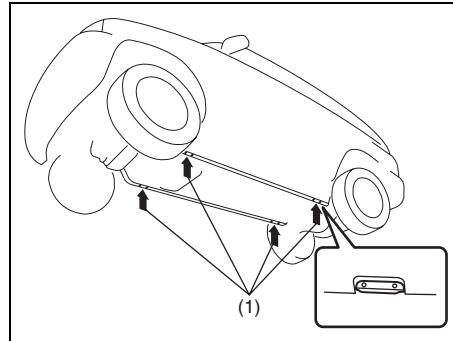

64J194

(1) Σημείο γρύλου

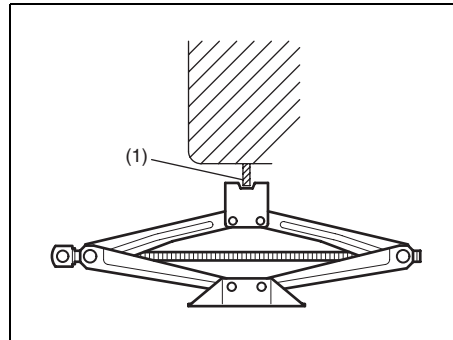

79K058

(1) Σημείο γρύλου

- 6) Τοποθετήστε τον γρύλο όπως φαίνεται στην εικόνα και ανυψώστε τον γρύλο

στρέφοντας τον κεφαλή του γρύλου έτσι ώστε η εγκοπή του να ταιριάζει στο σημείο ανύψωσης κάτω από το πλαίσιο του οχήματος.

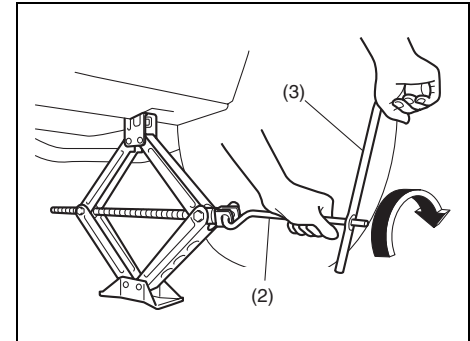

79K059

- (2) Λαβή γρύλου
- (3) Σφικτήρας τροχού

- 7) Συνεχίστε την ανύψωση του γρύλου αργά και ομαλά, μέχρις το ελαστικό να μην ακουμπά στο έδαφος. Μην ανυψώνετε το αυτοκίνητο περισσότερο από όσο χρειάζεται.

### ⚠ ΠΡΟΕΙΔΟΠΟΙΗΣΗ

- Χρησιμοποιήστε τον γρύλο μόνο για την αντικατάσταση τροχού.
- Ποτέ μην ανυψώνετε το αυτοκίνητο σε επικλινές έδαφος.
- Ποτέ μην ανυψώνετε το όχημα με τον γρύλο τοποθετημένο σε σημείο άλλο από το προσδιορισμένο σημείο ανύψωσης κοντά στον τροχό για αλλαγή
- Βεβαιωθείτε ότι ο γρύλος έχει ανασηκωθεί τουλάχιστον 51 χιλ. (2 ίν.) προτού έρθει σε επαφή με την φλάντζα. Η χρησιμοποίηση του γρύλου όταν το ύψος του είναι λιγότερο των 51 χιλ. (2 ίν.) - που είναι πλήρως διπλωμένος - μπορεί να προκαλέσει ζημιά σε αυτόν.
- Ποτέ μην ξαπλώνετε κάτω από το αυτοκίνητο όταν αυτό είναι ανυψωμένο με τον γρύλο.
- Ποτέ μην λειτουργείτε τον κινητήρα όταν το αυτοκίνητο είναι ανυψωμένο με τον γρύλο, και μην επιτρέπεται σε επιβάτες να παραμένουν μέσα σε αυτό.

## Αντικατάσταση τροχού

Για να αλλάξετε έναν τροχό, ακολουθήστε την παρακάτω διαδικασία:

### Για να αφαιρέσετε τον εφεδρικό τροχό (προαιρετικός εξοπλισμός):

- 1) Αφαιρέστε το γρύλο και τα εργαλεία από το όχημα.

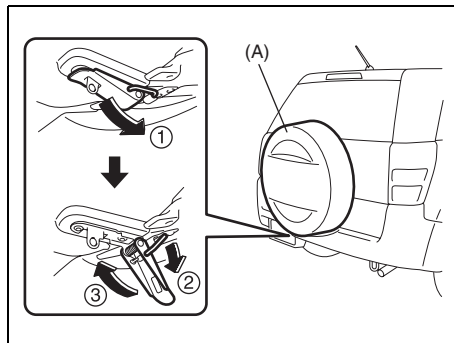

78K150

- 2) Απελευθερώστε το κλειδωμα στο κάτω μέρος της πλήρης κάλυψης του εφεδρικού τροχού (A) όπως φαίνεται στην εικόνα.

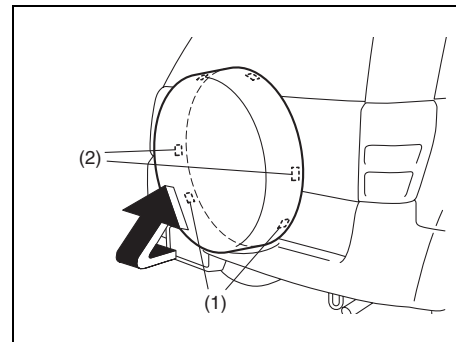

78K151

- 3) Απαγκιστρώστε τις κάτω δαγκάνες (1) και τις μεσαίες δαγκάνες (2) μία-μία.

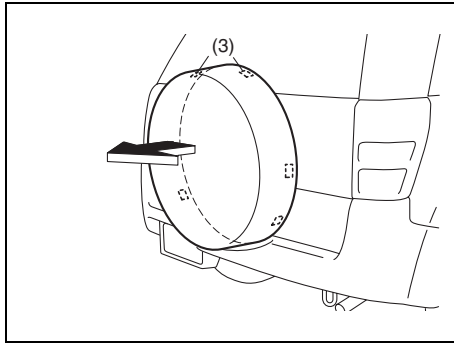

78K152

- 4) Απαγκιστρώστε τις πάνω δαγκάνες (3), και αφαιρέστε την πλήρη κάλυψη του τροχού.

**ΣΗΜΕΙΩΣΗ:**

Αφαιρέστε την πλήρη κάλυψη του τροχού από το κάτω μέρος στο πάνω μέρος. Σε διαφορετική περίπτωση, οι δαγκάνες μπορούν να σπάσουν.

(Τύπου Μισής κάλυψης)

**ΠΑΡΑΔΕΙΓΜΑ**

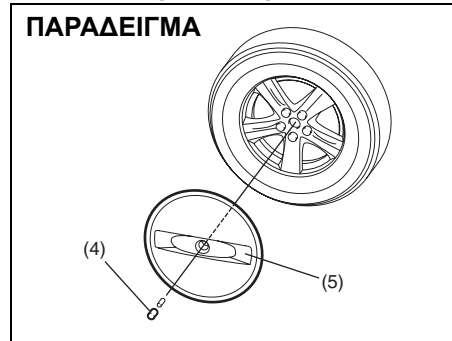

78K060

**ΣΗΜΕΙΩΣΗ:**

Εάν το όχημά σας είναι εξοπλισμένο με τη μισή κάλυψη, αφαιρέστε το κεντρικό μπουλόνι (4), μετά αφαιρέστε την εξωτερική κάλυψη (5) της εφεδρικής μισής κάλυψης τροχού.

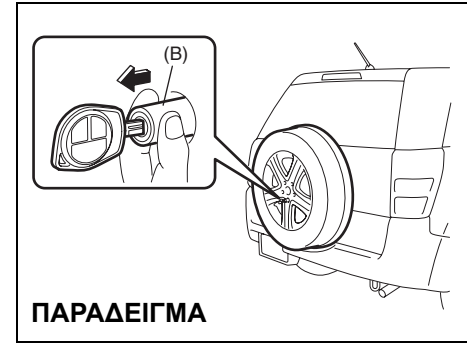

**ΠΑΡΑΔΕΙΓΜΑ**

78K153

- 5) Βγάλτε το κάλυμα ασφάλειας (B) που προσαρμόζεται στο περικόχλιοασφάλισης του εφεδρικού τροχού ενώ παρεμβάλλετε το κλειδί εντελώσστη κλειδαρότρυπα του καλύματος ασφάλειας (B).
- 6) Αφαιρέστε το περικόχλιο ασφάλισης και τους παράκλυτους του εφεδρικού τροχού, κατόπιν αφαιρέστε τον εφεδρικό τροχό και με τα δύο χέρια.

## ΣΕ ΠΕΡΙΠΤΩΣΗ ΑΝΑΓΚΗΣ

### Για αλλαγή του τροχού:

- 1) Ξεσφίξτε, αλλά μην αφαιρέσετε τα μπουλόνια από τον τροχό.
- 2) Ανύψωση του οχήματος. (ακολουθήστε τις οδηγίες ανύψωσης σε αυτό το τμήμα)
- 3) Αφαιρέστε τα μπουλόνια και τον τροχό.
- 4) Πριν εγκαταστήσετε το νέο τροχό, καθαρίστε οποιοδήποτε λάσπη ή ρύπο από την επιφάνεια του τροχού και του "αφαλού" με ένα καθαρό ύφασμα. Καθαρίστε τον "αφαλό" προσεκτικά: ίσως να είναι καυτός από την οδήγηση.
- 5) Τοποθετήστε τον καινούργιο τροχό και τα μπουλόνια με την κωνική τους πλευρά προς τον τροχό. Σφίξτε κάθε μπουλόνι πρώτα με το χέρι μέχρις ότου ο τροχός καθίσει σωστά στην πλήμνη.

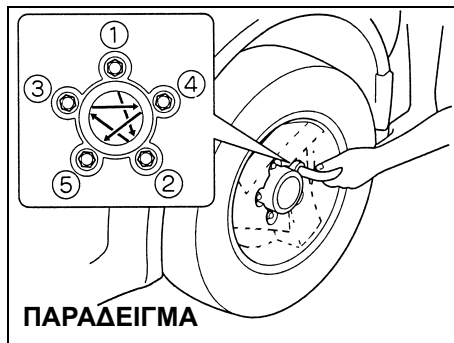

81A057

**Ροπή σύσφιξης μπουλονιών τροχού  
100 Nm (10,0 kg-m, 72,3 lb-ft)**

- 6) Χαμηλώστε τον γρύλο και σφίξτε πλήρως τα παξιμάδια σε ένα σταυρωτό τρόπο με ένα γαλλικό κλειδί όπως φαίνεται στην εικόνα.

### **▲ ΠΡΟΕΙΔΟΠΟΙΗΣΗ**

Χρησιμοποιήστε γνήσια παξιμάδια τροχού και τους σφίξτε τα στη καθορισμένη ροπή το συντομότερο δυνατόν μετά από την αλλαγή τροχών. Ακατάλληλα παξιμάδια τροχού ή εσφαλμένα σφιγγόμενα παξιμάδια τροχού μπορούν να χαλαρωθούν ή να πέσουν, και το οποίο μπορεί να προκαλέσει ατύχημα. Εάν δεν έχετε ένα γαλλικό κλειδί ροπής, ελέγξτε τη ροπή παξιμάδια τροχού σε έναν εξουσιοδοτημένο εμπορικό αντιπρόσωπο της SUZUKI.



Για εγκατάσταση τροχού:

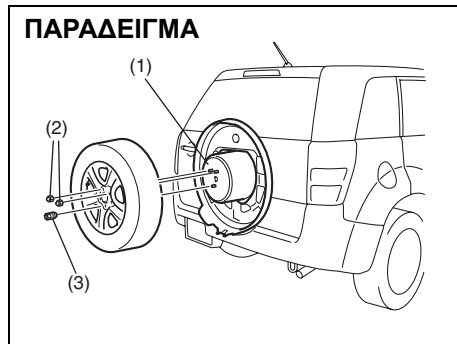

- 1) Εγκαταστήστε τον τροχό με και τα δύο σας χέρια στον μεταφορέα του εφεδρικού τροχού (1) όπως φαίνεται στην εικόνα. Μετά σφίγγετε τα παξιμάδια του τροχού (2) και το παξιμάδι του εφεδρικού τροχού (3).

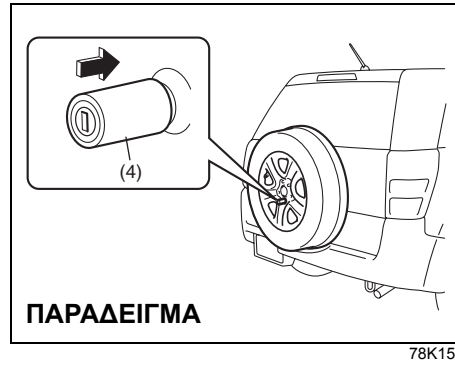

- 2) Βάλτε το κλείδωμα παξιμαδιού του εφεδρικού τροχού (4) στο παξιμάδι εφεδρικού του τροχού και πιέστε το κλείδωμα μέσα.
- 3) Εγκαταστήστε την κάλυψη τροχού με την αντίστροφη σειρά για αφαίρεση.

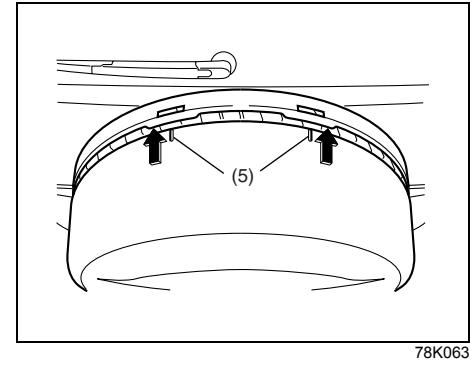

**ΣΗΜΕΙΩΣΗ:**

Όταν εγκαταστήσετε την πλήρη κάλυψη εφεδρικού τροχού, σιγουρευτείτε ότι η θέση των ανώτερων δαγκανών βρίσκονται στη εξωτερική πλευρά (5) και οι τρύπες, και μετά στερεώστε τις πρώτα.

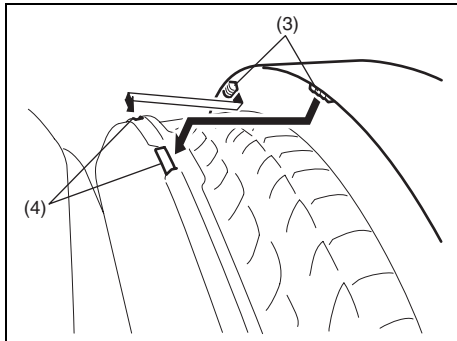

64J196

### ΠΡΟΣΟΧΗ

Για να αποφύγετε την αφαίρεση του καλύματος εφεδρικού τροχού κατά την οδήγηση, βεβαιωθείτε ότι εγκαταθιστάτε τα νύχια (3) του εξωτερικού καλύματος του εφεδρικού τροχού σε κάθε τρύπα (4) του εσωτερικού καλύματος του εφεδρικού τροχού.

### ΠΑΡΑΔΕΙΓΜΑ

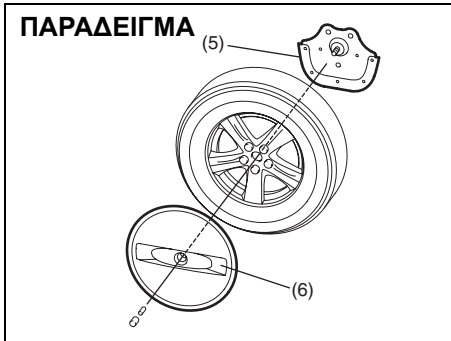

64J214

### ΣΗΜΕΙΩΣΗ:

Όταν εγκαθιστάτε ένα τροχό με ελαστικό 215/70R16 ως εφεδρικό τροχό, να βεβαιωθείτε ότι χρησιμοποιείτε το υποστήριγμα (5) χωρίς την εσωτερική κάλυψη και την εξωτερική κάλυψη (6) της μισής κάλυψης εφεδρικού τροχού.

### ▲ ΠΡΟΕΙΔΟΠΟΙΗΣΗ

Όχημα που εξοπλίζεται με τα ελαστικά 225/65R17 έχει ένα εφεδρικό τροχό και ελαστικό που είναι διαφορετικού μεγέθους από τους τροχούς και τα ελαστικά στο όχημα. Ο προσωρινός τροχός και το ελαστικό σε αυτά τα οχήματα προορίζονται για την προσωρινή χρήση έκτακτης ανάγκης μόνο. Ο τροχός είναι χρωματισμένος κίτρινος για να σας υπενθυμίσει ότι ο τροχός και το ελαστικό είναι για προσωρινή χρήση μόνο. Η συνεχής χρήση αυτού του εφεδρικού τροχού μπορεί να προκαλέσει αβάρια ελαστικών και την απώλεια ελέγχου. Πάντα τηρήστε αυτές τις προφυλάξεις όταν χρησιμοποιείτε αυτά τα ανταλλακτικά:

- Έχετε επίγνωση ότι το όχημά σας θα συμπεριφέρεται διαφορετικά με αυτό το προσωρινό ανταλλακτικό.
- Μην υπερβαίνετε τα 80 χλμ/ώρα (50 μίλια/ώρα).
- Αντικαταστήστε τον εφεδρικό τροχό με τυποποιημένο τροχό και ελαστικό το συντομότερο δυνατόν.
- Μην οδηγείτε το όχημά σας σε "4H LOCK" ή "4L LOCK" με αυτό το προσωρινό ανταλλακτικό.

(Συνεχίζεται)

**▲ ΠΡΟΕΙΔΟΠΟΙΗΣΗ**

(Συνεχίζεται)

- Μην χρησιμοποιείτε αντιολισθητικές αλυσίδες στον εφεδρικό τροχό. Αν πρέπει να χρησιμοποιήσετε τις αντιολισθητικές αλυσίδες, ρυθμίστε εκ νέου τα κανονικά ελαστικά και τροχοί να εγκαθίστανται στον οπίσθιο άξονα.
- Αντικαταστήστε τον εφεδρικό τροχό με νέο μόλις εμφανίζεται ο δείκτης φθοράς πέλματος του ελαστικού.
- Κατά την αντικατάσταση του εφεδρικού τροχού, χρησιμοποιήστε τροχό αντικατάστασης με ακριβώς το ίδιο μέγεθος και κατασκευή.

## Εξάρτηση επισκευής κλαταρισμένου ελαστικού (προαιρετικός εξοπλισμός)

Το κιτ διόρθωσης σκασμένου ελαστικού είναι αποθηκευμένο στην καμπίνα αποσκευών.

### Για το 3 θυρο μοντέλο:

Ενώστε με το βέλκρο στα αριστερά της καμπίνας αποσκευών.

### Για το 5 θυρο μοντέλο:

Αποθηκεύστε στην αποσκευές κάτω από το κουτί.

Αφιερώστε λίγο χρόνο για να διαβάσετε το συνημμένο εγχειρίδιο οδηγίων.

## ΣΗΜΑΝΤΙΚΟ

Το σετ επισκευής σκασμένου τροχού δεν μπορεί να χρησιμοποιηθεί στις ακόλουθες περιπτώσεις. Συμβουλευθείτε έναν αντιπρόσωπό SUZUKI ή μια Υπηρεσία Οδικής Βοήθειας.

- Εγκοπές ή τρυπήματα στο πέλμα του ελαστικού φαρδύτερα από περίπου 4 χιλ.
- Εγκοπές στον πλευρικό τοίχωμα του ελαστικού.
- Ζημία του ελαστικού που προκαλείται από την οδήγηση με αρκετά μειωμένη πίεση τροχών ή ακόμα και με ξεφουσκωμένο ελαστικό.
- Το αυλάκωμα του ελαστικού είναι εντελώς έξω από την ζάντα.
- Το πλαίσιο καταστραμμένο.

Οι μικρές οπές στο πέλμα του τροχού, που προκαλούνται από ένα καρφί ή μια βίδα, μπορούν να σφραγιστούν με το σετ επισκευής σκασμένου τροχού.

Μην αφαιρείτε τα καρφιά ή τις βίδες από το ελαστικό κατά τη διάρκεια μιας επισκευής έκτακτης ανάγκης.

## ΣΕ ΠΕΡΙΠΤΩΣΗ ΑΝΑΓΚΗΣ

### Περιεχόμενα του σετ επισκευής σκασιμένου τροχού

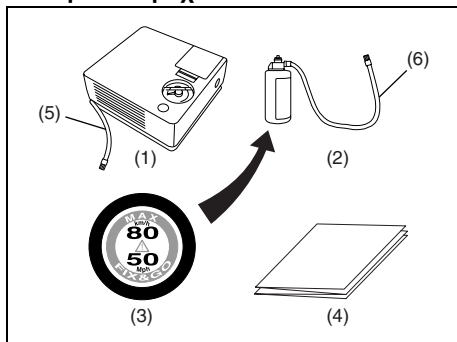

57L81006

- (1) Αεροσυμπιεστής
- (2) Φιάλη στεγανωτικής ουσίας
- (3) Αυτοκόλλητο περιορισμού ταχύτητας (με δοχείο με στεγανοποιητικό υλικό)
- (4) Εγχειρίδιο οδηγιών
- (5) Σωλήνας αέρα
- (6) Ελαστικός σωλήνας υλικού πλήρωσας

### ⚠ ΠΡΟΕΙΔΟΠΟΙΗΣΗ

Το στεγανωτικό εξάρτησης επισκευής κλαταρισμένου ελαστικού είναι επιβλαβές εάν καταπιωθεί, ή έλθει σε επαφή με το δέρμα ή τα μάτια. Σε Περίπτωση κατάποσης μην προκαλέσετε εμετό. Δώστε άφθονο νερό (εάν είναι δυνατό αριάνι ξυλάνθρακα) και αναζητήστε την ιατρική βοήθεια αμέσως. Εάν η στεγανωτική ουσία μπει στα μάτια, ξεπλύνετε τα μάτια με νερό και αναζητήστε την ιατρική βοήθεια. Μετά τον χειρισμό πλυθείτε καλά. Το διάλυμα μπορεί να είναι δηλητηριώδες για τα ζώα. Κρατήστε το μακριά από παιδιά και ζώα.

### ΠΡΟΣΟΧΗ

Βεβαιωθείτε ότι αντικαθιστάτε το στεγανωτικό πριν από την ημερομηνία λήξης που υποδεικνύεται στην ετικέτα της φιάλης του στεγανωτικού. Για να αγοράσετε νέο στεγανωτικό, δείτε τον αντιπρόσωπό σας SUZUKI.

### Πώς να πραγματοποιήσετε μια επισκευή έκτακτης ανάγκης

- 1) Σταθμεύστε το αυτοκίνητο σε επίπεδο και σκληρό έδαφος. Ενεργοποιήστε το χειρόφρενο και μετακινήστε τον μοχλό ταχυτήτων στην θέση "P" εάν το αυτοκίνητό σας έχει αυτόματο κιβώτιο ταχυτήτων ή στην "R" (όπισθεν) εάν έχει μηχανικό κιβώτιο. Ανάψτε τα φλας ανάγκης (alarm) εάν το αυτοκίνητο βρίσκεται σε δρόμο κυκλοφορίας. Ακινητοποιήστε τον εμπρόσθιο και οπίσθιο τροχό διαγώνια αντίθετο από τον τροχό που επισκευάζεται.
- 2) Βγάλτε το δοχείο με το στεγανοποιητικό υλικό και το συμπιεστή.
- 3) Στο επάνω μέρος του συμπιεστή, ανοίξτε το καπάκι που καλύπτει την υποδοχή για το δοχείο με το στεγανοποιητικό υλικό, κατόπιν εφαρμόστε το δοχείο στην υποδοχή.
- 4) Ξεβιδώστε την τάπα της βαλβίδας από τη βαλβίδα του τροχού σας.
- 5) Συνδέστε το στόμιο πλήρωσης του δοχείου με το στεγανοποιητικό υλικό στη βαλβίδα του ελαστικού.
- 6) Συνδέστε το βύσμα τροφοδοσίας του συμπιεστή στην βοηθητική υποδοχή. Βάλτε εμπρός την μηχανή. Ανάψτε το συμπιεστή. Φουσκώστε το ελαστικό στην απαιτούμενη πίεση αέρα.

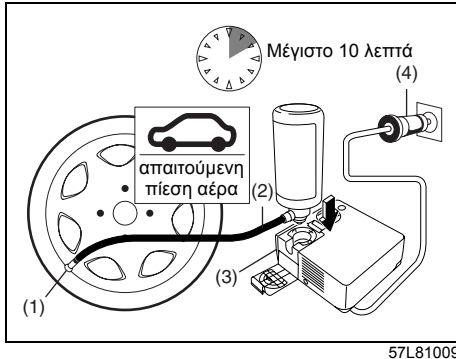

- (1) Βαλβίδα ελαστικού
- (2) Ελαστικός σωλήνας υλικού πληρώσεως
- (3) Συμπιεστής
- (4) Βύσμα τροφοδοτικό

**ΠΡΟΣΟΧΗ**

**Μην λειτουργείτε το συμπιεστή για περισσότερο από 10 λεπτά. Μπορεί να προκαλέσει την υπερθέρμανση του συμπιεστή.**

Εάν η απαιτούμενη πίεση αέρα δεν μπορεί να επιτευχθεί μέσα σε 7 λεπτά, ανυψώστε τον τροχό χρησιμοποιώντας έναν γρύλο και περιστρέψτε τον τροχό τρεις φορές ή περισσότερο για να απλώσετε τη στεγανωτική ουσία σε ολόκληρο το ελαστικό. Κατόπιν, φουσκώστε ξανά το ελαστικό.

Εάν η απαραίτητη πίεση αέρα δεν μπορεί ακόμα να επιτευχθεί, το ελαστικό μπορεί να υποστεί σοβαρή ζημιά. Σε αυτήν την περίπτωση, το σετ επισκευής σκασμένου τροχού δεν μπορεί να παρέχει την απαραίτητη στεγανότητα. Συμβουλευθείτε έναν αντιπρόσωπο SUZUKI ή μια Υπηρεσία Οδικής Βοήθειας.

**ΣΗΜΕΙΩΣΗ:**

*Αν φουσκώσει υπερβολικά το ελαστικό, ξεφουσκώστε χαλαρώνοντας τη βίδα τον σωλήνα πλήρωσης.*

- 7) Τοποθετήστε την ετικέτα περιορισμού ταχύτητας από το κάτω μέρος του δοχείου με στεγανοποιητικό υλικό στο πεδίο όρασης του οδηγού.
- 8) Κάνετε μια σύντομη οδήγηση αμέσως μετά από το φούσκωμα στην απαραίτητη πίεση αέρα. Οδηγήστε προσεκτικά με μέγιστη ταχύτητα 80 χλμ/ώρα (50 μίλια/ώρα).
- 9) Συνεχίστε να οδηγείτε προσεκτικά στο πλησιέστερο Αντιπρόσωπο της SUZUKI ή σε ένα κατάστημα επιδιόρθωσης ελαστικών.

- 10) Μετά από 10 λεπτά ή 5 χλμ (3 μίλια) που διαδρομής, ελέγξτε την πίεση ελαστικών με το μετρητή πίεσης του συμπιεστή. Εάν η πίεση του αέρα υποδεικνύεται περισσότερο από 130 kPa (1,3 bar), η επισκευή έκτακτης ανάγκης έχει ολοκληρωθεί. Αλλά, εάν η πίεση αέρα υποδεικνύεται λιγότερο από την απαιτούμενη πίεση αέρα, διορθώστε την πίεση των ελαστικών στην απαιτούμενη πίεση αέρα. Εάν η πίεση του τροχού έχει μειωθεί κάτω από το 130 kPa (1,3 bar), το σετ επισκευής σκασμένου τροχού δεν μπορεί να παρέχει την απαραίτητη στεγανότητα. Μην συνεχίζετε την οδήγηση και συμβουλευθείτε έναν αντιπρόσωπο SUZUKI ή μια Υπηρεσία οδικής βοήθειας.

**⚠ ΠΡΟΕΙΔΟΠΟΙΗΣΗ**

**Βεβαιωθείτε ότι έχετε ελέγξει την πίεση του ελαστικού και επιβεβαιώστε την ολοκλήρωση της επιδιόρθωσης έκτακτης ανάγκης μετά από 10 λεπτά ή 5 km (3 μίλια) λειτουργίας.**

**⚠ ΠΡΟΕΙΔΟΠΟΙΗΣΗ**

**Μην επισυνάπτετε την ετικέτα περιορισμού ταχύτητας στον αερόσακο. Επίσης μην την επισυνάψετε στην φωτεινή ένδειξη προειδοποίησης ή στο ταχύμετρο.**

### ΠΡΟΣΟΧΗ

Ανανεώστε το ελαστικό στον κοντινότερο αντιπρόσωπο SUZUKI. Όταν επισκευάζετε για να επαναχρησιμοποιήσετε το στεγανοποιημένη ελαστικό, συμβουλευθείτε ένα κατάστημα επισκευής ελαστικών.

Το ελαστικό μπορεί να επαναχρησιμοποιηθεί αφού σκουπίσετε τη στεγανωτική ουσία εντελώς με ένα ύφασμα για να μην οξειδωθεί, αλλά η βαλβίδα του ελαστικού πρέπει να αλλάξει.

Απορρίψτε το δοχείο με τη στεγανοποιητική ουσία σε έναν αντιπρόσωπο της SUZUKI ή σύμφωνα με τους τοπικούς κώδικες και πρακτικές.

Αφού χρησιμοποιήσετε το δοχείο με το στεγανοποιητικό, αντικαταστήστε με ένα νέο δοχείο από τον αντιπρόσωπο της SUZUKI στην περιοχή σας.

### Πώς να χρησιμοποιήσετε τον συμπιεστή του κιτ για να φουσκώσετε ένα ελαστικό

- 1) Σταθμεύστε το αυτοκίνητο σε επίπεδο και σκληρό έδαφος. Ενεργοποιήστε το χειρόφρενο και μετακινήστε τον μοχλό ταχυτήτων στην θέση "P" εάν το αυτοκίνητό σας έχει αυτόματο κιβώτιο ταχυτήτων ή στην "R" (όπισθεν) εάν έχει μηχανικό κιβώτιο.
- 2) Βγάλτε τον συμπιεστή.
- 3) Ξεβιδώστε την τάπα της βαλβίδας από τη βαλβίδα του τροχού σας.
- 4) Συνδέστε τον σωλήνα αέρα του συμπιεστή στη βαλβίδα του ελαστικού.
- 5) Συνδέστε το βύσμα τροφοδοσίας του συμπιεστή στην βοηθητική υποδοχή. Βάλτε εμπρός την μηχανή. Ανάψτε το συμπιεστή. Φουσκώστε το ελαστικό στην απαιτούμενη πίεση αέρα.

### ΠΡΟΣΟΧΗ

Μην λειτουργείτε το συμπιεστή για περισσότερο από 10 λεπτά. Μπορεί να προκαλέσει την υπερθέρμανση του συμπιεστή.

### Πώς να αποθηκεύσετε τα περιεχόμενα του κιτ επιδιόρθωσης ελαστικού

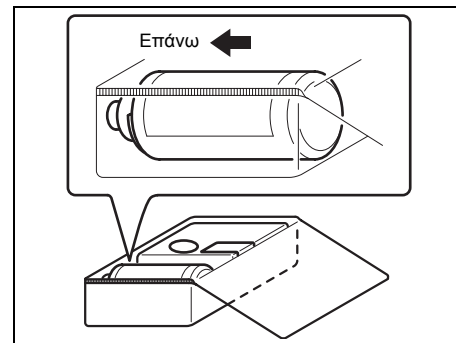

78K177

Αποθηκεύστε τα περιεχόμενα όπως φαίνεται στην εικόνα.

### ΣΗΜΕΙΩΣΗ:

Βεβαιωθείτε ότι έχετε αποθηκεύσει το δοχείο με το στεγανοποιητικό με την οπή πλήρωσής του να κοιτάζει την ανοιχτή πλευρά του σάκου. Εάν αποθηκευτεί με τον άλλο τρόπο, ο σάκος μπορεί να υποστεί ζημία και το εσωτερικό του οχήματος μπορεί να λερωθεί.

## Οδηγίες εκκίνησης με εξωτερική μπαταρία

### ⚠ ΠΡΟΕΙΔΟΠΟΙΗΣΗ

- Ποτέ μην επιχειρήσετε να ξεκινήσετε το αυτοκίνητό σας με εξωτερική μπαταρία, εάν η μπαταρία του είναι παγωμένη. Οι μπαταρίες που έχουν παγώσει μπορεί σε τέτοια περίπτωση να εκραγούν ή να σπάσουν.
- Όταν συνδέετε τα καλώδια, βεβαιωθείτε ότι αυτά αλλά και τα χέρια σας είναι μακριά από μάντες και φτερωτές.
- Οι μπαταρίες παράγουν εύφλεκτο αέριο υδρογόνο. Μην πλησιάζετε την μπαταρία σε εστίες φωτιάς ή σπινθήρες γιατί θα προκληθεί έκρηξη. Ποτέ μην καπνίζετε εάν είστε κοντά στην μπαταρία.
- Εάν η μπαταρία που θα χρησιμοποιηθεί για την εκκίνηση του αυτοκινήτου σας είναι συνδεδεμένη σε άλλο αυτοκίνητο, βεβαιωθείτε ότι τα δύο αυτοκίνητα δεν έρχονται μεταξύ τους σε επαφή.
- Εάν η μπαταρία του αυτοκινήτου σας αποφορτίζεται πολύ συχνά χωρίς προφανή αιτία, θα πρέπει να απευθυνθείτε σε ένα Επίσημο Συνεργείο SUZUKI για να το ελέγξει.

(Συνεχίζεται)

### ⚠ ΠΡΟΕΙΔΟΠΟΙΗΣΗ

(Συνεχίζεται)

- Για την αποφυγή τραυματισμού σας ή ζημιάς στο αυτοκίνητο, ακολουθήστε τις παρακάτω οδηγίες εκκίνησης με εξωτερική μπαταρία.  
Εάν έχετε οποιαδήποτε απορία, καλέστε οδική βοήθεια.

### ΠΡΟΣΟΧΗ

Το αυτοκίνητό σας δεν πρέπει να εκκινεί με σπρώξιμο ή ρυμούλκιση. Αυτή η μέθοδος εκκίνησης έχει σαν αποτέλεσμα την πρόκληση ζημιάς στον καταλύτη. Χρησιμοποιήστε καλώδια για να το εκκινήσετε εάν η μπαταρία του είναι αποφορτισμένη ή πεσμένη.

Για να εκκινήσετε το αυτοκίνητό σας με εξωτερική μπαταρία, ακολουθήστε την παρακάτω διαδικασία:

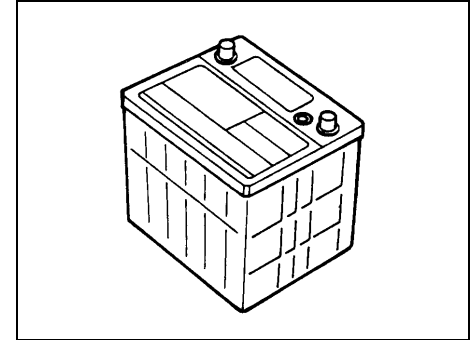

60A269

- 1) Χρησιμοποιήστε μόνο μια μπαταρία 12-volt για το jump start (έναρξη άλματος) του οχήματός σας. Τοποθετήστε την καλή μπαταρία 12-volt κοντά στο όχημά σας έτσι ώστε τα καλώδια άλματος να φθάσουν και τις δύο μπαταρίες. Όταν η μπαταρία είναι συνδεδεμένη σε άλλο αυτοκίνητο ΜΗΝ ΑΦΗΝΕΤΕ ΤΑ ΑΥΤΟΚΙΝΗΤΑ ΝΑ ΕΡΘΟΥΝ ΣΕ ΕΠΑΦΗ ΜΕΤΑΞΥ ΤΟΥΣ. Ενεργοποιήστε το χειρόφρενο και στα δύο αυτοκίνητα.
- 2) Κλείστε όλες τις παροχές του αυτοκινήτου, εκτός από τις απολύτως απαραίτητες για λόγους ασφαλείας

## ΣΕ ΠΕΡΙΠΤΩΣΗ ΑΝΑΓΚΗΣ

(π.χ. προβολείς ή φλας ανάγκης (alarm)).

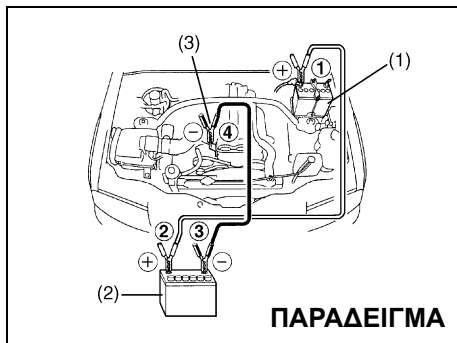

65D437

3) Συνδέστε τα καλώδια ως εξής:

1. Συνδέστε τον έναν ακροδέκτη του πρώτου καλωδίου στο θετικό (+) πόλο της αποφορτισμένης μπαταρίας (1).
2. Συνδέστε τον άλλον ακροδέκτη του ίδιου καλωδίου στο θετικό (+) πόλο της φορτισμένης μπαταρίας (2).
3. Συνδέστε τον έναν ακροδέκτη του δεύτερου καλωδίου στον αρνητικό (-) πόλο της φορτισμένης μπαταρίας (2).
4. Κάντε την τελική σύνδεση σε μια άβαφη συμπαγή μεταλλική επιφάνεια (για παράδειγμα, στο καπό του κινητήρα (3)) του κινητήρα του αυτοκινήτου με την αποφορτισμένη μπαταρία (1).

### ⚠ ΠΡΟΕΙΔΟΠΟΙΗΣΗ

**Ποτέ μην συνδέετε το καλώδιο κατευθείαν στον αρνητικό (-) πόλο της αποφορτισμένης μπαταρίας, γιατί μπορεί να προκληθεί έκρηξη.**

- 4) Εάν η μπαταρία που θα παρέχει την ισχύ βρίσκεται τοποθετημένη σε άλλο αυτοκίνητο, ξεκινήστε τον κινητήρα αυτού του αυτοκινήτου. Λειτουργήστε τον κινητήρα σε κανονικές στροφές.
- 5) Ξεκινήστε το αυτοκίνητο με την αποφορτισμένη μπαταρία.
- 6) Αφαιρέστε τα καλώδια με την αντίστροφη ακριβώς σειρά από αυτή της τοποθέτησής τους.

## Ρυμούλκηση

Εάν χρειαστεί να ρυμουλκήσετε το αυτοκίνητό σας, απευθυνθείτε σε οδική βοήθεια. Ένα Επίσημο Συνεργείο SUZUKI μπορεί να σας παρέχει λεπτομερείς οδηγίες ρυμούλκησης.

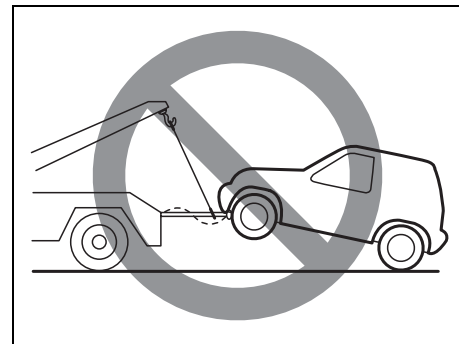

54G587



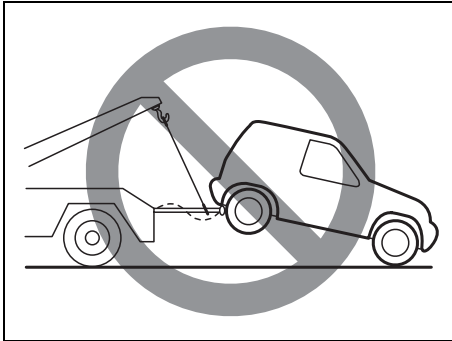

64J236

### ⚠ ΠΡΟΕΙΔΟΠΟΙΗΣΗ

Όταν ρυμουλκείτε το αυτοκίνητό σας, ακολουθήστε τις παρακάτω οδηγίες ώστε να αποφύγετε ατυχήματα και ζημιά σε αυτό.

### ⚠ ΠΡΟΕΙΔΟΠΟΙΗΣΗ

Μια αλυσίδα ασφαλείας θα πρέπει να χρησιμοποιείται πάντοτε όταν ρυμουλκείτε το αυτοκίνητό σας.

### ΠΡΟΣΟΧΗ

Για την αποφυγή ζημιάς στο αυτοκίνητό σας κατά την ρυμούλκηση, πρέπει να χρησιμοποιήσετε τον κατάλληλο εξοπλισμό και να ακολουθήσετε τις οδηγίες ρυμούλκησης.

### Ρυμουλκώντας ένα ακινητοποιημένο αυτοκίνητο

Αν το όχημά σας είναι εκτός λειτουργίας, μπορεί να ρυμουλκηθεί από ένα ρυμουλκό φορτηγό με τους μπροστινούς τροχούς ανυψωμένους, σύμφωνα με τις οδηγίες κατωτέρω.

### Πριν την ρυμούλκηση

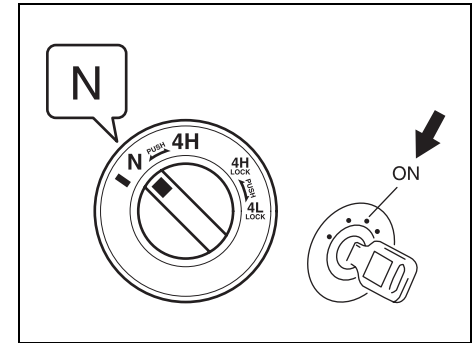

64J147

### ΣΗΜΕΙΩΣΗ:

Αν το όχημά σας είναι εξοπλισμένο με το διακόπτη μεταφοράς, και αν το τιμόνι και η μετάδοση κίνησης είναι σε καλή κατάσταση και η μηχανή μπορεί να ξεκινήσει, το όχημα μπορεί επίσης να ρυμουλκηθεί σύμφωνα με τις οδηγίες στο τμήμα των "Ρυμούλκηση του αυτοκινήτου σας (ρυμούλκηση ψυχαγωγίας)".

## ΣΕ ΠΕΡΙΠΤΩΣΗ ΑΝΑΓΚΗΣ

### Με ανασηκωμένους τους μπροστινούς τροχούς

Μπορεί να ρυμουλκηθεί από ένα φορτηγό ρυμούλκησης με τις μπροστινές ρόδες που ανυψώνονται και ένα επίπεδο φορείο κάτω από τους οπίσθιους τροχούς.

Με ανασηκωμένους τους μπροστινούς τροχούς (για όλα τα μοντελα)

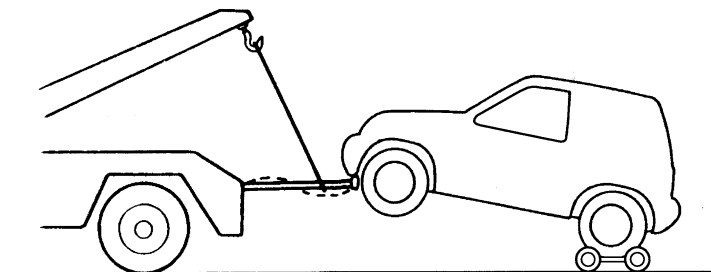

65D098

## Αντιμετώπιση έκτακτων αναγκών

### Εάν η μίζα δεν λειτουργεί

- 1) Δοκιμάστε να γυρίσετε τον κεντρικό διακόπτη στη θέση "START" με τους προβολείς αναμένοντας ώστε να ελέγξετε την κατάσταση της μπαταρίας. Εάν η ένταση των προβολέων μειωθεί πολύ ή σβήσουν, σημαίνει ότι η μπαταρία έχει αποφορτιστεί ή ότι οι πόλοι της δεν κάνουν καλή επαφή. Φορτίστε την μπαταρία ή καθαρίστε τους πόλους της αν χρειάζονται.
- 2) Εάν η ένταση των προβολέων δεν μεταβληθεί, ελέγξτε τις ασφαλείες. Εάν η αιτία μη λειτουργίας της μίζας δεν είναι προφανής, πιθανόν να υπάρχει πρόβλημα στο ηλεκτρικό σύστημα του αυτοκινήτου. Πρέπει να απευθυνθείτε σε ένα Επίσημο Συνεργείο SUZUKI για να ελέγξουν το αυτοκίνητό σας.

### Εάν ο κινητήρας έχει "μπουκώσει"

Εάν ο κινητήρας έχει μπουκώσει, η εκκίνησή του θα είναι δύσκολη. Σε τέτοια περίπτωση πατήστε το πεντάλ του γκαζιού μέχρι το τέρμα του και κρατήστε το πατημένο ενώ γυρίζετε την μίζα. (Do not operate the starter motor for more than 15 seconds).

### Εάν ο κινητήρας υπερθερμανθεί

Ο κινητήρας μπορεί να υπερθερμανθεί προσωρινά σε δύσκολες συνθήκες

οδήγησης. Εάν ο δείκτης θερμοκρασίας, δείξει υπερθέρμανση ενώ οδηγείτε:

- 1) Σβήστε τον κλιματισμό εάν υπάρχει.
- 2) Βγείτε έξω από την κυκλοφορία και παρκάρετε σε ασφαλές σημείο.
- 3) Αφήστε τον κινητήρα να λειτουργήσει στο ρελαντί για μερικά λεπτά, μέχρι ο δείκτης θερμοκρασίας να μετακινηθεί στη περιοχή κανονικής θερμοκρασίας ανάμεσα δηλαδή στα "H" και "C".

### ΠΡΟΕΙΔΟΠΟΙΗΣΗ

**Εάν δείτε ή ακούσετε διαφυγή ατμού, βγείτε από την κυκλοφορία σε ασφαλές σημείο και σβήστε αμέσως τον κινητήρα, αφήνοντάς τον να κρυώσει. Μην ανοίγετε το καπό του κινητήρα όταν υπάρχει διαφυγή ατμού. Όταν σταματήσει η διαφυγή ατμού, ανοίξτε το καπό και ελέγξτε εάν το αντιψυκτικό υγρό είναι σε κατάσταση βρασμού. Εάν συμβαίνει αυτό, πρέπει να περιμένετε μέχρι να σταματήσει το βράσιμο και κατόπιν να συνεχίσετε.**

Εάν ο δείκτης θερμοκρασίας δεν μετακινηθεί στην περιοχή κανονικής θερμοκρασίας:

- 1) Σβήστε τον κινητήρα και ελέγξτε εάν η αντλία νερού ή οι ιμάντες έχουν ζημιά ή ολισθαίνουν. Εάν βρείτε κάτι τέτοιο, διορθώστε το.
- 2) Ελέγξτε την στάθμη ψυκτικού υγρού στο δοχείο. Εάν βρίσκεται κάτω από το

σημείο "LOW" ελέγξτε το δοχείο, την αντλία νερού και τα κολάρα του ψυγείου και του καλοριφέρ για διαρροές. Εάν εντοπίσετε οποιαδήποτε διαρροή ή σποία μπορεί να προκάλεσε την υπερθέρμανση, μην λειτουργήσετε το κινητήρα μέχρι να επισκευαστεί το πρόβλημα.

- 3) Εάν καμιά απολύτως διαρροή δεν εντοπιστεί, προσθέστε αντιψυκτικό υγρό με προσοχή στο δοχείο και στο ψυγείο εάν χρειάζεται. (Ανατρέξτε στο "Ψυκτικό υγρό κινητήρα" στο κεφάλαιο "ΕΛΕΓΧΟΣ ΚΑΙ ΣΥΝΤΗΡΗΣΗ").

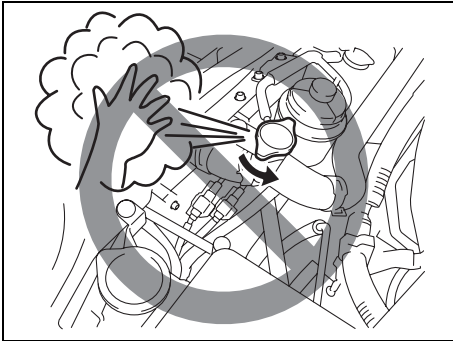

64J235

### **⚠ ΠΡΟΕΙΔΟΠΟΙΗΣΗ**

- Είναι επικίνδυνο να αφαιρέσετε την τάπα του ψυγείου όταν η θερμοκρασία του νερού είναι πολύ υψηλή, γιατί μπορεί να πεταχτεί νερό και ατμός υπό πίεση. Η τάπα πρέπει να αφαιρείται μόνον όταν η θερμοκρασία του ψυκτικού έχει μειωθεί.
- Για να αποφύγετε τραυματισμό κρατήστε τα χέρια, εργαλεία και τα ρούχα σας μακριά από την φτερωτή του ψυγείου και του κλιματισμού (προαιρετικός εξοπλισμός). Αυτές οι φτερωτές μπορούν να αρχίσουν και να λειτουργούν χωρίς προειδοποίηση.

## ΦΡΟΝΤΙΔΑ ΑΜΑΞΩΜΑΤΟΣ

Αντιδιαβρωτική προστασία .....	9-1
Καθαρισμός αυτοκινήτου .....	9-2

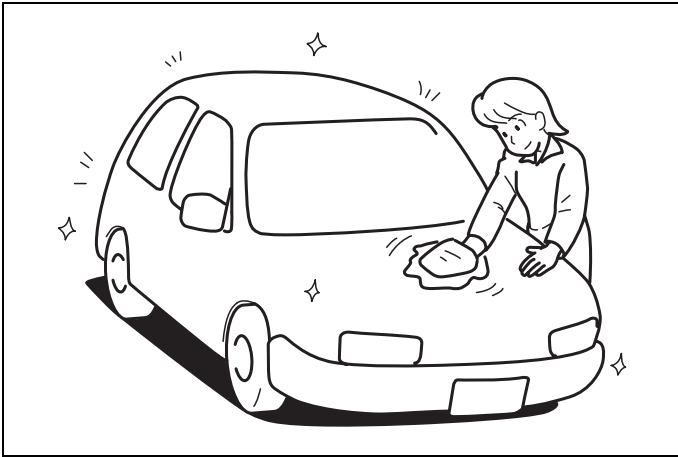

60G412

### Αντιδιαβρωτική προστασία

Είναι σημαντικό να φροντίζετε σωστά το αυτοκίνητο σας, ώστε να το προστατεύετε από διάβρωση. Παρακάτω υπάρχουν οδηγίες σχετικά με τη συντήρηση του αυτοκινήτου σας, ώστε να το προστατεύετε από διάβρωση. Σας παρακαλούμε να τις διαβάσετε και να τις ακολουθείτε προσεκτικά.

### Σημαντικές πληροφορίες σχετικά με τη διάβρωση

#### Συνηθισμένες αιτίες διάβρωσης

- 1) Η συσσώρευση αλατιού, βρομιάς, υγρασίας ή χημικών σε σημεία στο κάτω μέρος ή στο πλαίσιο του αυτοκινήτου που είναι δύσκολα προσβάσιμα.
- 2) Οι αποξέσεις, γρατσουιές και οποιαδήποτε ζημιά σε επιστρωμένες ή βαμμένες μεταλλικές επιφάνειες, λόγω μικροαυτηχημάτων ή χτυπημάτων από πέτρες και χαλίκια.

#### Συνθήκες περιβάλλοντος που επιταχύνουν τη διάβρωση

- 1) Το αλάτι, χημικά ελέγχου σκόνης, θαλασσινός αέρας ή βιομηχανική ρύπανση. Όλα τα παραπάνω επιταχύνουν τη διάβρωση του μετάλλου.
- 2) Η υψηλή υγρασία αυξάνει το ρυθμό διάβρωσης, ιδιαίτερα όταν η θερμοκρασία είναι μόλις πάνω από το σημείο παγετού.

- 3) Η παρουσία υγρασίας σε ορισμένα σημεία του αυτοκινήτου για μεγάλο χρονικό διάστημα, ακόμη κι αν άλλα τμήματα του αμαξώματος είναι στεγνά.
- 4) Οι υψηλές θερμοκρασίες επιταχύνουν το ρυθμό διάβρωσης σε σημεία του αυτοκινήτου που δεν εξαερώνονται καλά ώστε να στεγνώνουν γρήγορα.

Οι πληροφορίες αυτές υπογραμμίζουν την ανάγκη να παραμένει το αυτοκίνητο (ιδιαίτερα το κάτω μέρος) όσο πιο καθαρό και στεγνό γίνεται. Εξίσου σημαντικό είναι να επισκευάζεται οποιαδήποτε ζημιά στη βαφή ή στην προστατευτική επίστρωση το συντομότερο δυνατό.

### Πώς να αποφεύγετε τη διάβρωση

#### Πρέπει να πλένετε συχνά το αυτοκίνητο σας

Ο καλύτερος τρόπος για να προστατεύετε τη βαφή του αυτοκινήτου σας και να βοηθάτε στην αποφυγή της διάβρωσης, είναι να το διατηρείτε καθαρό πλένοντας το συχνά.

Πρέπει να πλένετε το αυτοκίνητο σας τουλάχιστον μια φορά μέσα στο χειμώνα και μια φορά αμέσως μετά το χειμώνα. Διατηρήστε το αυτοκίνητο σας, και ιδιαίτερα το κάτω μέρος, όσο πιο καθαρό και στεγνό γίνεται.

Αν οδηγείτε συχνά σε δρόμους με αλάτι, το αυτοκίνητο σας πρέπει να το πλένετε τουλάχιστον μια φορά κάθε μήνα κατά τη διάρκεια του χειμώνα. Αν μένετε κοντά στη θάλασσα, θα πρέπει να πλένετε το

αυτοκίνητο σας τουλάχιστον μια φορά το μήνα καθόλη τη διάρκεια του χρόνου.

Για οδηγίες πλυσίματος, βλέπε στη παράγραφο “Καθαρισμός αυτοκινήτου”.

#### Αφαιρέστε τις επικαθίσεις ξένων σωματιδίων

Τα ξένα σωματίδια, όπως αλάτι, χημικά, λάδια ή πίσσα, ρετσίνι, ακαθαρσίες πουλιών και βιομηχανικά κατάλοιπα, μπορεί να καταστρέψουν τη βαφή του αυτοκινήτου σας, αν παραμείνουν στις βαμμένες επιφάνειες. Αφαιρέστε αυτού του τύπου τις επικαθίσεις το συντομότερο δυνατό. Αν δυσκολεύεστε να απομακρύνετε αυτές τις επικαθίσεις, μπορεί να απαιτηθεί η χρήση ενός πρόσθετου καθαριστικού. Βεβαιωθείτε ότι το καθαριστικό που χρησιμοποιείτε δεν επηρεάζει τη βαφή και είναι ειδικό για τη συγκεκριμένη χρήση. Ακολουθήστε τις οδηγίες του κατασκευαστή όταν χρησιμοποιείτε τέτοια ειδικά καθαριστικά.



#### ΠΡΟΕΙΔΟΠΟΙΗΣΗ

Ξένα αντικείμενα μπορούν να εγκλωβιστούν ανάμεσα στο ρεζερβουάρ και στην ποδιά που το καλύπτει. Θα πρέπει περιοδικά να καθαρίζετε τα ξένα σώματα που συσσωρεύονται στην περιοχή αυτή, γιατί διαφορετικά υπάρχει κίνδυνος πυρκαγιάς.

### Επισκευάστε την ζημιά του φινιρίσματος

Επισκευάστε τις ζημιές στη βαφή. Ελέγξτε προσεκτικά το αυτοκίνητο σας για ζημιές στις βαμμένες επιφάνειες. Αν βρείτε οποιαδήποτε απόξεση ή γρατσουιά στη βαφή, καλύψτε με χρώμα το συντομότερο δυνατό, για να αποφύγετε την εμφάνιση διάβρωσης. Αν η απόξεση ή η γρατσουιά έχει αποκαλύψει γυμνό μέταλλο, θα πρέπει η επισκευή να γίνει σε ένα εξουσιοδοτημένο φανοποιείο.

### Διατηρήστε τους χώρους επιβατών και αποσκευών καθαρούς

Κάτω από τα πατάκια στο δάπεδο μπορεί να συγκεντρωθεί υγρασία, βρομιά ή λάσπη προκαλώντας διάβρωση. Περιοδικά, ελέγχετε για να βεβαιωθείτε ότι η περιοχή αυτή είναι καθαρή και στεγνή. Περισσότερο συχνός έλεγχος απαιτείται εάν το αυτοκίνητο χρησιμοποιείται εκτός δρόμου ή σε υγρό καιρό.

Μερικά φορτία όπως χημικά, λίπασμα, καθαριστικά αλάτι κ.λπ. είναι εξαιρετικά διαβρωτικά από την φύση τους. Τα προϊόντα αυτά πρέπει να μεταφέρονται μέσα σε στεγνά δοχεία. Εάν εμφανιστεί υπερχειλίση ή διαρροή, καθαρίστε και στεγνώστε αμέσως την περιοχή.

### Χρησιμοποιείτε καλύμματα για λάσπες και χαλίκια

Η χρήση προστατευτικών καλυμμάτων για λάσπες και αμμοχάλικα, θα προστατεύσουν το όχημά σας, ιδιαίτερα

όταν οδηγείτε συχνά σε χαλικοδρομένους ή αλατισμένους δρόμους. Μεγάλου μεγέθους προστατευτικά καλύμματα, τά οποία εκτείνονται όσο πρακτικά ποιά κλειστά στο έδαφος, είναι τα καλύτερα. Τα στηρίγματα για τέτοια προστατευτικά καλύμματα πρέπει να είναι αντιδιαβρωτικά. Παρακαλούμε αποτανθείτε, για τα καλύμματα αυτά, σε επίσημο αντιπρόσωπο της SUZUKI, για πληροφορίες.

### Φυλάξτε το αυτοκίνητό σας σε στεγνό, καλά αεριζόμενο χώρο

Μην σταθμεύετε το αυτοκίνητό σας σε υγρό, κακά αεριζόμενο χώρο. Εάν πλένετε το αυτοκίνητό σας μέσα στο γκαράζ ή εάν το σταθμεύετε σε αυτό ενώ είναι υγρό, το γκαράζ θα αποκτήσει υγρασία. Η υψηλή υγρασία σε ένα γκαράζ μπορεί να προκαλέσει ή να αναπτύξει διάβρωση. Ένα αυτοκίνητο υγρό, μπορεί να διαβρωθεί ακόμη και σε γκαράζ που θερμαίνεται, εάν ο εξαερισμός του δεν είναι καλός.

### ⚠ ΠΡΟΕΙΔΟΠΟΙΗΣΗ

Μην επιστρώνετε αντισκωριακό στα σημεία πάνω και γύρω από τα τμήματα της εξάτμισης όπως ο καταλύτης, οι σωληνώσεις κ.λπ. Μπορεί να προκληθεί φωτιά μόλις τα υλικά αυτά υπερθερμανθούν.

### Καθαρισμός αυτοκινήτου

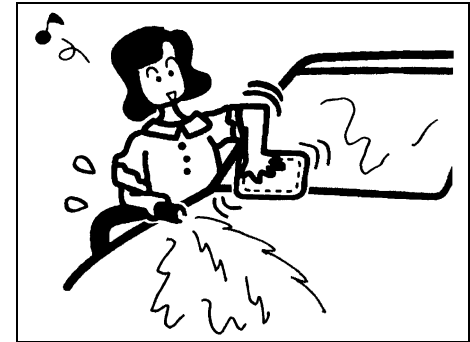

76G044S

### ⚠ ΠΡΟΕΙΔΟΠΟΙΗΣΗ

Όταν καθαρίζετε το εσωτερικό ή το εξωτερικό του αυτοκινήτου ΠΟΤΕ ΜΗ ΧΡΗΣΙΜΟΠΟΙΕΙΤΕ εύφλεκτα καθαριστικά, όπως διαλυτικά χρωμάτων, βενζίνη, βενζόλιο ή καθαριστικά υλικά όπως λευκαντικά, ή ισχυρά καθαριστικά οικιακής χρήσης. Τα υλικά αυτά μπορεί να σας προκαλέσουν τραυματισμό ή ζημιά στο αυτοκίνητο.

### Καθαρισμός του εσωτερικού

#### Επένδυση βινιλιού

Προετοιμάστε διάλυμα σαπουνιού ή μαλακού απορροπταντικού με χλιαρό νερό. Χρησιμοποιώντας ένα σφουγγάρι ή μαλακό πανί, περάστε την επιφάνεια με το διάλυμα και αφήστε το για μερικά λεπτά, ώστε να μαλακώσει η βρομιά. Τρίψτε καλά την επιφάνεια με ένα καθαρό υγρό πανί, για να αφαιρεθεί η βρομιά και το σαπούνι. Εάν δεν καθαρίσει εντελώς η επιφάνεια, επαναλάβετε την διαδικασία.

#### Υφασμάτινη επένδυση

Αφαιρέστε την σκόνη με ηλεκτρική σκούπα. Χρησιμοποιώντας ένα μαλακό διάλυμα σαπουνιού - νερού, τρίψτε τις λεκιασμένες περιοχές με ένα καθαρό πανί. Για να αφαιρέσετε το σαπούνι, τρίψτε τις περιοχές με ένα μουσκεμένο σε νερό πανί. Επαναλάβετε αυτή την διαδικασία μέχρι να φύγει ο λεκές ή χρησιμοποιήστε ένα ειδικό καθαριστικό υφασμάτων του εμπορίου για δύσκολους λεκέδες. Εάν χρησιμοποιείτε καθαριστικό υφασμάτων ακολουθήστε προσεκτικά τις οδηγίες του κατασκευαστή του.

#### Ταπετσαρία δερμάτινη

Αφαιρέστε την σκόνη με ηλεκτρική σκούπα. Χρησιμοποιώντας ένα ήπιο σαπούνι ή διάλυμα ήπιου σαπουνιού, σκουπίστε το ρύπο με ένα καθαρό υγρό μαλακό πανί. Για να αφαιρέσετε το σαπούνι, σκουπίστε τις περιοχές με ένα

μουσκεμένο σε νερό μαλακό πανί. Σκουπίστε τις περιοχές στεγνά με ένα στεγνό μαλακό πανί. Επαναλάβετε το έως ότου φύγει ο ρύπος ή ο λεκές, ή χρησιμοποιήστε έναν εμπορικό καθαριστή δέρματος για πιο ανθεκτικούς ρύπους ή λεκέδες. Εάν χρησιμοποιείτε έναν καθαριστή δέρματος, ακολουθήστε προσεκτικά τις οδηγίες και τις προφυλάξεις του κατασκευαστή. Μην χρησιμοποιείτε καθαριστικά διαλυτικού τύπου ή λιπαντικά καθαριστικά.

#### Ταπετσαρία Alcantara® (προαιρετικός εξοπλισμός)

Alcantara® είναι ένα καταχωρημένο εμπορικό σήμα της Alcantara S.p.A..

Αφαιρέστε την σκόνη με ηλεκτρική σκούπα. Σκουπίστε μαλακά τον ρύπο με ένα καλά στυμμένο υγρό καθαρό ύφασμα. Επαναλάβετε πάλι μέχρι να αφαιρεθεί ο ρύπος.

### ΠΡΟΣΟΧΗ

- Μην χρησιμοποιήσετε διαλύτες, στιλβωτική ουσία κεριών, κρέμα παπουτσιών, αφαιρετή λεκέδων, προϊόντα για καθαρισμό δέρματος ή οποιαδήποτε παρόμοια προϊόντα στην Alcantara®.
- Όσο γίνεται δεν πρέπει να χρησιμοποιήσετε μια ήπια διάλυση σαπουνιού. Ειδικά η χρήση ενός αδιάλυτου διαλύματος πρέπει να αποφευχθεί. Εάν το σαπούνι δεν σκουπιστεί αρκετά καλά κατά τον καθαρισμό, μπορεί να προκαλέσει ζημιά στην Alcantara®.
- Για να αποφύγετε ζημιά στην Alcantara®, επίμονοι λεκέδες πρέπει να αφαιρεθούν από έναν εξειδικευμένο ειδικό για καθαρίσμα.

### Ζώνες ασφαλείας

Καθαρίστε τις ζώνες ασφαλείας χρησιμοποιώντας ένα διάλυμα μαλακού σαπουνιού - νερού. Μην χρησιμοποιείτε λευκαντικό ή χρωστικά υλικά στις ζώνες ασφαλείας. Αυτά εξασθενούν τις ίνες στους μάντες των ζωνών.



**Πατάκια δαπέδου**

Η συνηθισμένη βρομιά μπορεί να καθαριστεί με διάλυμα νερού - μαλακού σαπουνιού. Χρησιμοποιήστε μια βούρτσα, για να απομακρύνετε την βρομιά. Στη συνέχεια, ξεπλύνετε καλά με νερό και στεγνώστε τα σε σκιερό μέρος.

**Μοκέτες**

Χρησιμοποιώντας ηλεκτρική σκούπα αφαιρέστε την βρομιά και τα χρώματα. Χρησιμοποιώντας ένα μαλακό διάλυμα σαπουνιού - νερού, τρίψτε τις λεκιασμένες περιοχές με ένα καθαρό πανί. Για να αφαιρέσετε το σαπούνι, τρίψτε τις περιοχές με ένα μουσκεμένο σε νερό πανί. Εάν ο λεκές επιμένει επαναλάβετε την διαδικασία ή χρησιμοποιήστε ένα ειδικό καθαριστικό μοκετών του εμπορίου. Στη περίπτωση χρήσης τέτοιου καθαριστικού ακολουθήστε τις οδηγίες του κατασκευαστή του.

**Ταμπλό οργάνων και κονσόλα****ΣΗΜΕΙΩΣΗ:**

Σκουπίστε τις διαρροές που περιέχουν χημικές ουσίες, οινόπνευμα, κ.λ.π., αμέσως, με ένα μαλακό, υγρό ύφασμα. Χρησιμοποιήστε ένα ήπιο διάλυμα σαπουνιού εάν είναι απαραίτητο. Μην χρησιμοποιείτε τους καθαριστές ή τις σπλιβωτικές ουσίες που περιέχουν δυνατούς διαλύτες ή όξινα διαλύματα. Αυτές οι χημικές ουσίες μπορεί να λεκιάσουν και να αποχρωματίσουν το ταμπλό οργάνων και την κονσόλα.

**Καθαρισμός του εξωτερικού****ΠΡΟΣΟΧΗ**

Είναι σημαντικό το αυτοκίνητό σας να είναι καθαρό και χωρίς βρομιές. Εάν το αυτοκίνητό σας δεν είναι καθαρό μπορεί να ξεθωριάσει η βαφή του ή να προκληθεί διάβρωση σε διάφορα σημεία του αμαξώματός του.

**Προσέχοντας τους τροχούς από αλουμίνιο****ΣΗΜΕΙΩΣΗ:**

- Μην χρησιμοποιείτε όξινα ή αλκαλικά απορρυπαντικά για να πλύνετε τους τροχούς από αλουμίνιο. Αυτοί οι τύποι απορρυπαντικού θα προκαλέσουν μόνιμους λεκέδες, αποχρωματισμό και ραγίσματα στις επιφάνειες με φινίρισμα.
- Μην χρησιμοποιείτε βούρτσες και σαπούνι που περιέχουν λειαντικά υλικά. Αυτά θα προκαλέσουν ζημιά στις επιφάνειες με φινίρισμα.
- Χρησιμοποιήστε το ίδιο κεριό που χρησιμοποιείτε για τις επιφάνειες του σασί και για να κερώσετε τους τροχούς από αλουμίνιο για να προστατεύσετε το διάφανο φινίρισμα.

**Πλύσιμο****⚠ ΠΡΟΕΙΔΟΠΟΙΗΣΗ**

- Ποτέ μην επιχειρήσετε να πλύνετε ή να κερώσετε το αυτοκίνητό σας με τον κινητήρα σε λειτουργία.
- Όταν καθαρίζετε το κάτω μέρος του αμαξώματος και των φτερών, όπου μπορεί να υπάρχουν σημεία με αιχμηρές άκρες, πρέπει να φοράτε γάντια και μπλούζα με μακριά μανίκια για να προστατέψετε τα χέρια σας από κοψίματα.
- Μετά το πλύσιμο του αυτοκινήτου σας, ελέγξτε τα φρένα για να βεβαιωθείτε ότι έχουν αυτά διατηρήσει την κανονική τους απόδοση.

Όταν πλύνετε το αυτοκίνητό σας, σταθμεύστε το σε σκιερό μέρος και ακολουθήστε τις παρακάτω οδηγίες:

- 1) Ξεπλύνετε το κάτω μέρος του αμαξώματος και τους θόλους των φτερών με νερό υπό πίεση, για να αφαιρέσετε λάσπες και άλλες επικαθίσεις. Χρησιμοποιήστε άφθονο νερό.

### ΠΡΟΣΟΧΗ

Κατά το πλύσιμο του οχήματος:

- Αποφύγετε να κατευθύνετε ατμό ή ζεστό νερό περισσότερο από 80 βαθμούς °C (176°F) στα πλαστικά μέρη.
- Για να αποφύγετε τη ζημιά των τμημάτων της μηχανής, μην χρησιμοποιήσετε υπό πίεση ύδωρ στο διαμέρισμα μηχανής.
- Μην ρίξετε νερό στην μπαταρία. Και σκουπίστε το νερό που παραμένει στην μπαταρία. Το νερό που εισέρχεται μέσα στην μπαταρία ενδεχομένως προκαλεί διαρροή υγρού.

- 2) Σαπουνίστε το αμάξι για να φύγει η βρωμιά. Αφαιρέστε την βρωμιά και τις σκόνες από το εξωτερικό του αυτοκινήτου με τρεχούμενο νερό. Μπορείτε να χρησιμοποιήσετε ένα μαλακό σφουγγάρι ή βούρτσα. Μην χρησιμοποιείτε σκληρά υλικά που μπορεί να χαράξουν την βαφή. Να θυμάστε ότι τα καλύματα του προβολέα ή των φώτων θέσεως είναι κατασκευασμένα από πλαστικό στις περισσότερες περιπτώσεις.

### ΠΡΟΣΟΧΗ

Για την αποφυγή ζημιάς στο χρώμα ή στις πλαστικές επιφάνειες μην καθαρίζετε τη βρωμιά χωρίς νερό. Βεβαιωθείτε ότι ακολουθείτε την παραπάνω διαδικασία.

- 3) Πλύνετε το εξωτερικό με ένα μαλακό απορρυπαντικό ή σαμπουάν αυτοκινήτου, χρησιμοποιώντας μαλακό πανί ή σφουγγάρι. Μουσκεύετε συχνά το σφουγγάρι στο διάλυμα.

### ΠΡΟΣΟΧΗ

Όταν χρησιμοποιείτε ένα προϊόν καθαρισμού του εμπορίου, ακολουθείτε πάντα τις οδηγίες του κατασκευαστή του. Ποτέ μην χρησιμοποιείτε ισχυρά απορρυπαντικά οικιακής χρήσης.

- 4) Μόλις η βρωμιά απομακρυνθεί ξεπλύνετε καλά με τρεχούμενο νερό.
- 5) Μετά το ξέπλυμα, σκουπίστε όλο το αμάξι με ένα υγρό δέρμα σαμουά ή πανί και αφήστε το σε σκιερό μέρος να στεγνώσει.
- 6) Ελέγξτε προσεκτικά τις βαμμένες επιφάνειες για τυχόν ζημιά. Εάν υπάρχει οποιαδήποτε ζημιά καλύψτε την με χρώμα, ακολουθώντας την παρακάτω διαδικασία:

1. Καθαρίστε όλα τα σημεία που έχουν ζημιά και αφήστε τα να στεγνώσουν.
2. Ανακατέψτε καλά το χρώμα και με ένα λεπτό πινέλο καλύψτε τα σημεία αυτά.
3. Αφήστε το χρώμα να στεγνώσει εντελώς.

### Κέρωμα

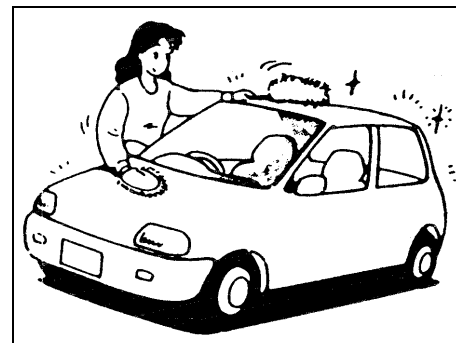

60B211S

Μετά το πλύσιμο του αυτοκινήτου συνιστάται το κέρωμα και γυάλισμα του για καλύτερη προστασία και εμφάνιση.

- Χρησιμοποιείτε καλής ποιότητας κεριά και γυαλιστικά.
- Όταν χρησιμοποιείτε κεριά και γυαλιστικά ακολουθείτε πάντοτε τις οδηγίες του κατασκευαστή τους.

## ΓΕΝΙΚΕΣ ΠΛΗΡΟΦΟΡΙΕΣ

Στοιχεία αναγνώρισης αυτοκινήτου ..... 10-1  
Κατανάλωση καυσίμου (για την Ευρώπη) ..... 10-2

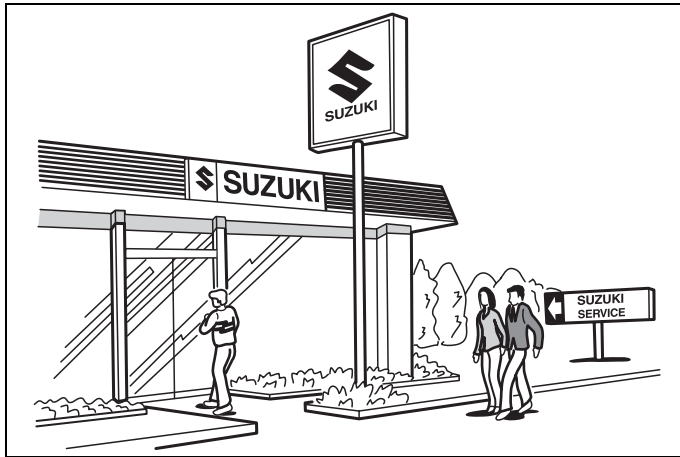

54G072



## Κατανάλωση καυσίμου (για την Ευρώπη)

M/T: Μηχανικό κιβώτιο ταχυτήτων

A/T: Αυτόματο κιβώτιο ταχυτήτων

		1,6 λ	2,4 λ		1,9 λ ΠΕΤΡΕΛΑΙΟ	
			3 ΘΥΡΟ	5 ΘΥΡΟ	3 ΘΥΡΟ	5 ΘΥΡΟ
Εντός πόλης (λίτρα/100χλμ)/CO <sub>2</sub> (γραμ./χλμ.)	M/T	10,2/243	11,3/262	11,4/264	8,0/210	8,1/213
	A/T	–	11,9/276	12,5/290	–	–
Εκτός πόλης (λίτρα/100χλμ)/CO <sub>2</sub> (γραμ./χλμ.)	M/T	7,1/167	7,4/171	7,6/175	6,0/158	6,0/159
	A/T	–	8,0/186	8,1/187	–	–
Συνδιασμός (λίτρα/100χλμ)/CO <sub>2</sub> (γραμ./χλμ.)	M/T	8,2/195	8,8/205	9,0/208	6,7/177	6,8/179
	A/T	–	9,4/219	9,7/225	–	–

## ΣΗΜΕΙΩΣΗ:

Επειδή οι παραπάνω τιμές επιτυγχάνονται κάτω από συγκεκριμένες συνθήκες, η πραγματική κατανάλωση του αυτοκινήτου σας μπορεί να είναι διαφορετική από αυτές τις τιμές.

**ΣΗΜΕΙΩΣΕΙΣ**

-----

-----

-----

-----

-----

-----

-----

-----

-----

-----

-----

-----

-----

-----

-----

-----

-----

-----

-----

-----

-----

-----

-----

## ΠΡΟΔΙΑΓΡΑΦΕΣ

### ΣΗΜΕΙΩΣΗ:

Οι προδιαγραφές μπορούν να αλλάξουν χωρίς προειδοποίηση.

M/T: Μηχανικό κιβώτιο ταχυτήτων  
A/T: Αυτόματο κιβώτιο ταχυτήτων

ΣΤΟΙΧΕΙΟ: Διαστάσεις		ΜΟΝΑΔΑ: χιλ. (ίν.)	3 ΘΥΡΟ	5 ΘΥΡΟ
Ολικό μήκος			3865 – 4150 (152,2 – 163,4)	4300 – 4575 (169,3 – 180,1)
Ολικό πλάτος			1810 (71,3)	←
Ολικό ύψος	Ελαστικά 215		1685 (66,3)	←
	Ελαστικά 225		1695 (66,7)	←
Μεταξόνιο			2440 (96,1)	2640 (103,9)
Μετατρόχιο	Εμπρός		1540 (60,6)	←
	Πίσω		1570 (61,8)	←
Απόσταση από το έδαφος	Ελαστικά 215		190 (7,5)	←
	Ελαστικά 225		200 (7,9)	←

ΣΤΟΙΧΕΙΟ: Βάρος	ΜΟΝΑΔΑ: κιλά (λίμπρες)	ΒΕΝΖΙΝΟΚΙΝΗΤΑ ΜΟΝΤΕΛΑ		ΠΕΤΡΕΛΑΙΟΚΙΝΗΤΑ ΜΟΝΤΕΛΑ	
		3 ΘΥΡΟ	5 ΘΥΡΟ	3 ΘΥΡΟ	5 ΘΥΡΟ
Βάρος		1407 – 1524 (3102 – 3360)	1569 – 1651 (3459 – 3640)	1529 – 1593 (3371 – 3512)	1654 – 1722 (3646 – 3796)
Μικτό βάρος αυτοκινήτου		1830 – 1890 (4034 – 4167)	2100 (4630)	1940 (4277)	2170 (4784)
Μικτό βάρος άξονα	Εμπρός	850 – 970 (1874 – 2138)	1050 (2315)	970 (2138)	1050 (2315)
	Πίσω	1090 (2403)	1210 (2668)	1090 (2403)	1210 (2668)

## ΠΡΟΔΙΑΓΡΑΦΕΣ

ΣΤΟΙΧΕΙΟ: Κινητήρας		1,6 λ	2,0 λ*	2,4 λ	1,9 λ
Τύπος		M16A (16V DOHC)	J20A (16V DOHC)	J24B (16V DOHC)	F9Q
Αριθμός κυλίνδρων		4	4	4	4
Διάμετρος		78,0 χιλ. (3,07 ίν.)	84,0 χιλ. (3,31 ίν.)	92,0 χιλ. (3,62 ίν.)	80,0 χιλ. (3,15 ίν.)
Διαδρομή		83,0 χιλ. (3,27 ίν.)	90,0 χιλ. (3,54 ίν.)	90,0 χιλ. (3,54 ίν.)	93,0 χιλ. (3,66 ίν.)
Κυβισμός		1586 cm <sup>3</sup> (1586 cc, 96,7 κυβ. ίν.)	1995 cm <sup>3</sup> (1995 cc, 121,7 κυβ. ίν.)	2393 cm <sup>3</sup> (2393 cc, 146,0 κυβ. ίν.)	1870 cm <sup>3</sup> (1870 cc, 114,1 κυβ. ίν.)
Σχέση συμπίεσης	Κινητήρας για καύσιμο αποδόσεως υψηλών οκτανίων	10,5 : 1	10,5 : 1	10,0 : 1	–
	Κινητήρας για κανονικό καύσιμο	9,0 : 1	9,5 : 1	10,0 : 1	–
	Πετρελαιομηχανής	–	–	–	17 : 1

### ΣΗΜΕΙΩΣΗ:\*

Ο κινητήρας J20A ισχύει για χώρες εκτός της ΕΕ.



<b>ΣΤΟΙΧΕΙΟ: Ηλεκτρικά</b>			
Κανονικά μπουζί	Μπουζί ιριδίου (Ευρώπη)	1,6 λ	NGK IFR6J11 (συνιστάται ιδιαίτερα)
		2,0 λ*	NGK IFR5J11 (συνιστάται ιδιαίτερα)
		2,4 λ	NGK SILFR6A11 (συνιστάται ιδιαίτερα)
		(Για αγορές άλλες από την Ευρώπη, εάν υπάρχουν μπουζί νικελίου, μπορεί να χρησιμοποιηθούν.)	
Μπαταρία	1,6 λ	12V 55B24L 36AH/5HR	
	2,0 λ*	12V 55D23L 48AH/5HR	
	2,4 λ	12V 55D23L 48AH/5HR (ή 75D23L 52AH/5HR για χειροκίνητη μετάδοση (MT) σε παγωμένη περιοχή ή 95D26L 63AH/5HR για αυτόματη μετάδοση (AT) σε παγωμένη περιοχή)	
	1,9 λ πετρέλαιο	12V 95D26L	
Ασφάλειες		Δείτε το Κεφάλαιο ΕΛΕΓΧΟΣ ΚΑΙ ΣΥΝΤΗΡΗΣΗ.	

**ΣΗΜΕΙΩΣΗ:\***

Ο κινητήρας J20A ισχύει για χώρες εκτός της ΕΕ.

## ΠΡΟΔΙΑΓΡΑΦΕΣ

---

ΣΤΟΙΧΕΙΟ: Φώτα		3 ΘΥΡΟ	
		ΕΝΤΑΣΗ	ΛΥΧΝΙΑ No.
Προβολείς		12V 55/60W	H4
Εμπρός φώτα ομίχλης		12V 55W	H11
Φλας	Εμπρός	12V 21W	WY21W
	Πίσω	12V 21W	PY21W
Πλευρική λυχνία φλας		12V 5W	WY5W
Φώτα στάσεως		12V 5W	W5W
Φώτα φρένων/πίσω πορείας		12V 21/5W	P21/5W
Φώτα πινακίδας αριθμού κυκλοφορίας		12V 5W	W5W
Φώτα όπισθεν		12V 18W	W16W
Πίσω φώτα ομίχλης		12V 21W	P21W
Φώτα φρένων στο πίσω παράθυρο		12V 5W	W5W
Φως φωτισμού πόρτας		12V 5W	–
Εσωτερικά φώτα		12V 10W	–
Φως χώρου αποσκευών		12V 5W	W5W

ΣΤΟΙΧΕΙΟ: Φώτα			5 ΘΥΡΟ	
			ΕΝΤΑΣΗ	ΛΥΧΝΙΑ No.
Προβολείς	Χαμηλή δέσμη	Αλόγωνα	12V 55W	H7
		Εκφόρτιση	12V 35W	D2S
	Υψηλή δέσμη		12V 60W	HB3
Εμπρός φώτα ομίχλης			12V 55W	H11
Φλας	Εμπρός		12V 21W	WY21W
	Πίσω		12V 21W	WY21W
Πλευρική λυχνία φλας			12V 5W	WY5W
Φώτα στάσεως			12V 5W	W5W
Φώτα φρένων/πίσω πορείας			12V 21/5W	W21/5W
Φώτα πινακίδας αριθμού κυκλοφορίας			12V 5W	W5W
Φώτα όπισθεν			12V 21W	W21W
Πίσω φώτα ομίχλης			12V 21W	W21W
Φώτα φρένων στο πίσω παράθυρο			12V 5W	W5W
Φως φωτισμού πόρτας			12V 5W	–
Εσωτερικά φώτα	Πλαφονιέρα		12V 8W	–
	Κεντρικό φώς		12V 10W	–
	Οπίσθιο φως		12V 10W	–
Φως χώρου αποσκευών			12V 5W	W5W

## ΠΡΟΔΙΑΓΡΑΦΕΣ

<b>ΣΤΟΙΧΕΙΟ: Τροχοί και αναρτήσεις</b>			
Μέγεθος ελαστικού, εμπρός και πίσω	225/70R16, 225/65R17, (215/70R16), 225/60R18		
Μέγεθος ζάντας	Ελαστικά 225/70R16, (215/70R16): 16 x 6 1/2J (χάλυβας & αλουμίνιο) 225/60R18: 18 x 7J (αλουμίνιο) Ελαστικά 225/65R17: 17 x 6 1/2J (αλουμίνιο)		
Πιέσεις ελαστικών	Για τη σωστή πίεση των ελαστικών σε κανονικές συνθήκες οδήγησης δείτε το πινακίδάκι που βρίσκεται στην κολώνα της πόρτας του οδηγού.		
	Εάν ρυμουλκείτε ένα τρέιλερ, χρησιμοποιήστε την παρακάτω τιμή:		
	Εμπρός	3 θυρο	220 kPa (2,20 kg/cm <sup>2</sup> , 31 psi) (Βενζινοκινητήρας) 230 kPa (2,30 kg/cm <sup>2</sup> , 32 psi) (Πετρελαιομηχανής)
		5 θυρο	240 kPa (2,40 kg/cm <sup>2</sup> , 34 psi)
	Πίσω		280 kPa (2,80 kg/cm <sup>2</sup> , 40 psi)
	Σε περίπτωση επιβίβασης μέχρι 4 ανθρώπων, η πίεση ελαστικών Eco όπως φαίνεται πιο κάτω συνιστάται για να επιτυγχάνεται το μικρότερο δυνατόν ποσό κατανάλωσης.*		
	Εμπρός	260 kPa (2,60 kg/cm <sup>2</sup> , 38 psi)	
	Πίσω	260 kPa (2,60 kg/cm <sup>2</sup> , 38 psi)	
Συνιστώμενες αντιλοισθητικές αλυσίδες (για την Ευρώπη)	225/70R16, 225/65R17: 43390-65J00 (Αρ. Εξαρτημάτων SUZUKI) ή ακτινικού πάχους: 15 χιλ. (μέγιστο), αξονικού πάχους: 15 χιλ. (μέγιστο) (215/70R16): ακτινικό πάχος: 25 χιλ. (μέγιστο), αξονικό πάχος: 25 χιλ. (μέγιστο) 225/60R18: ακτινικό πάχος: 15 χιλ. (μέγιστο), αξονικό πάχος: 15 χιλ. (μέγιστο)		

### ΣΗΜΕΙΩΣΗ:\*

Εάν επιβιβαστούν άνω των 4 ανθρώπων, ακολουθήστε τη καθοριζόμενη πίεση ελαστικών που αναγράφεται στην πληροφοριακή ετικέτα του ελαστικού.

<b>ΣΤΟΙΧΕΙΟ: Τιμόνι</b>			
Ρυμούλκιση	Εμπρός		0 ± 2 χιλ. (0 ± 0,08 ίν.)
	Πίσω		6 ± 2 χιλ. (0,24 ± 0,08 ίν.)
Γωνία κάμπερ	Εμπρός		0° 00'
	Πίσω		-1° 15' ± 40'
Γωνία κάστερ	Εμπρός	3 θυρο	2° 40'
		5 θυρο	2° 30'

## ΠΡΟΔΙΑΓΡΑΦΕΣ

ΣΤΟΙΧΕΙΟ: Χωρητικότητες (περίπου)		BENZINOKINHTA MONTELA		
Ψυκτικό υγρό (μαζί με το δοχείο διαστολής)	1,6 λ	6,9 λ (12,1 Imp pt)		
	2,0 λ*/2,4 λ	7,3 λ (12,8 Imp pt)		
Ρεζερβουάρ βενζίνης	3 θυρο	55 λ (12,1 Imp gal)		
	5 θυρο	66 λ (14,5 Imp gal)		
Λάδι Κινητήρα (αντικατάσταση φίλτρου λαδιού)	1,6 λ	4,6 λ (8,1 Imp pt)		
	2,0 λ*	4,7 λ (8,3 Imp pt)		
	2,4 λ	4,8 λ (8,4 Imp pt)		
Λάδι κιβωτίου ταχυτήτων	M/T	1,9 λ (3,3 Imp pt)		
	4A/T	2,5 λ (4,4 Imp pt)		
Λάδι διαφορικού	Εμπρός		0,95 λ (1,7 Imp pt)	
	Πίσω	2WD	M/T	1,1 λ (1,9 Imp pt)
			4A/T	0,8 λ (1,4 Imp pt)
		4WD	0,8 λ (1,4 Imp pt)	
Λάδι κιβωτίου μετάδοσης	με έναν διακόπτη μεταφοράς		1,5 λ (2,6 Imp pt)	
	χωρίς έναν διακόπτη μεταφοράς		1,6 λ (2,8 Imp pt)	

**ΣΗΜΕΙΩΣΗ:\***

Ο κινητήρας J20A ισχύει για χώρες εκτός της ΕΕ.

<b>ΣΤΟΙΧΕΙΟ: Χωρητικότητες (περίπου)</b>		<b>ΠΕΤΡΕΛΑΙΟΚΙΝΗΤΑ ΜΟΝΤΕΛΑ</b>
Ψυκτικό υγρό (συμπεριλαμβανομένης της εξαέρωσης της δεξαμενής)	1,9 λ	8,5 λ (15,0 Imp pt)
Ρεζερβουάρ βενζίνης	3 θυρο	55 λ (12,1 Imp gal)
	5 θυρο	66 λ (14,5 Imp gal)
Λάδι Κινητήρα (αντικατάσταση φίλτρου λαδιού)	1,9 λ	5,1 λ (9,0 Imp pt)
Λάδι κιβωτίου ταχυτήτων	M/T	1,9 λ (3,3 Imp pt)
Λάδι διαφορικού	Εμπρός	0,95 λ (1,7 Imp pt)
	Πίσω	0,8 λ (1,4 Imp pt)
Λάδι κιβωτίου μετάδοσης	με έναν διακόπτη μεταφοράς	1,5 λ (2,6 Imp pt)
	χωρίς έναν διακόπτη μεταφοράς	1,6 λ (2,8 Imp pt)

**ΣΗΜΕΙΩΣΗ:**

Όταν συμπληρώνονται υγρά και λάδια, πρέπει τελικά αυτά να είναι κανονικά στο επίπεδο του μετρητή τους. Τα ταξινομημένα στοιχεία θα πρέπει να χρησιμοποιηθούν ως οδηγίες για τον προσδιορισμό εισαγωγής ποσού αρχικού εκχυλίσματος. Μπορεί να είναι κάπως διαφορετικά από εκείνα του πραγματικού οχήματος ή, από εκείνα άλλων εκδόσεων ανάλογα με την πηγή πληροφόρησης ή τον χρόνο έκδοσης.

**ΣΗΜΕΙΩΣΕΙΣ**

-----

-----

-----

-----

-----

-----

-----

-----

-----

-----

-----

-----

-----

-----

-----

-----

-----

-----

-----

-----

-----

-----

-----



## ΕΥΡΕΤΗΡΙΟ

## Α

Αποτρεπτικό φως κλοπής .....	2-16
Αερόσακοι .....	2-53
Ακουστικά συστήματα .....	5-9
Αλλαγή λαδιού κιβωτίου ταχυτήτων .....	7-24
Αλλαγή λαδιού μηχανής και φίλτρου .....	7-13
Αν δεν μπορείτε ν' αλλάξετε τον μοχλό Αυτόματης μετάδοσης ταχύτητας από την θέση "P" (Στάθμευση) ....	3-18
Αναδιπλούμενα πίσω καθίσματα .....	2-27
Αναγνώστης CD .....	5-17
Αναγνώστης MP3/WMA .....	5-20
Αντιδιαβρωτική προστασία .....	9-1
Αντικατάσταση λάμπας .....	7-41
Αντικατάσταση τροχού .....	8-3
Αντικατάσταση ψυκτικού υγρού .....	7-18
Αντικαταστείτε το φίλτρο λαδιού .....	7-14
Αντικλεπτικό σύστημα (SEC) .....	5-22
Αντιμετώπιση έκτακτων αναγκών .....	8-16
Αντιολισθητικές αλυσίδες .....	4-7
Αριθμός πλαισίου .....	10-1
Αριθμός κινητήρα .....	10-1
Ασφάλεια στο ταμπλό .....	7-39
Ασφάλειες .....	7-35
Ασφάλειες στον χώρο του κινητήρα .....	7-36
Αυτόματη θέρμανση καί σύστημα κλιματισμού (Κλιματιστικός έλεγχος) .....	5-1
Αυτόματο κιβώτιο 4 ταχυτήτων .....	3-15

## Αυτόματο φως προειδοποίησης συστήματος

στάθμισης προβολών ..... 2-71

## Β

Βενζινομηχανή ..... 1-1

## Γ

Γαντζάκια σακακιών ..... 5-38

Για καλύτερη οικονομία καυσίμου ..... 4-5

## Δ

Δείκτης θερμοκρασίας ..... 2-74

Δείκτης καυσίμου ..... 2-74

Διακόπτης πρόσθιου φωτισμού ομίχλης ..... 2-85

Διακόπτης έκπλυσης προβολών ..... 2-86

Διακόπτης εσωτερικού φωτισμού ..... 5-33

Διακόπτης θερμαινόμενου πίσω παράθυρου και

θερμαινόμενοι εξωτερικοί καθρέπτες ..... 2-92

Διακόπτης οπίσθιου φωτισμού ομίχλης ..... 2-85

Διακόπτης ρύθμισης ύψους δέσμης προβολέα ..... 2-86

Διακόπτης φλας ανάγκης ..... 2-88

Διακόπτης υαλοκαθαριστήρα πίσω παρμπρίζ ..... 2-90

## Ε

Εάν το αυτοκίνητό σας "κολλήσει" ..... 4-8

Εγκατάσταση παιδικού καθίσματος με πάνω ιμάντα ..... 2-50

Εγκατάσταση με αγκυρώσεις τύπου ISO-FIX ..... 2-48

Εγκατάσταση των εκπομπών ραδιοσυχνότητας ..... 5-9

Εκπομπός σήματος συστήματος εισόδου χωρίς

κλειδιά ..... 2-13

Εκλογή του ψυκτικού ..... 7-16

Ελαστικά ..... 7-30

Εναλλάκτης CD .....	5-18
Εναλλαγή ελαστικών .....	7-32
Ενδεικτικές λυχνίες φλας .....	2-71
Ενδεικτική λυχνία πίεσης λαδιού .....	2-66
Ενδεικτική λυχνία “AIR BAG” .....	2-67
Ενδεικτική λυχνία “CRUISE” .....	2-70
Ενδεικτική λυχνία “POWER” .....	2-70
Ενδεικτική λυχνία “SET” .....	2-70
Ενδεικτική λυχνία ελέγχου κατηφορικής πορείας λόφου .....	2-66
Ενδεικτική λυχνία στοιχείου θέρμανσης (για πετρελαιοκινητα μοντελα) .....	2-68
Ενδεικτική λυχνία φώτων (μεγάλη σκάλα) .....	2-71
Ενδεικτική λυχνία φόρτισης μπαταρίας .....	2-66
Εμπρός καθίσματα .....	2-21
Εξάρτηση επισκευής κλαταρισμένου ελαστικού .....	8-8
Εξωτερικοί καθρέπτες .....	2-20
Εργαλεία αλλαγής τροχού .....	8-1
Εσωτερικός καθρέπτης .....	2-19
Έλεγχος ζώνης ασφαλείας .....	2-40
Έλεγχος ελαστικών .....	7-30
Έλεγχος στάθμης λαδιού .....	7-11
Έλεγχος στάθμης λαδιού κιβωτίου .....	7-24
Έλεγχος στάθμης υγρών .....	7-25
Έλεγχος στάθμης υγρού .....	7-17
Έλεγχος σταθερής πορείας .....	3-30
Έλεγχος συστήματος ακουστικής από μακριά .....	5-26
Έλεγχος φώτων για κίνηση την ημέρα .....	2-85
Έλεγχος φωτισμού .....	2-75
Ένδειξη πληροφοριών .....	2-75

## Z

Ζώνες ασφαλείας και συστήματα συγκράτησης παιδιών .....	2-33
Ζώνη τριών σημείων .....	2-36
Ζωή λαδιού (για πετρελαιοκινητα μοντελα) .....	2-76

## H

Ηλεκτρική οροφή .....	5-35
Ηλεκτρικά παράθυρα .....	2-17
Ηλεκτρικοί καθρέπτες .....	2-20
Ηλεκτρονικό πρόγραμμα σταθερότητας (ESP®) .....	3-36
Ημερήσιος χιλιομετρητής .....	2-79

## Θ

Θέση ποτηριών και αποθευτικός χώρος .....	5-40
Θέση επιλογή Α/Τ .....	2-76
Θήκες κάτω από το πάτωμα .....	5-46
Θήκη γυαλιών ηλίου .....	5-39
Θερμαινόμενα εμπρός καθίσματα .....	2-24
Θερμόμετρο .....	2-79

## I

Ιμάντας κίνησης .....	7-9
-----------------------	-----

## K

Κέρωμα .....	9-5
Κύρια ενδεικτική λυχνία προειδοποίησης .....	2-73
Κάλυμμα χώρου αποσκευών .....	5-43
Καπό .....	5-30
Καθίσματα για εύκολη είσοδο/έξοδο (για το 3 θυρο μοντέλο) .....	2-22
Καθαρισμός παρμπρίζ .....	2-89
Καθαρισμός αυτοκινήτου .....	9-2
Καθρέπτες .....	2-19

Καταλύτης .....	4-4
Κατανάλωση ελαίου .....	3-3
Κατανάλωση καυσίμου .....	2-76
Κατανάλωση καυσίμου (για την Ευρώπη) .....	10-2
Κεντρικός διακόπτης .....	3-3
Κεραία ραδιοφώνου .....	5-8
Κλειδώμα ασφαλείας για παιδιά (πίσω πόρτες των 5 πόρτων μοντέλων) .....	2-5
Κλειδαριές πλαϊνών πορτών .....	2-2
Κλειδαριές πορτών .....	2-2
Κλειδιά .....	2-1
Κρίκοι συγκράτησης αποσκευών .....	5-47
Κρεμάστρα ζώνης ασφαλείας οπίσθιου καλύματος (για το 3 θυρο μοντέλο) .....	2-39
Κρεμαστάρι αγορών .....	5-42
Κόκκινη φωτεινή ένδειξη προειδοποίησης στάσης (για πετρελαιοκινητα μοντελα) .....	2-69
Κόρνα .....	2-91
<b>Λ</b>	
Λίστα καθημερινών ελέγχων .....	3-2
Λάδι διαφορικού .....	7-22
Λάδι κιβωτίου ταχυτήτων .....	7-22
Λάδι κινητήρα και φίλτρο .....	7-10
Λάδι μετάδοσης .....	7-22
Λάδι μηχανικού κιβωτίου ταχυτήτων .....	7-22
Λειτουργία φώτων .....	2-84
Λειτουργία φλας .....	2-87
Λυχνία ένδειξης βλάβης .....	2-67
Λυχνία αλλαγής λαδιών (για πετρελαιοκινητα μοντελα) .....	2-69
Λυχνία συστήματος Immobilizer .....	2-68

**M**

Μπαταρία .....	7-33
Μπουζί .....	7-20
Μπράτσο .....	5-42
Μπροστινοί αερόσακοι .....	2-55
Μέση ταχύτητα .....	2-76
Μίγματα βενζίνης/αιθανόλης .....	1-1
Μίγματα βενζίνης/μεθανόλης .....	1-1
Μάκτρα υαλοκαθαριστήρων .....	7-49
Μηχανικό κιβώτιο ταχυτήτων .....	3-13
Μηχανισμός μπλοκαρίσματος ανάγκης (ELR) .....	2-36
Μηνύματα προειδοποίησης και ένδειξης .....	2-81
Μοχλός χειρόφρενου .....	3-8
Μοχλός ασφάλισης ρυθμιζόμενης κολώνας τιμονιού .....	2-91
Μοχλός ελέγχου σήματος στροφής .....	2-87
Μοχλός ελέγχου φωτισμού .....	2-84
Μοχλός υαλοκαθαριστήρων και συστήματος καθαρισμού παρμπρίζ .....	2-88
Μοριακό φίλτρο ντήζελ (DPF®) .....	3-12
<b>N</b>	
Ντουλαπάκι .....	5-39
<b>Ξ</b>	
Ξαναγεμίστε με λάδι και ελέγξτε για διαρροές .....	7-15
Ξεκινώντας τον κινητήρα .....	3-11
<b>O</b>	
Οδήγηση εκτός δρόμου .....	4-7
Οδήγηση σε ασφαλτο .....	4-6
Οδηγίες χρήσης του γρύλου .....	8-2
Οδηγίες εκκίνησης με εξωτερική μπαταρία .....	8-12
Όχημα χωρίς έναν διακόπτη μεταφοράς (για βενζινοκίνητο κινητήρα 3 θυρου μοντέλου) .....	6-10

Όχημα χωρίς σύστημα έναρξης χωρίς κλειδί .....	3-4	Προειδοποιητική φωτεινή ένδειξη (Ηλεκτρονικό πρόγραμμα σταθερότητας) “ESP” .....	2-65
Όχημα με διακόπτη μεταφοράς .....	6-7	Προεντατήρας ζώνης ασφαλείας .....	2-52
Όχημα με το σύστημα έναρξης χωρίς κλειδί .....	3-5	Πρόγραμμα περιοδικής συντήρησης .....	7-3
Όρια οδήγησης .....	2-76	Πρόγραμμα συντήρησης .....	7-2
<b>Π</b>		<b>P</b>	
Πώς λειτουργεί το σύστημα ABS .....	3-35	Ρύθμιση πλάτης καθίσματος .....	2-22, 2-25
Πίνακας οργάνων .....	2-62	Ρύθμιση θέσης καθίσματος .....	2-21
Πίσω πόρτας .....	2-6	Ρύθμιση καθισμάτων .....	2-21, 2-25
Πίσω καθίσματα .....	2-25	Ράγες στέγης ή αγκυρώσεις σχάρας στέγης .....	5-47
ΠΡΟΔΙΑΓΡΑΦΕΣ .....	11-1	Ραδιόφωνο .....	5-14
Παξιμάδι ασφάλισης ρεζέρβας .....	8-1	Ρολόι .....	2-80
Παράθυρα .....	2-17	Ροντάρισμα .....	4-3
Πεντάλ .....	3-10	Ρυθμιστής ύψους ζώνης ασφαλείας .....	2-39
Πεντάλ γκαζιού .....	3-10	Ρυμούλκηση .....	8-13
Πεντάλ συμπλέκτη .....	3-10, 7-24	Ρυμούλκηση τρεϊλερ .....	6-1
Πεντάλ φρένων .....	3-10, 7-27	Ρυμούλκηση του αυτοκινήτου σας (ρυμούλκηση ψυχαγωγίας) .....	6-7
Πετρελαιομηχανή .....	1-1	RDS (Σύστημα θεδομένων ραδιοφωνίας) .....	5-15
Πλύσιμο .....	9-4	<b>Σ</b>	
Πλαφονιέρα (για το 5 θυρο μοντέλο) .....	5-34	Σύστημα παιδικών συγκρατήσεων για τις χώρες της ΕΕ .....	2-43
Πλευρικοί αερόσακοι και πλευρικοί αερόσακοι κουρτινών .....	2-57	Σύστημα παιδικού καθίσματος .....	2-43
Πρίζα αξεσουάρ .....	5-35	Σύστημα Immobilizer .....	2-1
Προβλεπόμενα υγρά .....	7-25	Σύστημα απενεργοποίησης ασφαλειών .....	2-4
Προδιαγραφές λαδιού .....	7-10	Σύστημα αντιμπλοκαρίσματος των τροχών (ABS) .....	3-33, 3-37
Προειδοποίηση για καυσαέρια .....	3-1	Σύστημα βοήθειας φρεναρίσματος .....	3-33
Προειδοποιητικές και ενδεικτικές λυχνίες .....	2-63	Σύστημα ελέγχου κατηφορικής πορείας λόφου .....	3-40
Προειδοποιητική ένδειξη “ESP” .....	3-38	Σύστημα ελέγχου κρατήματος .....	3-36
Προειδοποιητική λυχνία συστήματος αντιμπλοκαρίσματος των τροχών (ABS) .....	2-64	Σύστημα ελέγχου κρατήματος λόφου .....	3-43
Προειδοποιητική λυχνία συστήματος φρένων .....	2-63		

Σύστημα ελέγχου σταθερότητας .....	3-36	Υαλοκαθαριστήρες .....	2-88
Σύστημα κεντρικού κλειδώματος .....	2-3	Υδραυλικό τιμόνι .....	7-29
Σύστημα κλιματισμού .....	7-53	Υγρά αυτόματου κιβωτίου ταχυτήτων (A/T) .....	7-25
Σημαντικά χαρακτηριστικά του αυτοκινήτου που πρέπει να γνωρίζετε .....	4-1	Υγρά φρένων .....	7-26
Σημεία ρυμούλκησης .....	5-49	Υγρά υδραυλικού τιμονιού .....	7-29
Σημεία τοποθέτησης κοτσαδόρου .....	6-7	Υγρά πλυσίματος προβολέα .....	7-41
Σκίαστρο .....	5-31	Υγρά καθαρισμού παρμπρίζ .....	7-52
Σκόπευση δέσμης φώτων .....	7-41	<b>Φ</b>	
Στοιχεία αναγνώρισης αυτοκινήτου .....	10-1	Φίλτρο αέρα .....	7-19
Στροφόμετρο .....	2-73	Φίλτρο καύσιμου (πετρελαιομηχανή) .....	7-26
Συγκρατητήρες κεφαλής .....	2-23, 2-26	Φορτίο ρυμούλκησης .....	6-1
Συνιστώμενα καύσιμα .....	1-1	Φρένα .....	7-26
Συνιστώμενη συντήρηση για δύσκολες συνθήκες οδήγησης .....	7-7	Φρένα με υποβοήθηση (σερβόφρενο) .....	3-33
Συμπλήρωση λαδιού .....	7-12	Φρενάρισμα .....	3-32
Συμπλήρωση ψυκτικού υγρού .....	7-17	Φως υπενθυμίσης ζώνης ασφαλείας .....	2-67
Συστήματα συγκράτησης παιδιών .....	2-40	Φωτεινή ένδειξη προειδοποίησης έγχυσης (για πετρελαιοκινητα μοντελα) .....	2-69
<b>T</b>		Φωτεινή ένδειξη προειδοποίησης ανοιχτής πόρτας .....	2-70
Τάπα συμπλήρωσης καυσίμου .....	5-29	Φωτεινή ένδειξη προειδοποίησης λιγοστού καυσίμου .....	2-68
Ταχύμετρο .....	2-73	Φωτεινή ένδειξη προειδοποίησης φίλτρου καυσίμων (για πετρελαιοκινητα μοντελα) .....	2-70
Τηλεχειριστήριο συστήματος έναρξης χωρίς κλειδιά .....	2-7	Φωτεινή ένδειξη "ESP OFF" .....	2-65, 3-39
Τηλεχειριστήριο συστήματος εκκίνησης χωρίς κλειδί/ Εκπομπός συστήματος εισόδου χωρίς κλειδί .....	2-7	Φωτεινή ένδειξη οπίσθιου φωτισμού ομίχλης .....	2-72
Τιμόνι .....	7-29	Φωτεινή ένδειξη συστήματος έναρξης χωρίς κλειδί .....	2-71
Τοποθέτηση με ζώνες ασφαλείας τριών σημείων .....	2-48	Φωτεινή ένδειξη τρόπου λειτουργίας 4WD .....	2-72
Τσέπη πλάτης εμπρός καθίσματος .....	5-41	Φωτεινή ένδειξη φωτισμού .....	2-72
<b>Υ</b>		Φωτεινή ένδειξη ΟΛΙΣΘΗΣΗΣ .....	2-64, 3-38
Υπενθύμιση αναμμένων φώτων .....	2-85	Φωτισμός χώρου αποσκευών .....	5-34
Υπενθύμιση κλειδιού .....	2-2	Φόρτωμα αυτοκινήτου .....	6-1
Υπενθύμιση της ζώνης θέσης του οδηγού .....	2-38		

## ΕΥΡΕΤΗΡΙΟ

---

### Χ

Χειρολαβές .....5-38

Χειρόφρενο .....7-28

Χιλιομετρητής .....2-79

Χρησιμοποίηση του διακόπτη μεταφοράς .....3-19

Χρησιμοποιώντας το κιβώτιο ταχυτήτων .....3-13

### Ψ

Ψυκτικό υγρό κινητήρα .....7-16

**Declaration of Conformity in accordance with Directive 1999/5/EC (R&TTE Directive)**

Manufacturer: Continental Automotive GmbH  
Address: Siemensstrasse 12  
D-93055 Regensburg Germany  
Product type designation: 5WK49181, 5WK49182, 5WK49183, 5WK49184, 5WK49846, 5WK49997, 5WK49998  
Intended use: Vehicle Immobilizer

The product mentioned above complies with the essential requirements and other relevant provisions of Directive 1999/5/EC, when used for its intended purpose:

Health and safety pursuant to §3.1.a: *Applied standard(s):*  
EN 60950: 2000

Electromagnetic compatibility pursuant to § 3.1.b: *Applied standard(s):*  
EN 301 489 -1: V1.8.1 (2008-04)  
EN 301 489 -3: V1.4.1 (2002-08)

Efficient use of spectrum pursuant to § 3.2: *Applied standard(s):*  
EN 300 330 -1: V1.3.2 (2002-12)

The following marking applies to the above mentioned product:



Continental Automotive GmbH  
Regensburg, 12.01.2010

  
.....  
Andreas Wolf  
Executive Vice President  
Body & Security

  
.....  
Norbert Müller  
Director Product Group 3  
Body & Security

## DECLARATION of CONFORMITY

We, **Mitsubishi Electric Corporation Himeji Works** of the above address, hereby declare, at our sole responsibility, that the following product conforms to the Essential Requirements of the Radio and Telecommunications Terminal Equipment Directive 1999/5/EC in accordance with the tests conducted to the appropriate requirements of the relevant standards, as listed herewith.

**Product:** Immobilizer system

**Model/ Type Number:** IMB413-01

**Directive and Standards used:** Radio: EN 300 330-1 V1.3.2: 2002-12  
EN 300 330-2 V1.3.1: 2006-04

EMC: EN 301 489-1 V1.8.1: 2008-04  
EN 301 489-3 V1.4.1: 2002-08

LVD: EN60065: 2002+Amd.1: 2006

Year of affixing CE marking: 2009



Signature : *Toshio Koga*

Name : Toshio Koga

Position : Manager  
Body Control Units Design Section 1  
Electronic Control Modules Dept. B

Date : November 18, 2009



# DECLARATION of CONFORMITY

We, **Calsonic Kansei Corp.**, hereby declare, at our sole responsibility, that the following product conforms to the Essential Requirements of the Radio and Telecommunications Terminal Equipment Directive 1999/5/EC in accordance with the tests conducted to the appropriate requirements of the relevant standards, as listed herewith.

**Product: Controller of Intelligent Key System (Keyless Start System)**

**Model/ Type Number: S62J1**

**Year of affixing CE marking: 2004**

# DECLARATION of CONFORMITY

We, **Calsonic Kansei Corp.**, hereby declare, at our sole responsibility, that the following product conforms to the Essential Requirements of the Radio and Telecommunications Terminal Equipment Directive 1999/5/EC in accordance with the tests conducted to the appropriate requirements of the relevant standards, as listed herewith.

**Product: Key of Intelligent Key System (Keyless Start System)**

**Model/ Type Number: TS001**

**Year of affixing CE marking: 2004**

# DECLARATION of CONFORMITY

We, **Calsonic Kansei Corp.**, hereby declare, at our sole responsibility, that the following product conforms to the Essential Requirements of the Radio and Telecommunications Terminal Equipment Directive 1999/5/EC in accordance with the tests conducted to the appropriate requirements of the relevant standards, as listed herewith.

**Product: Transmitter of Keyless Entry System**

**Model/ Type Number: TS002**

**Year of affixing CE marking: 2004**

# DECLARATION of CONFORMITY

We, **Calsonic Kansei Corp.**, hereby declare, at our sole responsibility, that the following product conforms to the Essential Requirements of the Radio and Telecommunications Terminal Equipment Directive 1999/5/EC in accordance with the tests conducted to the appropriate requirements of the relevant standards, as listed herewith.

**Product: Receiver of Keyless Entry System**

**Model/ Type Number: R62J1**

**Year of affixing CE marking: 2004**

# DECLARATION of CONFORMITY

We, **Calsonic Kansei Corp.** of the above address, hereby declare, at our sole responsibility, that the following product conforms to the Essential Requirements of the Radio and Telecommunications Terminal Equipment Directive 1999/5/EC in accordance with the tests conducted to the appropriate requirements of the relevant standards, as listed herewith.







**Product: Receiver of Keyless Entry System**

**Model/ Type Number: R51K0**

**Year of affixing CE marking: 2007**



## ΣΗΜΑΣΙΑ ΤΩΝ ΣΥΜΒΟΛΙΣΜΩΝ ΣΤΙΣ ΕΤΙΚΕΤΕΣ ΤΗΣ ΜΠΑΤΑΡΙΑΣ

	Απαγορεύεται το κάπνισμα, η φλόγα, οι σπινθήρες		Υγρά μπαταρίας
	Προστατέψτε τα μάτια		Δείτε τις οδηγίες χρήσης
	Κρατάτε μακριά από τα παιδιά		Εκρηκτικό αέριο

Prepared by

**SUZUKI MOTOR CORPORATION**

April, 2010

Part No. 99011-78KM2-GRE

Printed in Greece

TP332